

回馈式电网模拟电源

IT7900P 系列 用户手册



型号: IT7900P

版本号: V1.1/10,2023

声明

© Itech Electronic, Co., Ltd.
2024
根据国际版权法，未经 Itech Electronic, Co., Ltd. 事先允许和书面同意，不得以任何形式（包括电子存储和检索或翻译为其他国家或地区语言）复制本手册中的任何内容。

手册部件号

IT7900P

版本

第1版，2024年01月
20日发布

Itech Electronic, Co., Ltd.

商标声明

Pentium是 Intel Corporation 在美国的注册商标。

Microsoft、Visual Studio、Windows 和 MS Windows是 Microsoft Corporation 在美国和/或其他国家/地区的商标。

担保

本文档中包含的材料“按现状”提供，在将来版本中如有更改，恕不另行通知。此外，在适用法律允许的最大范围内，**ITECH** 不承诺与本手册及其包含的任何信息相关的任何明示或暗含的保证，包括但不限于对适销和适用于某种特定用途的暗含保证。**ITECH** 对提供、使用或应用本文档及其包含的任何信息所引起的错误或偶发或间接损失概不负责。如 **ITECH** 与用户之间存在其他书面协议含有与本文档材料中所包含条款冲突的保证条款，以其他书面协议中的条款为准。

技术许可

本文档中描述的硬件和 / 或软件仅在得到许可的情况下提供并且只能根据许可进行使用或复制。

限制性权限声明

美国政府限制性权限。授权美国政府使用的软件和技术数据权限仅包括那些定制提供给最终用户的权限。

ITECH 在软件和技术数据中提供本定制商业许可时遵循 FAR 12.211（技术数据）和 12.212（计算机软件）以及 DFARS 252.227-70 15（技术数据—商业制品）和 DFARS 227.7202-3（商业计算机软件或计算机软件文档中的权限）。

安全声明

小心

小心标志表示有危险。它要求在执行操作步骤时必须加以注意，如果不正确地执行或不遵守操作步骤，则可能导致产品损坏或重要数据丢失。在没有完全理解指定的条件且不满足这些条件的情况下，请勿继续执行小心标志所指示的任何不当操作。

警告

“警告”标志表示有危险。它要求在执行操作步骤时必须加以注意，如果不正确地执行操作或不遵守操作步骤，则可能导致人身伤亡。在没有完全理解指定的条件且不满足这些条件的情况下，请勿继续执行“警告”标志所指示的任何不当操作。

说明

“说明”标志表示有提示，它要求在执行操作步骤时需要参考，给操作员提供窍门或信息补充。

认证与质量保证

IT7900P 系列仪器完全达到手册中所标称的各项技术指标。

保固服务

ITECH 公司对本产品的材料及制造，自出货日期起提供一年的质量保固服务（保固服务除以下保固限制内容）。

本产品若需保固服务或修理，请将产品送回 ITECH 公司指定的维修单位。

- 若需要送回 ITECH 公司作保固服务的产品，顾客须预付寄送到 ITECH 维修部的单程运费，ITECH 公司将负责支付回程运费。
- 若从其它国家送回 ITECH 公司做保固服务，则所有运费、关税及其它税赋均须由顾客负担。

保证限制

保固服务不适用于因以下情况所造成的损坏：

- 顾客自行安装的电路造成的损坏，或顾客使用自己的产品造成的瑕疵；
- 顾客自行修改或维修过的产品；
- 顾客自行安装的电路造成的损坏或在指定的环境外操作本产品造成的损坏；
- 产品型号或机身序列号被改动、删除、移除或无法辨认；
- 由于事故造成的损坏，包括但不限于雷击、进水、火灾、滥用或疏忽。

安全标志

| | | | |
|---|------------------------------|---|----------|
|  | 直流电 |  | ON（电源合） |
|  | 交流电 |  | OFF(电源断) |
|  | 既有直流也有交流电 |  | 电源合闸状态 |
|  | 保护性接地端子 |  | 电源断开状态 |
|  | 接地端子 |  | 参考端子 |
|  | 危险标志 |  | 正接线柱 |
|  | 警告标志（请参阅本手册了解具体的“警告”或“小心”信息） |  | 负接线柱 |
|  | 地线连接端标识 |  | - |

安全注意事项

在此仪器操作的各个阶段中，必须遵循以下一般安全预防措施。如果未遵循这些预防措施或本手册其他部分说明的特定警告，则会违反有关仪器的设计、制造和

用途方面的安全标准。艾德克斯公司对用户不遵守这些预防措施的行为不承担任何责任。

警告

- 请勿使用已损坏的设备。在使用设备之前，请先检查其外壳，检查是否存在裂缝。请勿在含有易爆气体、蒸汽或粉尘的环境中操作本设备。
- 设备出厂时提供了电源线，您的设备应该被连接到带有保护接地的插座、接线盒或三相配电箱。在操作设备之前，请先确定设备接地良好！
- 请始终使用所提供的电缆连接设备。
- 在连接设备之前，请观察设备上的所有标记。
- 使用具有适当额定负载的电线，所有负载电线的容量必须能够承受电源的最大短路输出电流而不会发生过热。如果有多个负载，则每对负载电线都必须能安全承载电源的满载额定短路输出电流。
- 为减少起火和电击风险，请确保市电电源的电压波动不超过工作电压范围的10%。
- 请勿自行在仪器上安装替代零件，或执行任何未经授权的修改。
- 请勿在可拆卸的封盖被拆除或松动的情況下使用本设备。
- 请仅使用制造商提供的电源适配器以避免发生意外伤害。
- 我们对于使用本产品时可能发生的直接或间接财务损失，不承担责任。
- 本设备用于工业用途，不适用于 IT 电源系统。
- 严禁将本设备使用于生命维持系统或其他任何有安全要求的设备上。

警告

- 电击危险、请将仪器接地。本产品带有保护性接地端子。要尽量减小电击的危险，必须通过接地电源线将仪器连接到交流电源，将接地导线牢固地连接到电源插座或者交流配电箱的接地（安全接地）端。中断保护（接地）导线或断开接地保护端子的连接将导致潜在电击危险，从而可能造成人身伤害或死亡。
- 接通电源前，确认已采取了所有的安全预防措施。所有连接必须在关闭设备电源的情况下进行，并且所有连接必须由熟悉相关危险的合格人员执行。操作不正确可能会造成致命伤害和设备损坏。
- 电击危险、致命电压。本产品能输出导致人身伤害的危险电压，操作人员必须始终受到电击保护。请确保使用提供的保护罩对输入电极周围采取绝缘或盖板防护措施，以避免意外接触致命的电压。
- 关闭设备后，正负电极上可能仍存在危险电压，千万不要立即触摸电缆或电极。确保在触摸电极或感测端子之前，它们不存在危险电压。

小心

- 若未按照制造商指定的方式使用设备，则可能会破坏该设备提供的保护。
- 请始终使用干布清洁设备外壳。请勿清洁仪器内部。
- 切勿堵塞设备的通风孔。

环境条件

IT7900P 系列负载仅允许在室内以及低凝结区域使用，下表显示了本仪器的一般环境要求。

| 环境条件 | 要求 |
|------|---------------|
| 操作温度 | 0°C~40°C |
| 操作湿度 | 20%~80% (非冷凝) |
| 存放温度 | -10°C~70 °C |
| 海拔高度 | 操作海拔最高 2000 米 |
| 安装类别 | 安装类别 II |
| 污染度 | 污染度 2 |

说明

为了保证测量精度，建议温机半小时后开始操作。

法规标记

| | |
|---|---|
|  | CE 标记表示产品符合所有相关的欧洲法律规定（如果带有年份，则表示批准此设计的年份）。 |
|  | UKCA 标记表示产品符合所有相关的英国法律规定（如果带有年份，则表示批准此设计的年份）。 |
|  | 此仪器符合 WEEE 指令（2002/96/EC）标记要求，此附加产品标签说明不得将此电器/电子产品丢弃在家庭垃圾中。 |
|  | 此符号表示在所示的时间段内，危险或有毒物质不会在正常使用中泄漏或造成损害，该产品的使用寿命为十年。在环保使用期限内可以放心使用，超过环保使用期限之后则应进入回收循环系统。 |

废弃电子电器设备指令（WEEE）



废弃电子电器设备指令（WEEE），2002/96/EC
本产品符合 WEEE 指令（2002/96/EC）的标记要求。此标识表示不能将此电子设备当作一般家庭废弃物处理。

产品类别

按照 WEEE 指令附件 I 中的设备分类，本仪器属于“监测类”产品。

要返回不需要的仪器，请与您最近的 ITECH 销售处联系。

Compliance Information

Complies with the essential requirements of the following applicable European Directives, and carries the CE marking accordingly:

- Electromagnetic Compatibility (EMC) Directive 2014/30/EU
- Low-Voltage Directive (Safety) 2014/35/EU

Conforms with the following product standards:

EMC Standard

IEC 61326-1:2012/ EN 61326-1:2013 ¹²³

Reference Standards

CISPR 11:2009+A1:2010/ EN 55011:2009+A1:2010 (Group 1, Class A)

IEC 61000-4-2:2008/ EN 61000-4-2:2009

IEC 61000-4-3:2006+A1:2007+A2:2010/ EN 61000-4-3:2006+A1:2008+A2:2010

IEC 61000-4-4:2004+A1:2010/ EN 61000-4-4:2004+A1:2010

IEC 61000-4-5:2005/ EN 61000-4-5:2006

IEC 61000-4-6:2008/ EN 61000-4-6:2009

IEC 61000-4-11:2004/ EN 61000-4-11:2004

1. The product is intended for use in non-residential/non-domestic environments. Use of the product in residential/domestic environments may cause electromagnetic interference.
2. Connection of the instrument to a test object may produce radiations beyond the specified limit.
3. Use high-performance shielded interface cable to ensure conformity with the EMC standards listed above.

Safety Standard

IEC 61010-1:2010/ EN 61010-1:2010

目录

| | |
|--|-----------|
| 认证与质量保证..... | I |
| 保固服务 | I |
| 保证限制 | I |
| 安全标志 | I |
| 安全注意事项..... | I |
| 环境条件 | III |
| 法规标记 | III |
| 废弃电子电器设备指令 (WEEE) | III |
| COMPLIANCE INFORMATION..... | IV |
| 第一章 产品概览..... | 9 |
| 1.1 产品介绍 | 9 |
| 1.2 选型表参考 | 11 |
| 1.3 可选配件 | 11 |
| 1.4 仪器尺寸 | 12 |
| 第二章 仪器介绍..... | 17 |
| 2.1 开箱与搬运 | 17 |
| 2.2 确认包装内容 | 18 |
| 2.3 前面板概览 | 19 |
| 2.4 前面板按键介绍 | 19 |
| 2.5 旋钮介绍 | 20 |
| 2.6 后面板概览 | 21 |
| 第三章 安装仪器..... | 24 |
| 3.1 连接电源线 | 24 |
| 3.2 连接测试线 (选件) | 27 |
| 3.3 安装光纤线 (IT7930P-350-180 机型适用) | 31 |
| 第四章 入门操作..... | 32 |
| 4.1 开启设备 | 32 |
| 4.2 主界面概览 | 33 |
| 4.3 触摸屏介绍 | 37 |
| 4.4 设置参数 | 37 |
| 4.5 使用 ON/OFF 按键 | 38 |
| 第五章 电源功能介绍..... | 39 |
| 5.1 四象限输出特性..... | 39 |
| 5.2 选择电源模式 | 40 |
| 5.3 选择输出模式 | 40 |
| 5.3.1 AC 输出模式..... | 40 |
| 5.3.2 DC 输出模式..... | 41 |
| 5.3.3 AC+DC 输出模式..... | 42 |
| 5.3.4 DC+AC 输出模式..... | 42 |
| 5.4 限电流/限功率模式 | 43 |
| 5.5 保护功能 | 43 |
| 5.5.1 RMS 过电流保护..... | 44 |
| 5.5.2 过电流 peak 保护..... | 45 |
| 5.5.3 限定电压值/电流值范围/功率值范围..... | 45 |
| 5.5.4 过温度保护..... | 46 |
| 5.5.5 过功率保护..... | 46 |
| 5.6 孤岛模拟 | 46 |
| 5.7 波形选择 | 48 |

| | |
|----------------------------------|-----------|
| 5.8 功率放大功能 | 49 |
| 5.9 自动选择量程功能 | 49 |
| 5.10 输出阻抗设置 | 49 |
| 5.11 扫描功能 | 49 |
| 5.12 多相功能 | 51 |
| 5.12.1 连接输出 | 51 |
| 5.12.2 光纤连接方式 | 52 |
| 5.12.3 数字 IO 连接方式 | 54 |
| 5.13 标准法规测试 | 55 |
| 5.14 LIST 操作功能 | 58 |
| 5.14.1 新建 List 文件 | 59 |
| 5.14.2 调用/运行 List 文件 | 61 |
| 5.14.3 导入/导出 List 文件 | 62 |
| 5.15 突波/陷波配置 | 63 |
| 5.16 自定义波形 | 64 |
| 5.16.1 Thd 波形选择界面 | 64 |
| 5.16.2 User-defined 波形选择界面 | 66 |
| 5.17 电压信号采集 | 68 |
| 5.18 电压信号仿真 | 70 |
| 5.19 间谐波功能 | 71 |
| 5.20 飞机电源中断测试功能 | 73 |
| 第六章 电流源功能介绍 | 74 |
| 6.1 选择电源模式 | 74 |
| 6.2 选择输出模式 | 74 |
| 6.2.1 AC 输出模式 | 74 |
| 6.2.2 AC+DC 输出模式 | 75 |
| 第七章 负载功能介绍 | 76 |
| 7.1 选择相位 | 76 |
| 7.2 选择模式 | 76 |
| 7.2.1 AC 输出模式 | 76 |
| 7.2.2 DC 输出模式 | 77 |
| 7.3 交流负载功能 | 77 |
| 7.3.1 定电流操作模式 (CC) | 77 |
| 7.3.2 定电阻操作模式 (CR) | 79 |
| 7.3.3 定功率操作模式 (CP) | 80 |
| 7.3.4 定视在功率操作模式 (CS) | 82 |
| 7.3.5 定电流并定电阻模式 (CC+CR) | 83 |
| 7.3.6 电路模拟模式 (CE) | 84 |
| 7.4 直流负载功能 | 87 |
| 7.4.1 定电流操作模式 (CC) | 87 |
| 7.4.2 定电压操作模式 (CV) | 87 |
| 7.4.3 定电阻操作模式 (CR) | 87 |
| 7.4.4 定功率操作模式 (CP) | 88 |
| 7.4.5 复合式操作模式 | 88 |
| 7.5 整流模式 | 91 |
| 7.6 波形选择 | 93 |
| 7.7 缺相功能 | 94 |
| 7.8 三相不平衡模拟 | 94 |
| 7.9 带载角度和卸载角度控制 | 94 |
| 7.10 扫描功能 | 95 |
| 7.11 同步功能 | 97 |
| 7.12 LIST 操作功能 | 98 |
| 7.12.1 新建 List 文件 | 98 |

| | |
|---------------------------------|------------|
| 7.12.2 调用/运行 List 文件..... | 101 |
| 7.12.3 导入/导出 List 文件..... | 101 |
| 7.13 突波/陷波配置..... | 102 |
| 7.14 自定义波形..... | 104 |
| 7.14.1 Thd 波形选择界面..... | 104 |
| 7.14.2 User-defined 波形选择界面..... | 106 |
| 7.15 保护功能..... | 108 |
| 7.15.1 超出频率范围..... | 109 |
| 7.15.2 欠压保护..... | 109 |
| 7.15.3 电压峰值保护..... | 109 |
| 7.15.4 RMS 过电流保护..... | 109 |
| 7.15.5 过电流 peak 保护..... | 110 |
| 7.15.6 过功率保护..... | 110 |
| 7.15.7 过温度保护..... | 111 |
| 7.15.8 电压异常保护..... | 111 |
| 第八章 系统功能..... | 112 |
| 8.1 系统菜单概览..... | 112 |
| 8.1.1 常规功能设置..... | 121 |
| 8.1.2 选择通讯方式..... | 122 |
| 8.1.3 系统信息查询..... | 123 |
| 8.2 配置菜单概览..... | 123 |
| 8.2.1 设置三相不平衡..... | 125 |
| 8.2.2 相位调光 (Source 模式)..... | 125 |
| 8.2.3 设置电压电流相移..... | 126 |
| 8.3 键盘锁功能..... | 128 |
| 8.4 切换本地/远程操作..... | 128 |
| 8.5 存取操作..... | 128 |
| 8.6 截屏功能..... | 129 |
| 8.7 系统日志查询功能..... | 130 |
| 8.8 电量统计功能..... | 130 |
| 8.9 触发功能..... | 130 |
| 8.10 设置并联模式..... | 130 |
| 8.11 远端量测功能..... | 135 |
| 8.12 数字 I/O 接口功能..... | 135 |
| 8.13 外部模拟量测试功能 (选配)..... | 138 |
| 第九章 测量功能..... | 141 |
| 9.1 常规 METER 模式..... | 141 |
| 9.2 示波模式..... | 142 |
| 9.3 谐波测量..... | 144 |
| 9.3.1 谐波测量..... | 144 |
| 9.3.2 谐波分析..... | 145 |
| 9.4 数据记录功能..... | 147 |
| 第十章 技术规格..... | 149 |
| 10.1 补充特性..... | 149 |
| 10.2 主要技术参数..... | 149 |
| IT7905-350-30U..... | 149 |
| 第十一章 远程操作..... | 155 |
| 11.1 USB 接口..... | 155 |
| 11.2 LAN 接口..... | 155 |
| 11.3 CAN 接口..... | 157 |
| 11.4 GPIB 接口 (选配)..... | 158 |

| | |
|-------------------------|------------|
| 11.5 RS232 接口（选配） | 159 |
| 11.6 常用指令概览..... | 159 |
| 11.7 DEMO 软件介绍 | 160 |
| 附录..... | 161 |
| 红黑测试线规格..... | 161 |

第一章 产品概览

1.1 产品介绍

本系列高性能回馈式电网模拟器提供用户领先的一体化测试解决方案，不但可以作为电网模拟器和全四象限功率放大器使用，同时也是一台全四象限回馈式的交/直流电子负载。全四象限运行，高效的回馈能力可以将电能无污染的回馈电网，满足环保需求的同时也节省了大量用电和散热成本。

紧凑式、模块化、高效率的结构设计，使 IT7900P 可以在 3U 的体积内提供 15kVA。主从并联更可扩展功率至 960kVA。采用基于彩色触摸屏的用户界面，可以直接定义不同波形，丰富的操作模式满足用户单相，三相，反相及多通道测试需求，为测试提供了较高的灵活性，可以广泛应用于光伏、储能系统、新能源汽车等多个领域。



系统特性

- 高功率密度，2U 可达 6 kVA ， 3U 可达 15 kVA
- 电压可达 350 VL-N
- 高效的能量回馈
- 主从均流，并机可达 960kVA^{*1}
- 内建丰富的波形数据库
- 支持单相/三相/反相/反相模式下电压可扩展至 200%额定电压
- 支持 NORMAL/LIST/SWEEP，任意一种模式均可以叠加 Surge&Sag 功能
- 触摸屏设计，简洁的 UI 界面
- 相位角 0-360°可设
- 高达 50 次的谐波模拟和分析功能，内置 IEC61000-3-2/3-12 等测试法规^{*2}
- 可模拟任意波形输出，支持 CSV 文件导入波形
- 选配电流源选项
- 内置 USB/CAN/LAN/数字 IO，选配 GPIB/模拟量&RS232 接口
- 多种保护功能，包括自动清保护、瞬时过电压保护 POVP、软件看门狗等

电源特点

- 全四象限回馈式电网模拟器
- 输出频率：16~2400Hz ^{*3}
- 功率放大器，适用于功率硬件在环（PHIL）测试
- 专业孤岛测试模式，支持 R/L/C 及有功、无功功率设定
- 可实现 AC/DC/AC+DC/DC+AC 四种输出模式
- 多通道功能，单机可同时测试 1~3 个待测物 ^{*4}
- 可编程输出阻抗，模拟电力线路阻抗
- 谐波/间谐波波形合成
- 锁频和锁相功能，实现 6 相/12 相电源输出
- 满足低电压穿越，相位跳变，频率变动、谐波注入等并网法规测试
- 内置 IEC61000-4-11/4-13/4-14/4-17/4-28/4-29 等法规波形测试
- 提供丰富的触发配置，同步捕获待测物电压波形，实现数据的采集与仿真功能
- 选配专业软件，配合多国安全法规测试条件设立程序，可完成民用航空电子及 IEC 相关标准的测试

负载特点

- 全四象限回馈式交/直流电子负载
- 输出频率：16-500Hz
- AC 模式下支持 CC/CP/CR/CS/CC+CR/CE 多种工作模式，CE 模式可以模拟单相整流 RLC 和并联 RLC 等多种电路拓扑
- DC 模式下支持 CC/CR/CP/CV 等 9 种工作模式
- AC 模式下支持整流和非整流两种模式
- 可调节波峰因数：1.414 ~ 5.0
- 支持相移功能
- 单位功率因数 1 功能可以使电流波形随电压波形变化，功率因数尽可能接近为 1
- 支持抽载与卸除角度控制，0-359°全范围都可设定

^{*1} 3U机型最多可并64台

^{*2} 电压/电流谐波分析，源模式下电压谐波模拟，载模式下电流谐波模拟，基波≤60Hz

^{*3} 电网模拟器和孤岛模拟模式下，16~150Hz

^{*4} 单相机型不具备多通道功能

^{*5} 开启整流功能后，相移的设置范围受峰值因数的约束

1.2 选型表参考

IT7900P 350V 选型表

| 型号 | 相电压 | 线电压 | 电流 | 功率 | 相位 | 高度 |
|------------------|----------|----------|-----------|--------|----------|-----|
| IT7905P-350-30U | 350V L-N | 606V L-L | 30A(1Φ) | 5kVA | 1Φ | 3U |
| IT7906P-350-90 | 350V L-N | 606V L-L | 90A/30A | 6kVA | 1Φ or 3Φ | 3U |
| IT7909P-350-90 | 350V L-N | 606V L-L | 90A/30A | 9kVA | 1Φ or 3Φ | 3U |
| IT7912P-350-90 | 350V L-N | 606V L-L | 90A/30A | 12kVA | 1Φ or 3Φ | 3U |
| IT7915P-350-90 | 350V L-N | 606V L-L | 90A/30A | 15kVA | 1Φ or 3Φ | 3U |
| IT7930P-350-180 | 350V L-N | 606V L-L | 180A/60A | 30kVA | 1Φ or 3Φ | 6U |
| IT7945P-350-270 | 350V L-N | 606V L-L | 270A/90A | 45kVA | 1Φ or 3Φ | 15U |
| IT7960P-350-360 | 350V L-N | 606V L-L | 360A/120A | 60kVA | 1Φ or 3Φ | 27U |
| IT7975P-350-450 | 350V L-N | 606V L-L | 450A/150A | 75kVA | 1Φ or 3Φ | 27U |
| IT7990P-350-540 | 350V L-N | 606V L-L | 540A/180A | 90kVA | 1Φ or 3Φ | 27U |
| IT79105P-350-630 | 350V L-N | 606V L-L | 630A/210A | 105kVA | 1Φ or 3Φ | 27U |
| IT79120P-350-720 | 350V L-N | 606V L-L | 720A/240 | 120kVA | 1Φ or 3Φ | 37U |
| IT79135P-350-810 | 350V L-N | 606V L-L | 810A/270A | 135kVA | 1Φ or 3Φ | 37U |
| IT79150P-350-900 | 350V L-N | 606V L-L | 900A/300A | 150kVA | 1Φ or 3Φ | 37U |
| IT79165P-350-990 | 350V L-N | 606V L-L | 990A/330A | 165kVA | 1Φ or 3Φ | 37U |

*ATE 表示该机型为无操作面板的系统机型。

该系列型号命名规则如下：IT79XXX-YYY-ZZZ，其中 XXX 表示额定功率、YYY 表示额定电压、ZZZ 表示额定电流。如 IT7915P-350-90 型号，输出功率最大额定值为 15kVA，额定电压是 350V，额定电流是 90A。

1.3 可选配件

本系列仪器支持以下可选配件（需要您单独购买），详细介绍如下：

本系列仪器后面板提供的接口扩展槽可供用户根据需求进行灵活扩展，可选配不同的接口卡来实现不同的功能。

本公司提供的如下可选配件是单独销售的附件，需要用户根据需要单独购买。

| 设备名 | 型号 | 说明 |
|--------------|---------|--|
| GPIB 接口卡 | IT-E176 | 当用户需要使用GPIB通讯方式时，可选择购买此配件。 |
| RS232+Analog | IT-E177 | 包含了RS-232通讯接口、外部模拟量功能的接口卡。当用户需要使用RS232通讯方式或模拟量接口时，可选择购买此配件。 |
| 光纤模块及光纤线缆 | IT-E168 | 用于机柜内的并联，包含一个光模块和两根长度分别为1.5米和0.3米的光纤线缆。光模块和光纤线缆为并机专属的配件，不同并机数量所需的模块、线束的数量不同。 |

| 设备名 | 型号 | 说明 |
|-----------|---------|--|
| 光纤模块及光纤线缆 | IT-E169 | 用于机柜之间的并联，包含一个光模块和一根2.5m长的光纤线缆。光模块和光纤线缆为并机专属的配件，不同并机数量所需的模块、线束的数量不同。 |

1.4 仪器尺寸

本仪器需要安装在通风环境良好，尺寸合理的空间。请根据以下电源尺寸介绍选择合适的空间安装。

IT7905P-350-30U/IT7906P-350-90/IT7909P-350-90/IT7912P-350-90/IT7915P-350-90 机型

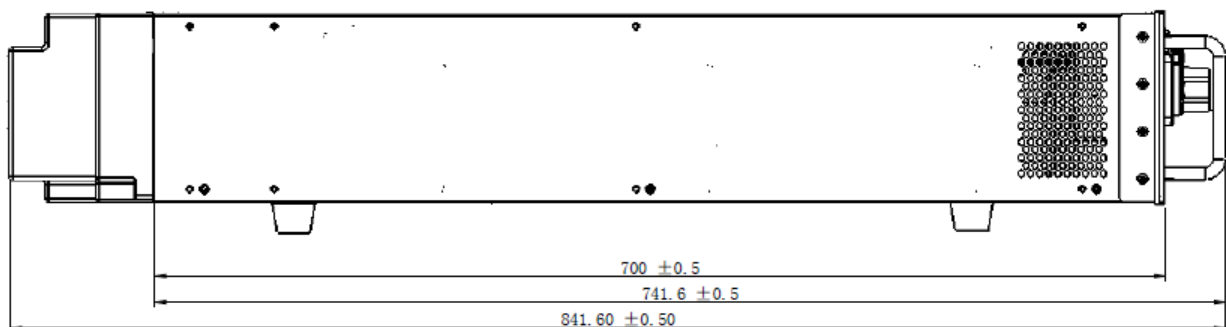
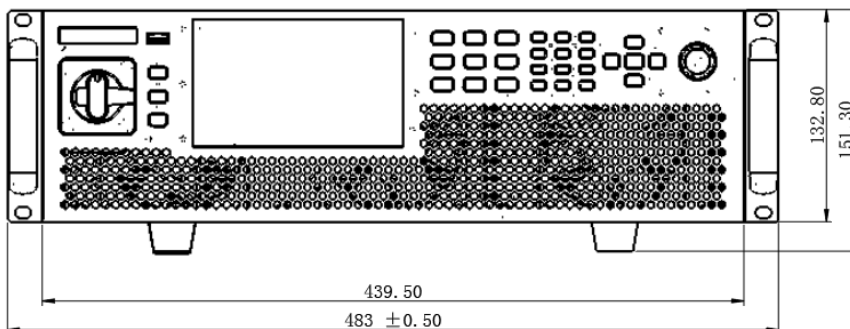
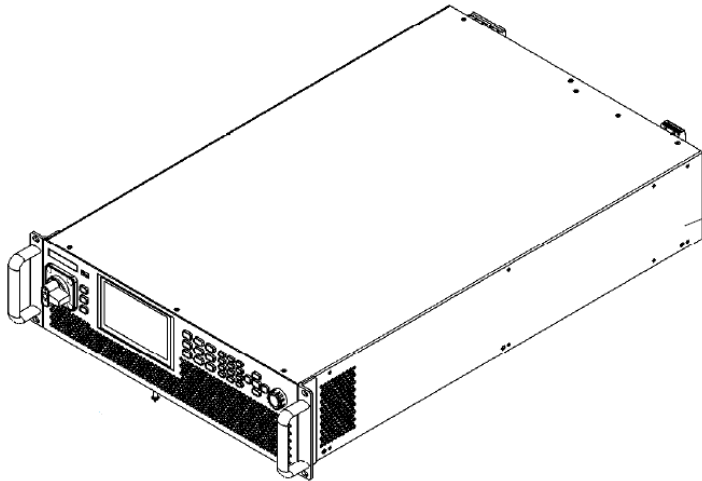

IT7930P-350-180 机型

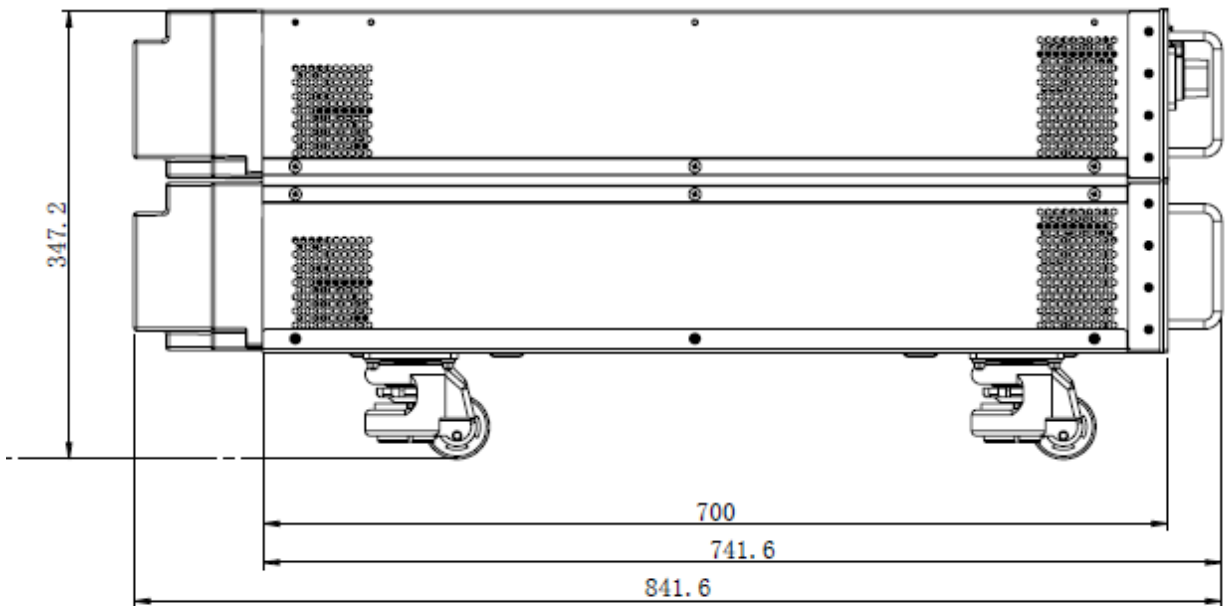
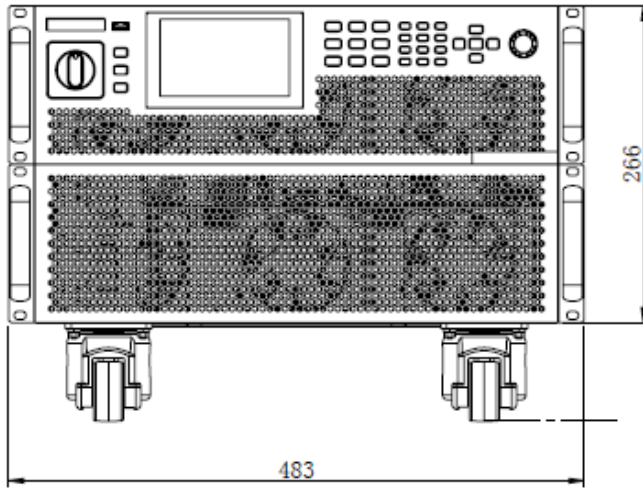
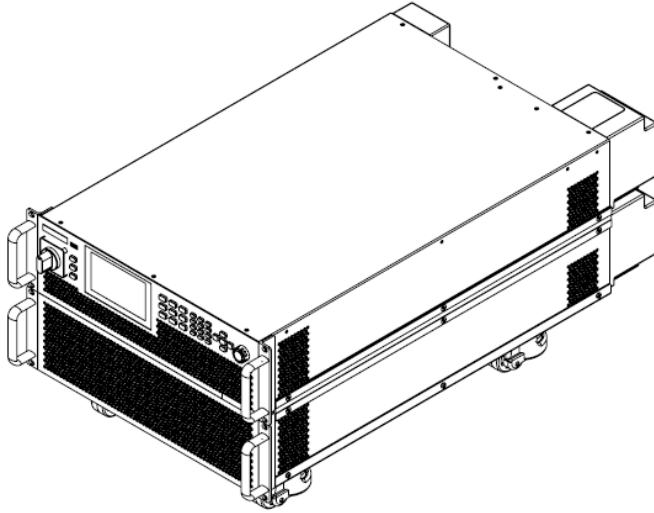

IT7945P-350-270 机型

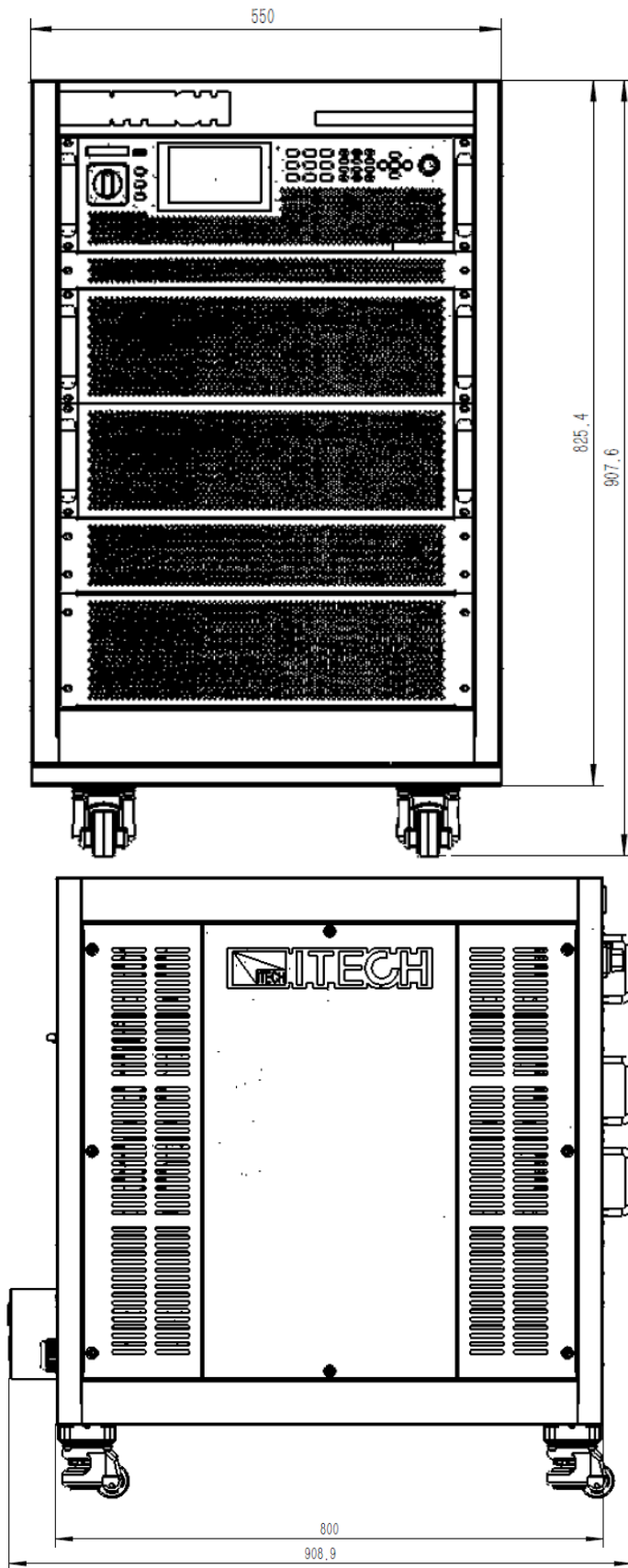

IT7960P-350-360/IT7975P-350-450/IT7990P-350-540/IT79105P-350-630 机型 (27U)

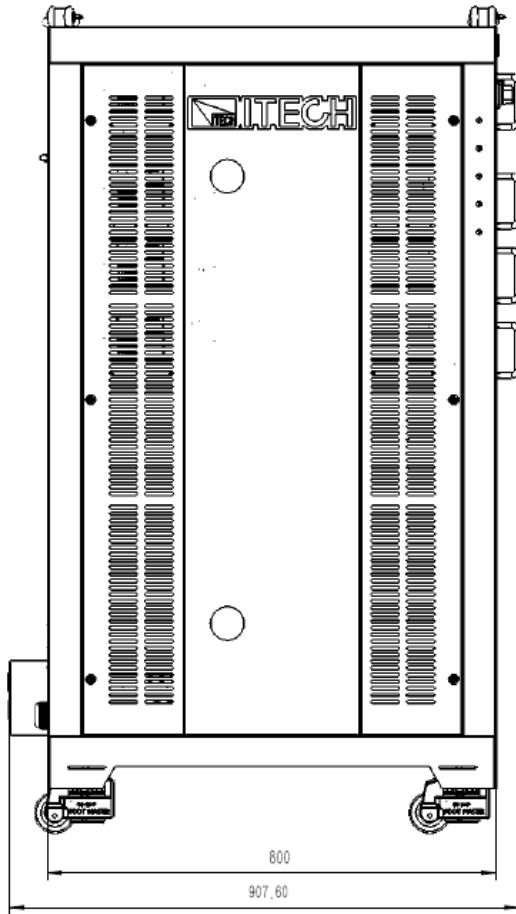
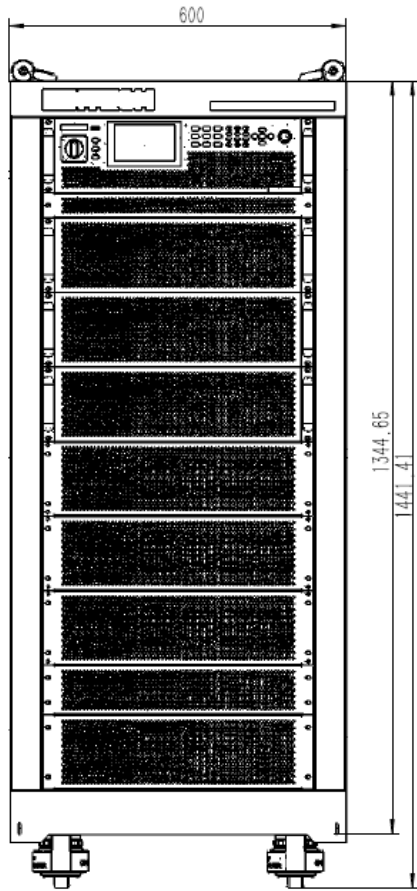

IT79120P-350-720/IT79135P-350-810/IT79150P-350-900/IT79165P-350-990 机型 (37U)

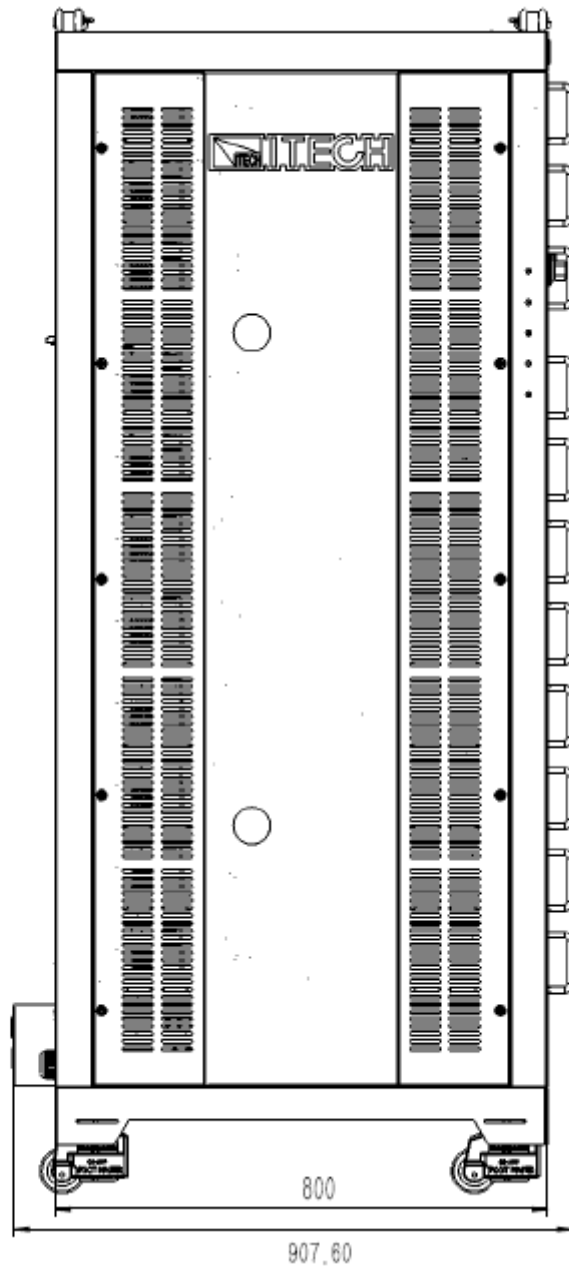
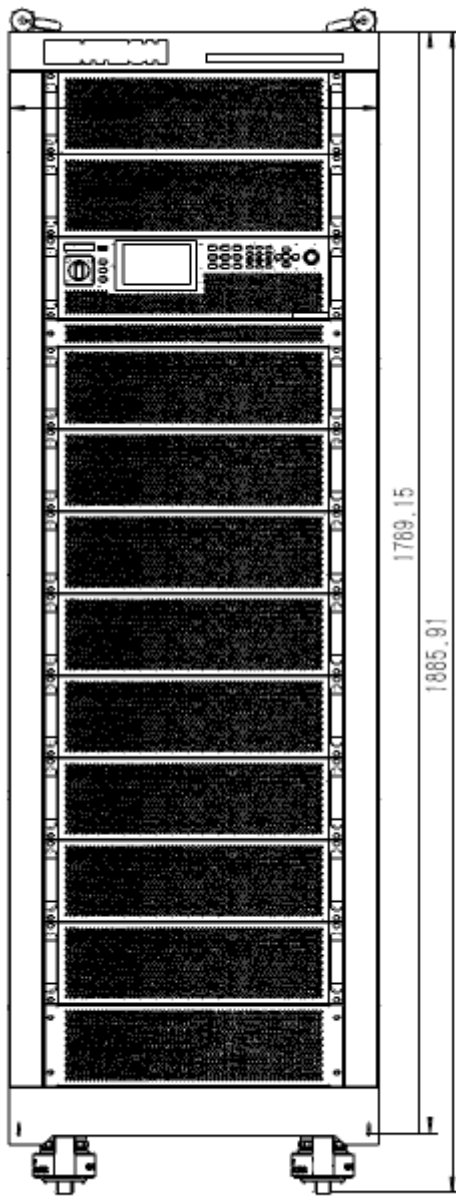

第二章 仪器介绍

2.1 开箱与搬运

开箱

对于机柜类的产品，出厂时经过木箱包装，用户收到货物之后，参考随箱配置的开箱说明进行拆卸；对于纸箱包装的产品，请使用合适工具进行拆箱。

建议完整保存原厂的包装材料，以便后续返回原厂维修等运输场景使用。

搬运

非机柜类产品如需搬运，须注意以下事项以保证设备、人身等安全。

小心

- 搬运前，须确保设备即将放置的机柜或台架等已被固定好且符合承重条件，避免出现倾斜倒塌，致使人员被砸伤，仪器摔坏等问题。
- 搬运时，应做好承重的准备，避免扭伤或被重物压伤。
- 搬运时，请穿上合适的防护衣服，特别是防护鞋。一旦跌落可能造成严重后果。

机柜产品开箱后，如需移动到其他地方使用，须注意以下事项以保证设备、人身等安全。

小心

- 机柜产品较重，在推移到其他位置前，先确认地面承重是否符合条件。
- 推移过程中，建议两人或多人合作，缓慢匀速推行，如遇凹坑需特别注意，禁止快速推行，否则容易产生过大惯性导致卡轮倾倒。
- 不宜推行下斜坡，避免重心偏移倾倒，建议使用叉车或吊车移动机柜。
- ITECH 27U、37U 机柜顶部标配吊环，建议使用配备四脚吊装带结构的吊车进行水平吊装移动，且保证四根吊带同长，移动过程中避免机柜歪斜（如下图所示）。
- 移动到目的位置后，请将四个脚轮锁紧，固定机柜。
- 机柜应放置在水平地面，禁止将机柜停放在有坡度的地面。

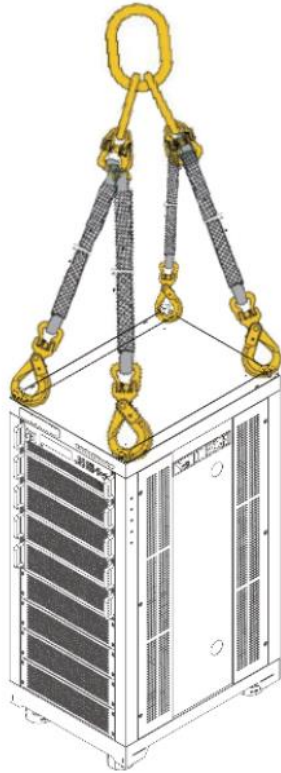

2.2 确认包装内容

打开包装，在操作仪器前请检查箱内物品，若有不符、缺失或外观磨损等情况，请立即与艾德克斯授权经销商或售后服务部门联系。

包装箱内容包括：

| 设备名 | 数量 | 型号 | 备注说明 |
|------------|----|-----------|----------------------------|
| 交流可编程电源供应器 | 一台 | IT7900P系列 | 本系列所包含的具体型号请参考 1.2 选型表参考 |
| 电源线 | 一根 | - | 根据仪器型号而不同。详细请参见 3.1 连接电源线。 |
| USB 通讯线 | 一根 | - | 用于远程连接电脑。 |
| LAN通讯线 | 一根 | - | 用于远程连接电脑。 |
| 出厂校准报告 | 一份 | - | 出厂前本机器的测试报告。 |
| 合格证 | 一张 | - | - |

说明

确认包装内容一致且没有问题后，请妥善保管包装箱和相关内容物，仪器返厂服务时需要符合装箱要求。

IT7930P-350-180 机型随箱会带一根黄色的光纤线缆，收到后用户需要自行安装，详细介绍请参见 3.3 章节。

2.3 前面板概览

IT7900P 系列仪器前面板如下图所示。

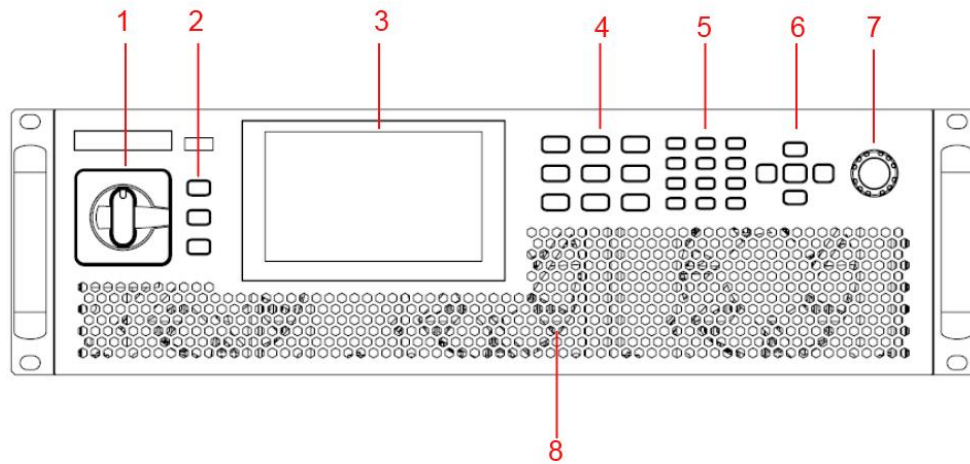



- | | |
|-------------|-----------------------------|
| 1 电源开关 | 2 USB 接口及 Print/Trig/Menu 键 |
| 3 LCD 触摸显示屏 | 4 功能键 |
| 5 数字键 | 6 上、下、左、右光标移动按键和 Enter 键 |
| 7 脉动旋钮 | 8 散热孔 |

2.4 前面板按键介绍

IT7900P 系列的前面板按键区的按键如下图所示。



按键说明如下表：

| 按键标识 | 名称及功能 |
|---|---|
| Print | 屏幕图像保存键。 |
| Trig | 手动触发键。 |
| Power | 电源开关。 |
| Menu | 回到主页面。 |
| [Set] | 参数设定按键，不同模式下设置的参数不同。 |
| [F-set] | <ul style="list-style-type: none"> • AC模式：频率设定键。 • DC模式和负载模式：[F-set]键不可用。 |
| Config | 配置菜单功能键，用来设置仪器的相关配置参数。 |
|  | 基本测量，用来进行基本的测量。 |
|  | 波形显示按键。按下该键后，显示当前测量数据对应的波形。 |

| 按键标识 | 名称及功能 |
|---|------------------------------------|
|  | 谐波测量按键。按下该键后，显示谐波的测量结果和谐波测量参数配置菜单。 |
| [On/Off] | 电源输出的打开/关闭键。 |
| Shift | 复合功能键，与其他按键组合，实现位于按键上方的印字所标识的功能。 |
| Esc | 退出键。按下此按键，表示退出当前的操作界面。 |
| [0]-[9] | 数字按键 |
| +/- | 正负号 |
| . | 小数点 |
| 上下方向键 | 上下移动导航键，用于上下翻页显示菜单项或设置项。 |
| 左右方向键 | 左右移动导航键，用于调整光标到指定位置或左右翻页显示设置项。 |
| Enter | 确认键。 |
| 可按压旋钮 | 脉动旋钮，用来设定参数和按压确认。 |

复合功能键[Shift]，与其他按键组合，可实现按键上方标注的功能。先按[Shift]键，shift 按键点亮，再按其他按键。详细介绍如下所示。

| 按键标识 | 名称及功能 |
|--|----------------------|
| [Shift]+[Set](List) | 进入 List 功能菜单。 |
| [Shift]+[F-set] (Sweep) | 进入 Sweep 功能菜单。 |
| [Shift]+[Config](Protect) | 进入 Protect 保护功能菜单。 |
| [Shift]+  (System) | 进入 System 系统功能菜单。 |
| [Shift]+  (Surge&Sag) | 进入突波/陷波参数设置界面。 |
| [Shift]+  (Standard) | 进入标准法规波形测试界面。 |
| [Shift]+[1](Log) | 查询系统日志。 |
| [Shift]+ [2] (Lock) | 键盘锁功能键，用来锁定面板按键。 |
| [Shift]+[3] (Local) | 切换至本地操作模式。 |
| [Shift]+[4] (Save) | 存储键，存储系统参数设定值。 |
| [Shift]+ [5] (Recall) | 回调键，调取一个已存储的系统参数设定值。 |
| [Shift]+ [6] (hold) | 按下此键，当前测量参数保持。 |
| [Shift]+ [7] (Help) | 获取帮助信息。 |

2.5 旋钮介绍

IT7900P 系列电源前面板提供一个可按压旋钮，如下所示。



功能介绍如下：

- 调整数值设定
- 选择菜单项
- 确认设定的值或选择的菜单项

调整数值设定

在数值设定的界面中，顺时针转动旋钮将数值递增，逆时针转动旋钮将数值递减。

选择菜单项

旋钮还可以用来查看菜单项。在菜单项显示界面中，顺时针转动旋钮表示选中下一个菜单项，逆时针转动旋钮表示选中上一个菜单项。

确认设置

在完成数值设定或者选中某个菜单项之后，按压旋钮，即可确认所执行的操作，效果等同于按下[Enter]按键。

2.6 后面板概览

IT7900P 系列 3U 系列的后面板相同。以 IT7915P-350-90 为例，后背板接口介绍如下图所示。

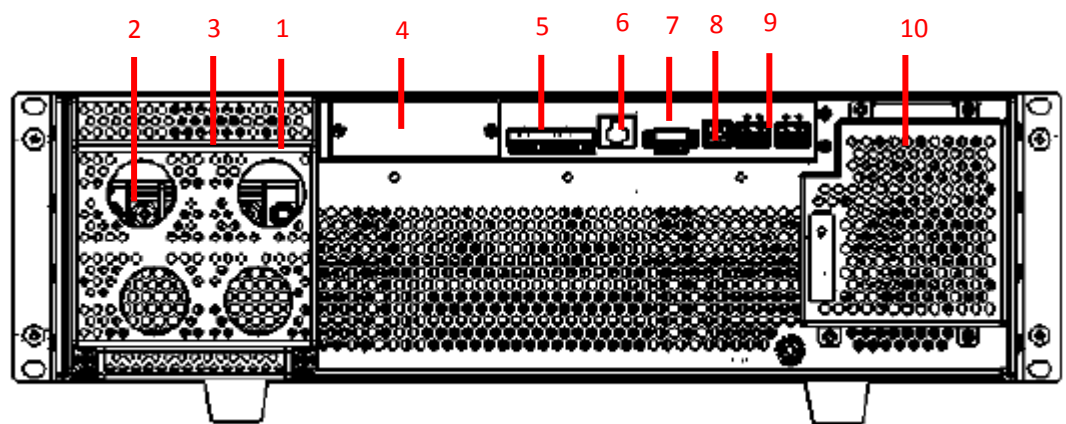

| 序号 | 名称 | 功能说明 |
|----|---------------|----------------------------|
| 1 | 接地螺丝 | 机箱接地连接端子，用于机箱自身接地。 |
| 2 | 电源输出端子（M6 孔径） | 交流或直流输出端子以及机箱接地端子，用于连接待测物。 |

| | | |
|----|----------------------------|--|
| 3 | 远端量测端子 (SENSE 端子) | SL+和SN-是远端感测端子，用于测量精度较高的测试场景。 |
| 4 | 选配件扩展槽 | 选配接口扩展槽，无选配接口时默认插入塑料堵件。可选配接口如下： <ul style="list-style-type: none"> ● GPIB ● RS-232/外部模拟量接口 |
| 5 | 数字 I/O 功能接口及 CAN 通讯接口 P-IO | <ul style="list-style-type: none"> ● 数字 I/O 功能 ● CAN 通讯接口 CAN-H 和 CAN-L |
| 6 | LAN 通讯接口 | 使用 LAN 通讯方式与 PC 互连 |
| 7 | 外部控制接口 CTRL | 用于主机（有操作面板）和从机（无操作面板）并联的场景，将需要并联的各单机后面板的该接口进行连接，可实现主机对从机上下电的同步控制。 |
| 8 | USB 通讯接口 | 使用 USB 通讯方式与 PC 互连。 |
| 9 | System bus 接口 | 用于多台仪器之间通讯，适用于串联或三相操作。 F-TX/F-RX: 内环光纤通讯接口，主机（有操作面板）和从机（无操作面板）并联 TX/RX: 外环光纤通讯接口，主机（有操作面板）之间并联 |
| 10 | AC 电源输入端子 | 用于连接交流电输入启动仪器。无需拆开保护罩，直接从保护罩左侧插入线缆连接。端口间距为10.16mm，螺钉M4孔径。 |

IT7900P 系列 15U 及以上系列机柜的后面板相同。以 IT7945P-350-270 为例，后背板接口介绍如下图所示。

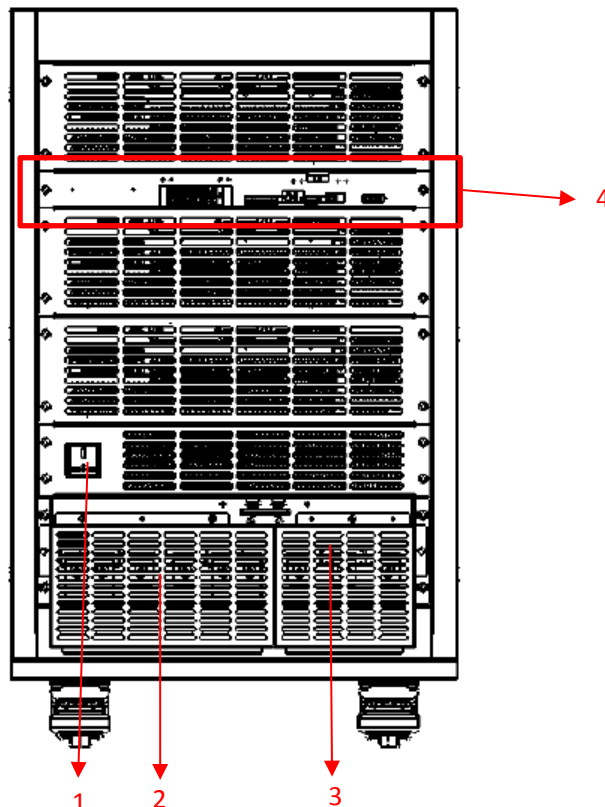

- 1: 10A 输出插座，当用户需要单相 220V/10A 的供电需求时，可以使用该插座
- 2: 输出端子及保护罩，拆开保护罩显示 ABCN 及 sense 端子（M8 孔径）
- 3: 输入端子，连接仪器的供电电源（M8 孔径）

输入输出端子详细如下所示。

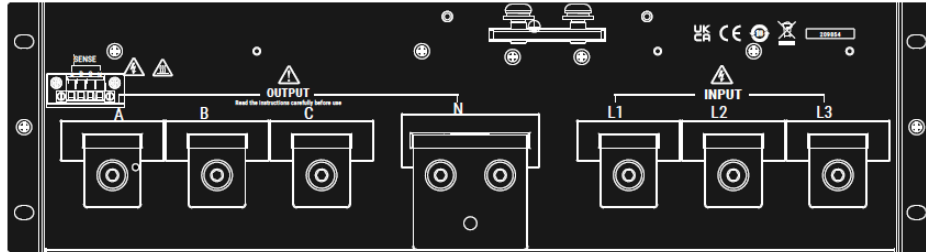

- 4: 机柜通讯接口，详细如下图所示，接口介绍请参考 3U 系列后背板

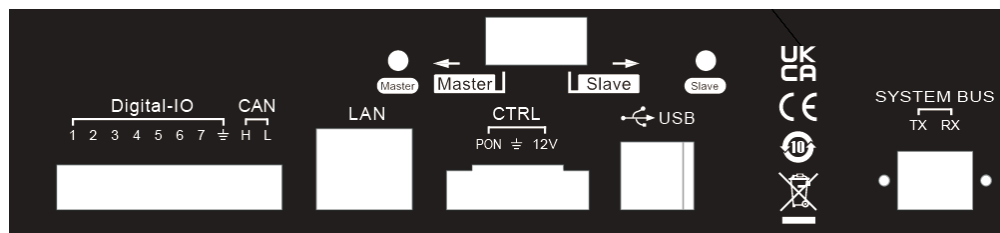

第三章 安装仪器

3.1 连接电源线

连接标准配件电源线，确保已经给电源供应器正常供电。

连接电源线之前

为防止触电和损坏仪器，请遵守以下注意事项：

警告

- 在连接电源线之前，请确保供电电压与本仪器的额定输入电压相匹配。
- 在连接电源线之前，请确保电源开关处于关闭状态，并确认接线端子处不存在危险电压。
- 为预防触电和火灾，请使用由本公司提供的电源线。
- 请务必将输入电源线接入带保护接地的交流配电箱，请勿使用没有保护接地的接线板。
- 请勿使用没有保护接地线的延长电源线，否则保护功能会失效。
- 请确保使用提供的保护罩对电源线接线端子周围采取绝缘或盖板防护措施，以避免意外接触致命的电压。

小心

安全机构要求规定，必须有一种以物理方式断开交流电源线与设备的连接的方法。在最终安装中必须提供断连设备（开关或断路器）。断连设备必须接近此设备，容易接触到（以便于操作），并且必须标记为此设备的断连设备。

连接电源线

本系列仪器电源线的类型根据发往不同地区分为以下三种：

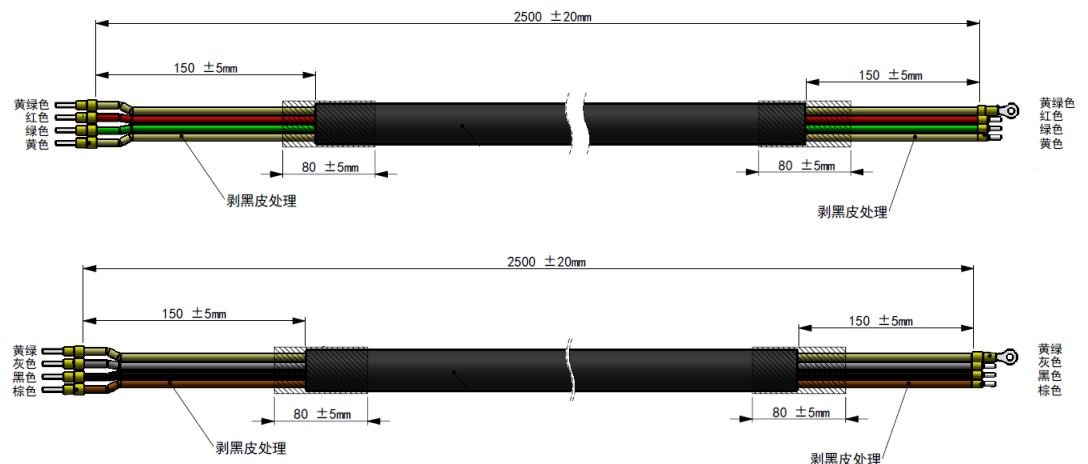

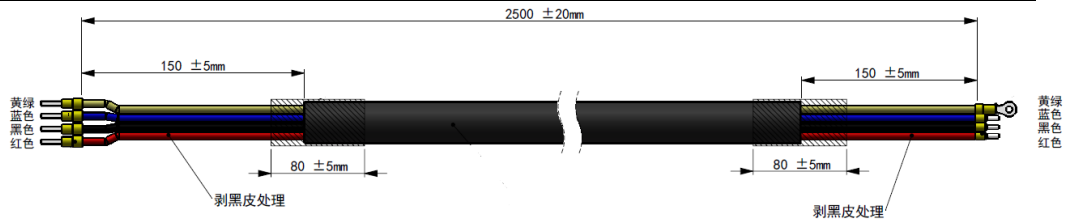

其中，黄绿色线为接地线，接入仪器后面板电源输入的 PE 端子，其余为火线，对应接入仪器后面板电源输入的 L1、L2、L3 端子。

说明

IT7930P-350-180 系列电源标配两根电源线。

电源的输入要求

本系列仪器的 AC 输入端默认为三相交流电压（三相四线制），部分机型支持单相输入，具体型号说明请参见下表。

本产品输入要求及输出功率降额对应表：

| AC 输入 | 单相 (V_{LN}) | 三相四线 (V_{LL}) | 三相四线 (V_{LL}) |
|---------------|----------------------|----------------------|----------------------|
| 输入电压 | $(200-220) \pm 10\%$ | $(200-220) \pm 10\%$ | $(380-480) \pm 10\%$ |
| 5 kVA | 3 kVA | 3 kVA | FS. |
| 6 kVA | 不支持 | FS. | FS. |
| 9 kVA | 不支持 | FS. | FS. |
| 12 kVA | 不支持 | 60%FS. | FS. |
| ≥ 15 kVA | 不支持 | 60%FS. | FS. |

连接电源线

- 5kVA 的产品接线时：

需要注意三相电的电流均衡，单台仪器支持单相输入，单台仪器连接到单相或三相上。多台仪器连接到同一个交流供电端时，接线需要均衡分配。详细接线示意图如下所示。

单相输入接线方法：

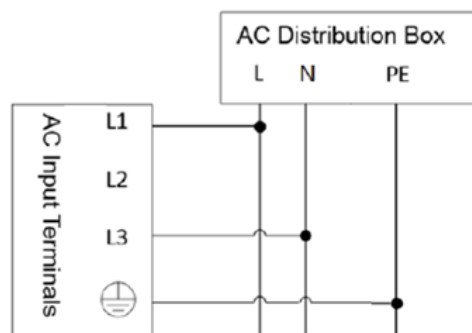

多台仪器三相输入平衡接线方法：

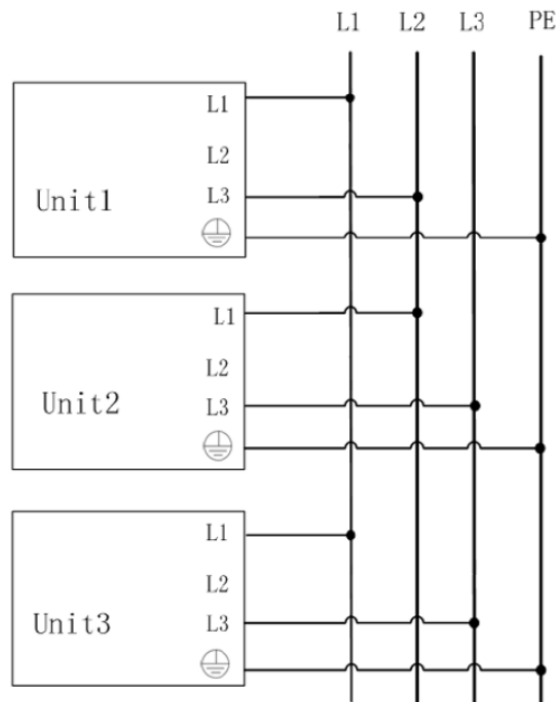

● 6kVA 及以上功率等级的产品接线时：

产品接线不支持单相输入，无需关注均流问题，直接连接即可。15kVA 的电源标配一根四芯电源线。30kVA 电源标配两根四芯电源线，分别接入上下两个模组的 AC 输入端。

接线示意图如下所示：接线示意图如下所示。

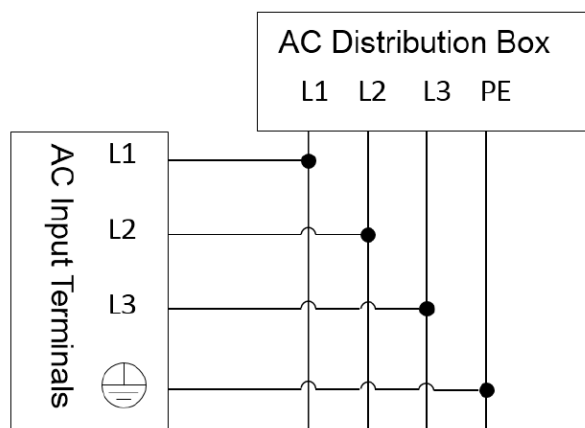

接线方法：

1. 确认配电箱的开关处于关闭状态。
2. 确认仪器电源开关处于关闭状态并确认接线端子处无危险电压。
3. 将电源线一端连接到仪器后面板的 AC 电源输入端子上。
 - a. 棕/黑/灰（或红/绿/黄）三种颜色火线只需分别接入到后面板端子，与 L1、L2、L3 端子无需一一对应。
 - b. 黄绿色线为接地线，与保护性接地端子（PE）连接。



4. 参照接线要求及示意图，将电源线的另一端连接到满足要求的交流配电箱。
IT7930P-350-180 机型标配的两根电源线需要都接入到配电箱中。

3.2 连接测试线（选件）

测试线并不是本仪器的标准配件，请根据最大电流值选择购买单独销售的选配件红黑测试线，测试线与所能承受的最大电流值规格请参见“附录”中的“红黑测试线规格”。

警告

- 连接测试线前，请务必将仪器开关关断。Power 开关处于 Off 状态。否则接触后面板输出端子会发生触电危险。
- 为防止触电，测量之前请确认测试线的额定值，不要测量高于额定值的电流。所有测试线的容量必须能够承受电源的最大短路输出电流而不会发生过热。
- 如果有多个负载，则每对负载电线都必须能安全承载电源的满载额定短路输出电流。
- 请始终使用本公司所提供的测试线连接设备。若更换其他厂家测试线请确认测试线可以承受的最大电流。

测试线规格

连接待测物的测试线并不是本仪器的标准配件，请根据最大电流值选择购买单独销售的选配件红黑测试线，测试线与所能承受的最大电流值规格请参见 **A.1 附录**→红黑测试线规格。

连接待测物（本地量测）

本仪器支持两种与待测物之间的接线方式：本地量测和远端量测（Remote Sense），仪器默认的测试方式为本地量测。Remote Sense 功能被关闭。

 说明

IT7930P-350-180 机型由两台机器并机组成，输出端和 Remote sense 端子均使用主机的端口。接线方式与其他机型相同。

请确认菜单中 Remote Sense 功能设置为 Off，否则当前接线方式仪器会报错。

- 当作为单相电源输出时，具体连接如下图：

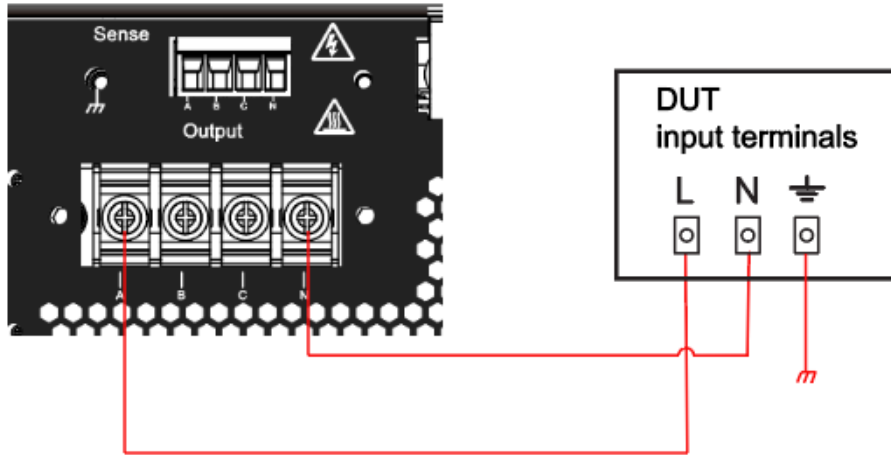

 说明

当输出为直流模式时，输出端子 A 为正极，N 为负极。

- 当作为三相电源输出时，以 Y 形连接模式为例，具体链接如下图：当系统菜单中选择 Delta 形接线模式时，N 线不需要连接。

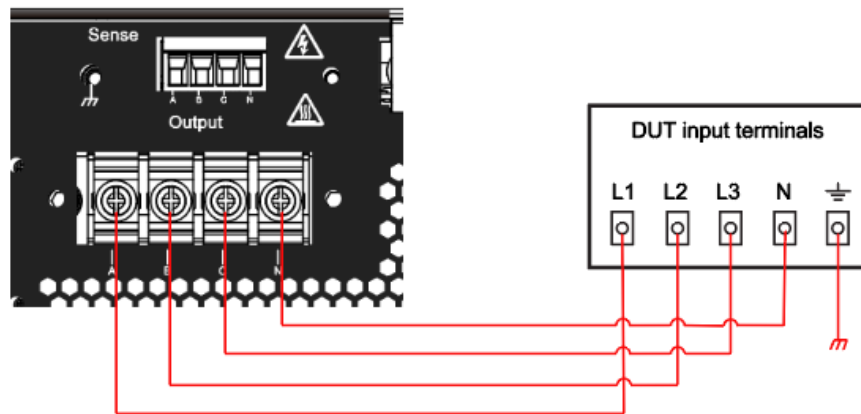

- 当作为反相电源输出时，具体连接如下图：

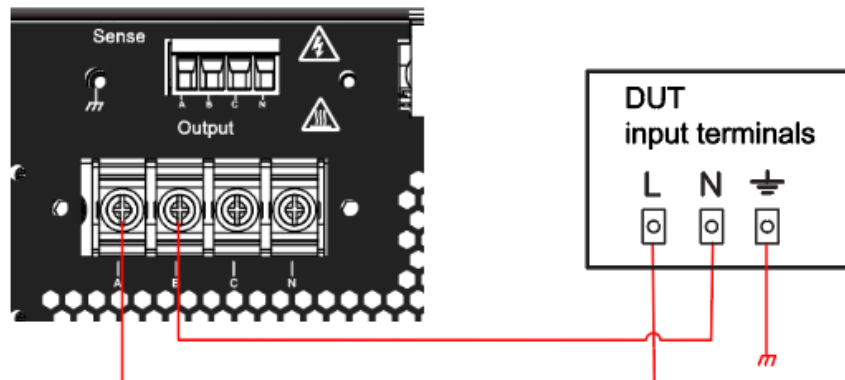

说明

当输出为直流模式时，输出端子 A 为正极，B 为负极，待测物接线请注意正负极。

- 当作为多通道电源输出时，具体连接如下图：

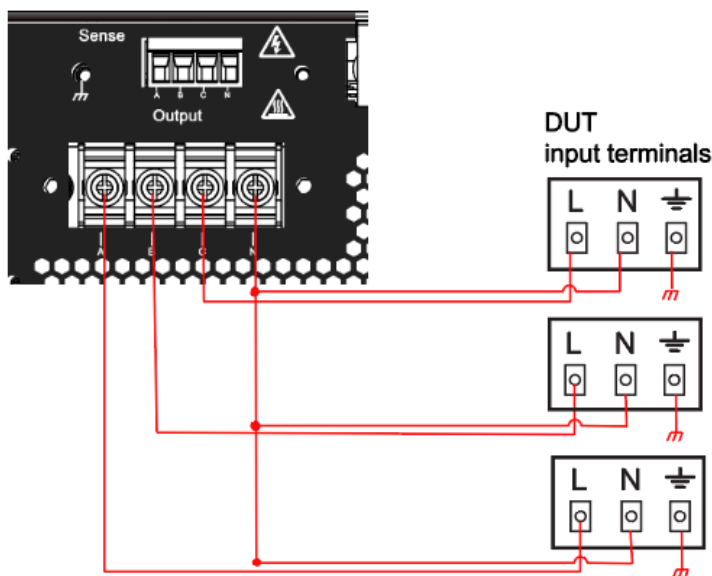

说明

当输出为直流模式时，输出端子 A 为正极，N 为负极。

1. 确认仪器电源开关处于关闭状态并确认接线端子处无危险电压。
2. 揭开电源输出端子保护盖。
3. 旋开输出端子上的螺丝，并将红黑测试线按接线图连接到输出端子上再旋紧螺丝。

当测试线所能承受的最大电流不满足当前额定电流，请使用多根红黑测试线。例如最大电流为 1200A 时，用户需要选购 4 根 360A 规格的红黑测试线并同时接入到仪器接线端子上。

4. 安装好电源输出端子保护盖，引出红黑测试线。
5. （可选）根据待测物的实际情况，将仪器后面板的接地端子与待测物正确连接，以保障待测物的安全接地。位置信息，详见 2.6 后面板介绍。
6. 红黑测试线另一端接入到待测物接线端子处。接线时正负极务必连接正确，并连接紧固。

连接待测物（Remote Sense 远端量测）

远端量测适用于以下场景：

当待测物消耗较大电流或导线较长时，就会在待测物到电源的连接线上产生较大的压降。为了保证测量精度，电源在后面板提供了一个远程量测端子，用户可以用该端子来测量待测物的端子电压。

实际应用中，电源用于电池充放电测试时，导线的压降会引起两端的电压不一致，电源的关断电压跟电池的实际电压不一致，导致测量不精确。

远端量测时待测物的连接示意图和连接方法如下。

- 当作为单相电源输出时，具体连接如下图：

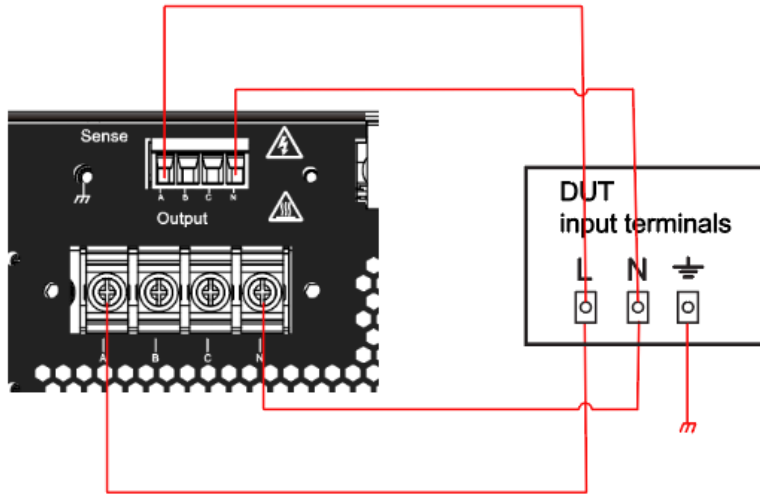

说明

当输出为直流模式时，输出端子 A 为正极，N 为负极。

- 当作为三相电源输出时，以 Y 形连接模式为例，具体链接如下图：

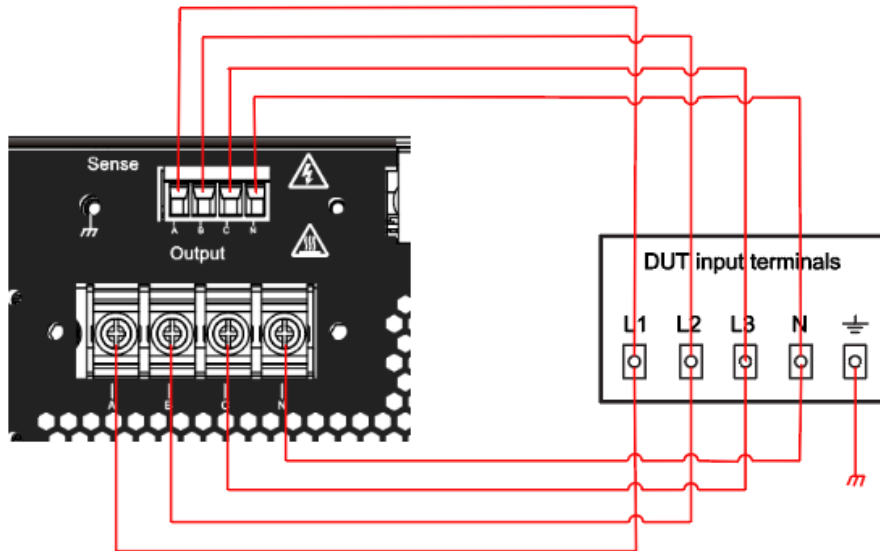

以上示图以 Y 型接线为例进行展示，若用户需要 Δ 型接线方式，IT7900P 的 N 端不接入到待测物端，Sense 端子的 N 线需要连接到输出端子的 N 端。

- 当作为反相电源输出时，具体连接如下图：

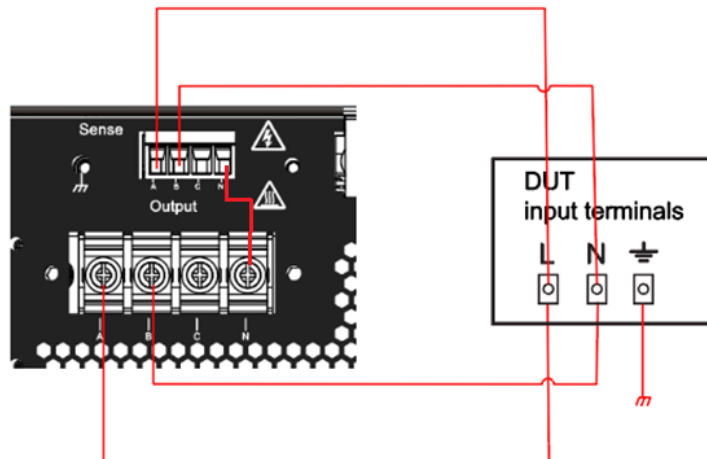

 说明

当输出为直流模式时，输出端子 A 为正极，B 为负极，待测物接线请注意正负极。

1. 确认仪器电源开关处于关闭状态并确认接线端子处无危险电压。
2. 揭开电源输出端子保护盖。
3. 旋开输出端子上的螺丝，并将红黑测试线按接线图连接到输出端子上再旋紧螺丝。

当测试线所能承受的最大电流不满足当前额定电流，请使用多根红黑测试线。例如最大电流为 1200A 时，用户需要选购 4 根 360A 规格的红黑测试线并同时接入到仪器接线端子上。

4. 安装好电源输出端子保护盖，引出红黑测试线。
5. （可选）根据待测物的实际情况，将仪器后面板的接地端子与待测物正确连接，以保障待测物的安全接地。位置信息详见 1.5 后面板介绍。
6. 将连接 Sense 端子的双绞线另一端接入到待测物接线端子处。
7. 将红黑测试线另一端接入到待测物接线端子处。接线时正负极务必连接正确，并连接紧固。
8. 将仪器上电并将仪器的 Sense 功能设置为 Remote。

3.3 安装光纤线（IT7930P-350-180 机型适用）

IT7930P-350-180 机型由两台模组并机组成，为了避免运输过程中损坏主从并联的光纤线，所以出厂时，光线线未安装，以配件的形式随箱配送，用户收到货后需要自行安装黄色光纤线。

小心

- 光纤线缆不能被强力弯曲和折叠。当线束过长需要整理时，请轻轻将线束环绕成圆形，再进行绑扎。
- 在连接线路时，请务必确保仪器电源开关处于关闭状态，且 AC 电源输入端总开关为关闭状态。

按照下图所示，连接 System Bus，用于主从机之间的光纤通讯。

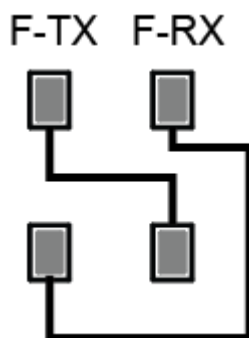

第四章 入门操作

4.1 开启设备

成功的自检过程表明用户所购买的电源产品符合出厂标准，可以供用户正常使用。在操作电源之前，请确保您已经了解安全须知内容。

开启设备之前

为防止触电和损坏仪器，请遵守以下注意事项。

警告

- 在连接电源线之前，请确保供电电压与本仪器的额定输入电压相匹配。
- 在连接电源线之前，请确保电源开关处于关闭状态，并确认接线端子处不存在危险电压。
- 为预防触电和火灾，请使用由本公司提供的电源线。
- 请务必将输入电源线接入带保护接地的交流配电箱，请勿使用没有保护接地的接线板。
- 请勿使用没有保护接地线的延长电源线，否则保护功能会失效。
- 请确保使用提供的保护罩对电源线接线端子周围采取绝缘或盖板防护措施，以避免意外接触致命的电压。

小心

安全机构要求规定，必须有一种以物理方式断开交流电源线与设备的连接的方法。在最终安装中必须提供断连设备（开关或断路器）。断连设备必须接近此设备，容易接触到（以便于操作），并且必须标记为此设备的断连设备。

开关介绍

IT7900P 系列电源供应器的开关旋钮，用户可以直接顺时针旋转 90° 开启设备电源或逆时针选择 90° 关闭设备电源。

开关状态介绍如下：



打开 POWER 开关

确认已正确连接电源线。

将 POWER 开关切换至(ON)状态以开启仪器。几秒钟后前面板显示屏将亮起。打开仪器电源后，自动进行加电自检。此测试可确保您的仪器可以正常工作。

如果出现自检错误，将在前面板中显示错误信息提示，按[Esc] 按键尝试是否可以清除当前故障状态，用户也可以重新启动仪器尝试清除故障状态，重启时请等待至掉电完全后再启动，如重启后仍无法解决问题，请联系 ITECH 工程师。

关闭 POWER 开关

将 POWER 开关切换至(OFF)状态以关闭仪器，关闭时，仪器界面会提示“Power Down”，仪器会将关机前的设定信息储存在第 1 组非易失性存储器中。

关闭仪器后，如需重新打开 POWER 开关，请在风扇停止后等待至少 10 秒钟。关闭后过快打开仪器会导致浪涌电流限制器电路损坏，并缩短 POWER 开关和内部输入保险丝等组件的使用寿命。

4.2 主界面概览

IT7900P 系列电网模拟器是可触摸控制显示屏，用户可直接在屏幕上按压或滑动进行选择 and 切换。

本电源既可以工作在单相模式也可以工作在三相模式，工作模式在系统菜单中进行设置，不同的模式下仪器呈现界面不同，以下分别介绍显示界面。

单相模式

IT7900P 系列交流电源单相模式主界面如下所示。



三相模式

IT7900P 系列交流电源三相模式主界面如下所示。

显示的参数与单相参数一致。

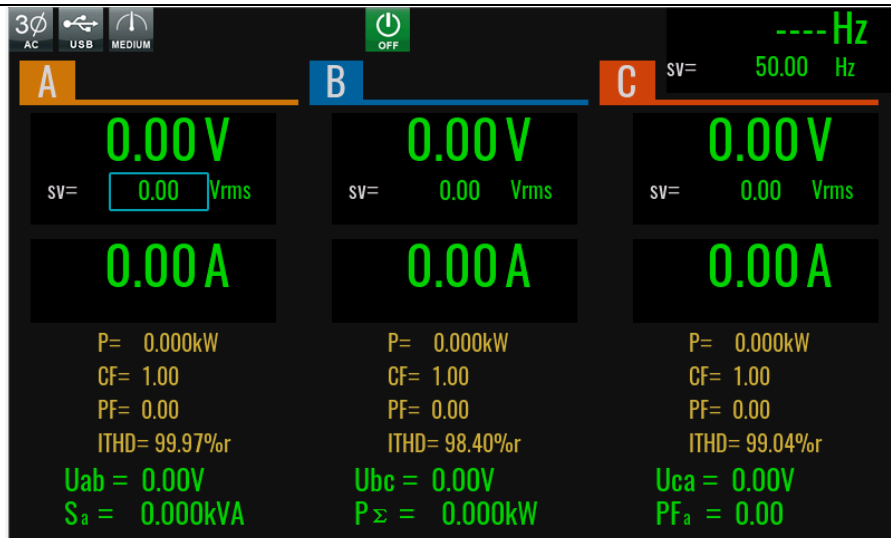

三相模式可以观察三相的全部参数，也可以单独设定或观察单相的数据。当按基本测量按键或向左滑动屏幕时，可以切换三相显示界面到单相显示界面，在单相显示界面中默认显示 A 相，点击 A、B、C 进行切换。

单相显示界面如下，除了相位标识不同外，与单相工作模式下的界面一致。



界面显示符号介绍

IT7900P 系列电源界面会显示如下符号标识。下表展示所有符号及符号描述。

| 符号 | 功能描述 | 符号 | 功能描述 |
|-------|---------------|----|-------------|
| Shift | 复合按键，搭配其他按键使用 | | 输出关闭状态 |
| | 输出开启状态 | | 键盘被锁定 |
| | 单相 AC 模式 | | 三相 AC 模式 |
| | 单相 DC 模式 | | 三相 AC+DC 模式 |

| 符号 | 功能描述 | 符号 | 功能描述 |
|---|------------------|--|-----------------|
|  | 反相 AC 模式 |  | 反相 DC 模式 |
|  | 反相 AC+DC 模式 |  | 反相 DC+AC 模式 |
|  | 单相 DC+AC 模式 |  | 单相 AC+DC 模式 |
|  | 多通道 AC 模式 |  | 多通道 AC+DC 模式 |
|  | 多通道 DC 模式 |  | 多通道 DC+AC 模式 |
|  | 设备处于远程控制状态 |  | 突陷波功能 |
|  | 孤岛模拟模式 |  | 吸收功率状态 |
|  | 环路高速 |  | 环路低速 |
|  | 环路中速 |  | SYNC 未锁定 |
|  | 限电流状态 |  | CR 模式 |
|  | CC 模式 |  | CP 模式 |
|  | CS 模式 |  | CV 模式 |
|  | CV 恒压模式 |  | 恒流工作中 |
|  | CC 恒流模式 |  | 整流打开 |
|  | CR 恒阻模式 |  | 整流关闭 |
|  | CS 恒视在功率模式 |  | 单位功率因数打开 |
|  | CP 恒功率模式 |  | CC+CV+CP+CR 模式 |
|  | CE 单相 RLC 电路仿真模式 |  | delta 三角型接法三相在线 |
|  | CC+CR 模式 |  | CP+CV 模式 |
|  | CC+CV 恒流转恒压 |  | Wye 型接法三相在线 |
|  | CR+CV 恒阻转恒压 |  | Wye 型接法缺相 |
|  | 外部模拟量功能 |  | 日志记录功能 |

| | | | |
|---|------------------|--|----------------|
|  | LIST 正在运行状态 |  | LIST 运行完成 |
|  | LIST 运行等待触发状态 |  | Sweep 功能等待触发状态 |
|  | Sweep 正在运行状态 |  | 发现 USB 外围设备 |
|  | Sense 测量状态 |  | Sense 发生保护 |
|  | 不均流错误 |  | 禁止输出 |
|  | 输入振荡保护 |  | 电压峰值保护 |
|  | OVP 过压保护 |  | OTP 过温保护 |
|  | 电流 PEAK 值保护 |  | RMS 值保护 |
|  | 负功率限定保护 |  | 欠压保护 |
|  | OPP 过功率保护 |  | 光纤错误 |
|  | 通信看门狗保护 |  | 电压错误 |
|  | 频率错误 |  | SYNC 锁定 |
|  | 点击可折叠当前画面 |  | 指令错误 |
|  | 提示图片折叠，点击可展开所有图标 |  | 电压采集功能 |
|  | 信号仿真模式 |  | 设备校准模式 |

Menu 界面

按下[Menu]键，进入菜单设置界面。该界面包含所有功能选项图标，通过方向键或旋钮进行选择，也可以直接触摸点击图标，进入对应的功能设置页面。

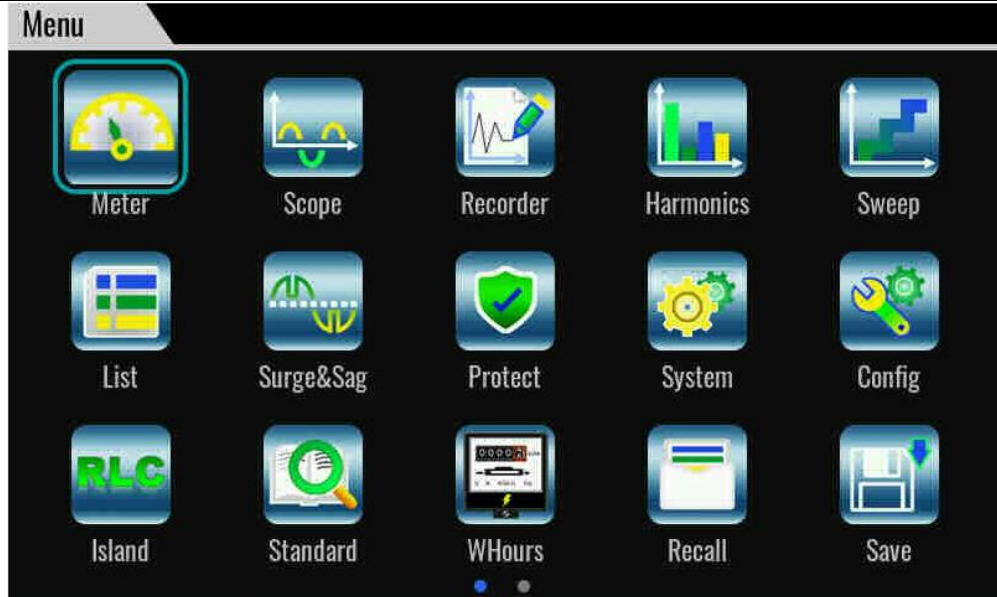

4.3 触摸屏介绍

本系列电源显示屏是一款触摸屏 LCD 界面，用户可以通过用手触摸方式选择和设定参数。触摸功能可以在系统菜单中设置。

以下统一介绍触摸屏对应的功能。方便用户快速了解如何使用此款电源。

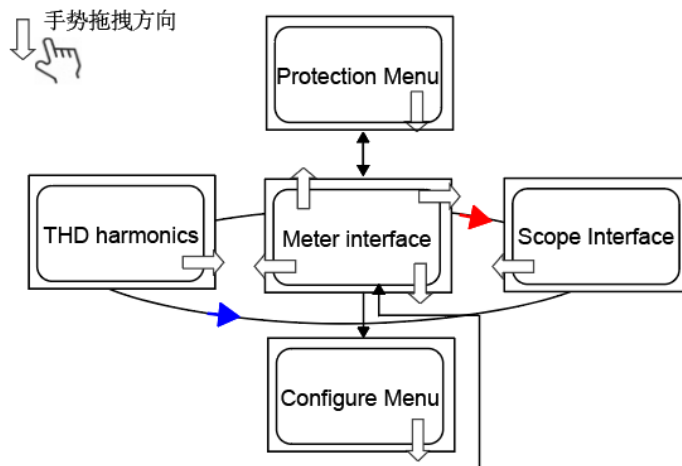

4.4 设置参数

本仪器的电压值和频率值都可以进行编程，在规格范围内客户根据需要设置不同的参数。满足客户多种测试需求。

用户在前面板选择 **Set** 键设置带载参数，光标闪烁提示。可以使用以下方式进行设置参数。

- 直接按数字键设定参数值大小。
- 旋转旋钮键，用来设置光标处的数据值，顺时针转动增大设定值，逆时针转动减小设定值。旋钮旋转设置参数时，当前光标处的数值达到 10 后自动进位，达到 0 后自动借位，方便用户设置。旋钮也可以配合左右方向键使用，左右键可以移动光标位置，方便用户快速的设定数值。

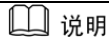

说明

该旋钮也可以用来翻页显示菜单项。进入菜单界面后，转动旋钮可翻页显示菜单项。

4.5 使用 On/Off 按键

警告

- [On/Off]键在正常情况下可以启动或停止仪器输出，当仪器在远程模式下，只能 OFF 不能 ON。
- 前面板[On/Off]键灯灭，仪器输出关闭状态下，并不能表示当前仪器没有电击危险，仪器输出端子处仍然可能有危险电压会造成人身伤亡。请不要以 [On/Off]状态来判断操作电极是否安全。若需要连接测试线，请先阅读连接测试线前的相关注意事项。

您可以通过按下前面板的[On/Off]键来控制仪器的输入输出开关，按下[On/Off]按键，按键灯亮，表示当前输出打开，界面 meter 值会显示当前回路中的电压电流或功率值；再次按下[On/Off] 按键，按键灯灭，表示当前输出关闭，仪器界面显示 OFF 标识。

第五章 电源功能介绍

当用户在 **system** 菜单中设置操作模式为 **Voltage Source** 模式，则当前仪器是一台四象限电网模拟器。本章介绍仪器 **Voltage Source** 模式下的功能和特性。

5.1 四象限输出特性

IT7900P 系列 **Source** 模式下具备 100% 额定电流 **source** 和 **sink** 能力，并提供能量回馈功能。待测物在测试中所产生的能量可以完全经由 IT7900P 设备回收后厂内直接利用，而非以热能的形式消耗掉，为用户提供“绿色节能”的解决方案。

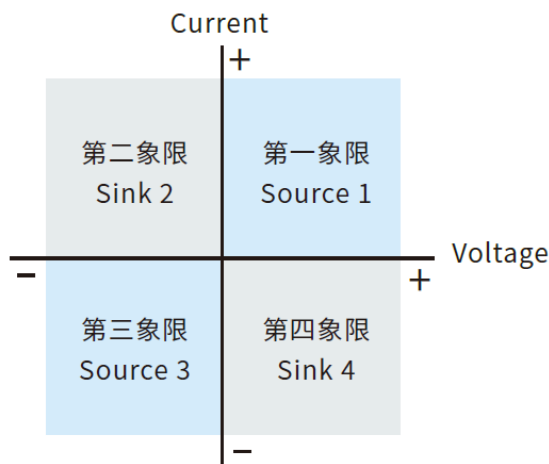

输出电压、电流、功率与频率之间的关系如下图所示。

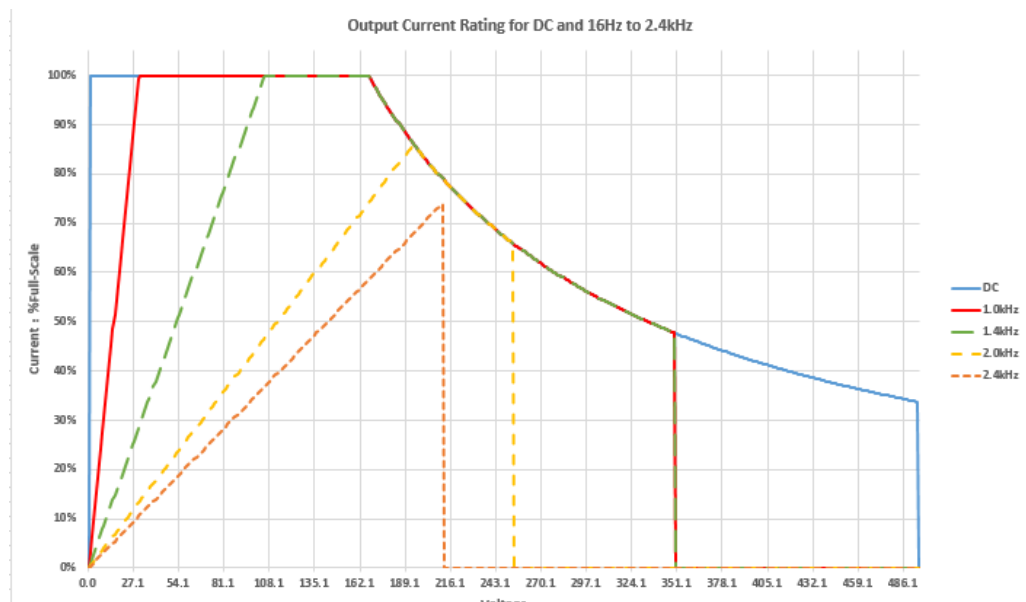

电压和频率会相互影响，如上图所示，不同的线色代表不同的频率段，不同的频率会影响最高输出电压，具体曲线关系请参见具体规格书。

并且在不同频率下，受最小负载电阻的影响，输出电流也受电压限制，例如，频率在 1kHz 时，输出满电流，电压需要 30V 以上。

5.2 选择电源模式

IT7900P 系列仪器可以作为一台单相交流电源，也可以作为三相交流电源，还可以反向模式增加输出电压，成为一台 200% 额定值的电源。本系列电源单台仪器可以选择多通道设置，成为一台三通道的交直流电源。

电源模式在系统菜单中进行选择。

1. 在面板中按 **[Shift]** +  (System) 进入系统菜单功能页面。
2. 默认进入 **Source** 设置页面。

直接用手触摸或旋钮/上下键选择 **Phase Mode**，选择当前输出的模式。

单相模式

当系统菜单中选择单相模式时，仪器作为一台单相的交直流电源，单相模式下，输出可以是 **AC/DC/ACDC/DCAC**。

三相模式

当系统菜单中选择三相模式时，仪器作为一台三相的交流电源，三相模式下，输出可以是 **AC/ACDC**。

反相模式

当系统菜单中选择反相模式时，电源电压提升为原来的 2 倍，功率保持原来的 2/3。例如电源额定值为 350V，则选择反相模式后，实际输出电压可达到 700V。反向模式可以提供客户高电压的测试解决方案。在反向模式下，输出可以选择 **AC/DC/ACDC/DCAC**。

多通道模式

当系统菜单中选择多通道模式时，仪器作为一台三通道的交直流电源，允许用户同时测试 3 个独立的待测物，而无需增加额外的硬件配置。传统的解决方案中，测试 3 个待测物，用户需要配置 3 台交流电源；而 IT7900P 一台设备可满足多通道的测试需求。多通道模式下，每个通道的输出参数和输出波形可以独立设置，多通道模式下输出可以选择 **AC/DC/ACDC/DCAC**，多通道模式下高级功能不可用。

5.3 选择输出模式

IT7900P 系列电源有 4 种输出模式：**AC**，**DC**，**AC+DC** 和 **DC+AC**。用户应根据所需的应用设置特定的输出模式。输出模式在系统菜单中进行选择。

1. 在主界面中下滑或按 **[Shift]** +  (System) 进入系统菜单功能页面。
2. 默认进入 **Source** 设置页面。
3. 直接用手触摸或旋钮/上下键选择 **[Output couple mode]**，选择当前输出的模式。

5.3.1 AC 输出模式

当输出模式为 **AC** 时，仪器当前模拟的电源功能为交流模式。本系列电源开机默

认为 AC 电源模式。

在主界面中，可以设置电源的输出参数，包括输出电压、输出频率。

- 按上下键进行选择设置项，再按 **Enter** 键确认编辑。
- 转动旋钮进行选择设置项，再按 **Enter** 键确认编辑。
- 直接手势点击选择。再按 **Enter** 键确认编辑。

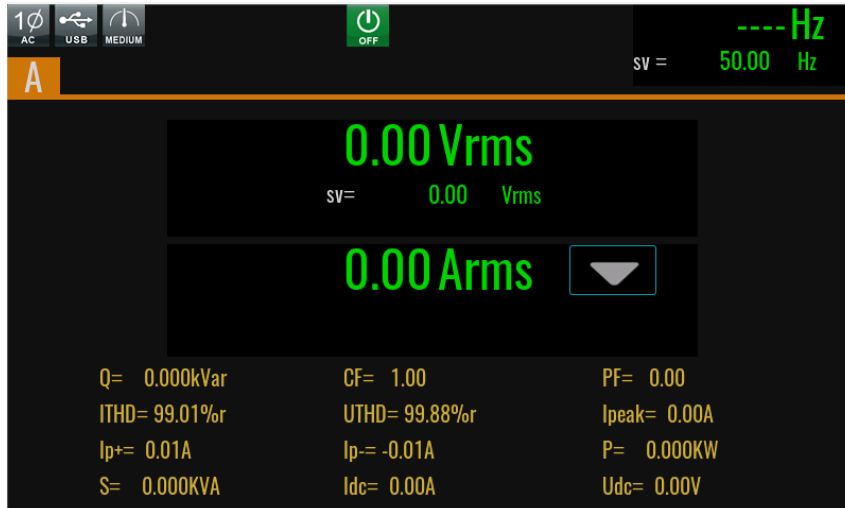

5.3.2 DC 输出模式

当输出模式设置为 DC 时，此时仪器作为一台直流电源使用。在该模式下，仪器产生直流输出。

在主界面中可以设置输出电压。

- 按上下键进行选择设置项，再按 **Enter** 键确认编辑。
- 转动旋钮进行选择设置项，再按 **Enter** 键确认编辑。
- 直接手势点击选择。再按 **Enter** 键确认编辑。



说明

在使用直流模式进行测试时，请提前了解直流模式下的直流纹波参数，若有严格的噪声要求，需要额外增加直流噪声滤波器来获得低噪声和良好的稳定直流电压进行测试。

5.3.3 AC+DC 输出模式

当选择 AC+DC 模式时，表示仪器作为一台交直流电源使用。在该模式下，仪器基于产生的交流电压叠加直流电压分量。

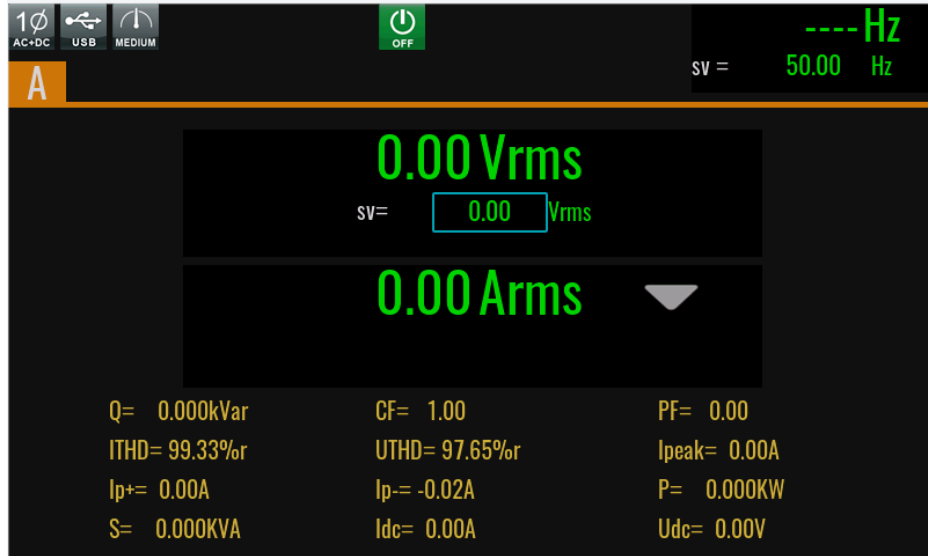

在 AC+DC 模式下，主界面可以设置交流电压，直流电压在 Config 菜单中设置。

- Vac 可以在主界面设置也可以在 Config 菜单设置。
- DC 电压分量在 Config 菜单中设置。三相平衡模式下无法设置，若需要设置三相 DC 分量，需要关闭三相平衡模式。

说明

交流+直流模式不仅扩大了纯交流电压的应用范围，而且扩大了直流分量在实验室测试中的应用范围。在使用 AC+DC 进行测试时，请先了解本仪器作为直流电源时的相关纹波参数，若有严格的噪声要求，需要额外增加直流噪声滤波器来获得低噪声和良好的稳定直流电压进行测试。

5.3.4 DC+AC 输出模式

当选择 DC+AC 模式时，表示仪器作为一台直流电源使用。在该模式下，仪器基于产生的直流电压叠加交流成份。Vdc 可以在主界面设置也可以在菜单中设置，AC 分量在菜单中设置。AC 分量的设置范围是 AC 额定值的 10%。



在 DC+AC 模式下，主界面可以设置直流电压，交流电压在 **Config** 菜单中设置。

- Vdc 可以在主界面设置也可以在 **Config** 菜单设置。
- AC 电压分量在 **Config** 菜单中设置。

 说明

在使用直流模式进行测试时，请提前了解直流模式下的直流纹波参数，若有严格的噪声要求，需要额外增加直流噪声滤波器来获得低噪声和良好的稳定直流电压进行测试。

5.4 限电流/限功率模式

IT7900P 系列电源默认为恒压 CV 输出模式。主界面下可以直接设置输出电压。

当待测物的拉载电流超过设定的电流上限值时，电源将切换至限流模式并以电流限流值输出，同时减小输出电压。

当待测物的拉载功率超过设定的功率上限值时，电源将切换至限功率模式并以限功率值输出，同时电压和电流均作出调整。

电流 limit 值和功率 limit 值可以在 **Protection** 菜单中进行设置。详细设置方法参考 5.5 保护功能。

 说明

限电流或限功率运行模式只有在恒阻拉载时有效，其他带载模式下使用请联系 ITECH 工程师。

5.5 保护功能

AC/ACDC 模式

按[Shift]+[Config] (Protect) 进入 Protect 配置菜单页面，关于保护功能的菜单列表及介绍如下所示。

Voltage Source:

| | | |
|-------------------------|-------------|-------------------|
| Current RMS protection | 过电流 Rms 保护 | |
| | Rms | 过电流保护点 |
| | Time | 延迟时间，设置范围 0s-10s。 |
| | Type | 设置保护类型。 |
| | | Limit |
| | | Output disable |
| Current peak protection | 过电流 Peak 保护 | |
| | Peak | 过电流保护点 |
| | Time | 延迟时间 |
| Voltage max protection | 最大电压保护点 | |
| | Max | 电压最大值 |
| | Time | 延迟时间 |
| Voltage peak range | 电压范围设置 | |
| | V limit | 电压 PEAK 上限值 |
| Power limit range | 功率范围设置 | |
| | P limit | 功率限制值设置 |
| | Time | 延迟时间 |
| | Type | 设置保护类型 |

| | | |
|--|--|---|
| | | <ul style="list-style-type: none"> ● Limit ● Output disable |
|--|--|---|

Current Source 模式下:

| | | |
|----------------------------|---------------|----------------------|
| Current Limit range | 电流限制 | |
| | Mode | 不可设 |
| | Time | 延迟时间, 设置范围 0.2s-10s。 |
| | I-High | 电流最高值 |
| | I-Low | 电流最小值 |
| Voltage Limit range | 电压限制 | |
| | Mode | 不可设 |
| | Time | 延迟时间, 设置范围 0.2s-10s。 |
| | V-High | 电压最高值 |
| | V-Low | 电压最低值 |
| Power Limit range | 功率限制 | |
| | Mode | 不可设 |
| | Time | 延迟时间, 设置范围 0s-10s。 |
| | P-High | 功率最高值 |
| | P-Low | 功率最低值 |

DC/DCAC 模式

按[Shift]+[Config] (Protect) 进入 Protect 配置菜单页面, 关于保护功能的菜单列表及介绍如下所示。

| | | |
|-------------------------------|-----------------|---------------------------|
| Current limit range | 电流范围设置 | |
| | I+ limit | 电流上限值, 仪器电流设置将被限制在此电流范围内。 |
| | I- limit | 电流下限值, 仪器电流设置将被限制在此电流范围内。 |
| Voltage max protection | 最大电压保护点 | |
| | Max | 电压最大值 |
| | Time | 延迟时间 |
| Voltage limit range | 电压范围设置 | |
| | V+ limit | 电压上限值, 仪器电压设置将被限制在此电压范围内。 |
| | V- limit | 电压下限值, 仪器电压设置将被限制在此电压范围内。 |
| Power limit range | 功率范围设置 | |
| | P+ limit | 功率上限值, 仪器设置将被限制在此功率范围内。 |
| | P- limit | 功率下限值, 仪器设置将被限制在此功率范围内。 |

5.5.1 RMS 过电流保护

用户可以设置过电流 Rms 保护功能的过电流保护点值、保护延迟和保护类型。该功能主要是保护测试中连接的待测物, 使之不会过载, 不会因过载而受损。

RMS 过流保护有两种类型:

- **Limit:** 用户可以设置限电流保护功能的限流点值。如果输出电流有效值大于限电流保护点值，则保护被激活，输出电流被钳制并以该限流点值输出。电源以恒电流模式对外输出。
- **Output disable:** 当实时测量到的电流 Rms 值大于或等于保护设定值，并持续输出时间达到延迟时间则产生保护，仪器输出关断。

如何设置

1. 按[Shift]+[Config] (Protect) 复合键，进入 Protect 配置菜单页面。
2. 按上下方向键，将光标移动至 Current RMS protection 功能设置处。
3. 依次设置保护点 Rms、延迟时间 Time 和保护类型 Type，按[Enter]确认。

清除过电流 Rms 操作

当发生过电流 Rms 后，仪器发生如下响应：

- 蜂鸣器响；
- 界面显示 OCPrms 标识；
- 状态寄存器，OCPrms 状态位置 1。

要清除过电流 Rms 并恢复正常运行状态，请先删除导致保护故障的条件。同时按[Esc]键清除保护状态，仪器前面板过流保护标识消除，仪器退出 OCPrms 状态。

5.5.2 过电流 peak 保护

用户可以设置过电流 peak 保护功能的过电流保护点值、保护延迟。该功能主要是保护测试中连接的待测物，使之不会过载，不会因过载而受损。

如何设置

1. 按[Shift]+[Config] (Protect) 复合键，进入 Protect 配置菜单页面。
2. 按上下方向键，将光标移动至 Current peak protection 功能设置处。
3. 依次设置保护点 peak 和延迟时间 Time，按[Enter]确认。

清除过电流 peak 操作

当发生过电流 peak 后，仪器发生如下响应：

- 蜂鸣器响；
- 界面显示 OCPpeak 标识；
- 状态寄存器，OCPpeak 状态位置 1。

要清除过电流 peak 并恢复正常运行状态，请先删除导致保护故障的条件。按[Esc]键清除保护状态，仪器前面板保护标识消除，仪器退出保护状态。

5.5.3 限定电压值/电流值范围/功率值范围

电压设定值(Vac, Vdc)/电流值 (Idc) 和功率设定值可在 0 到 100%之间调节，您可以在 Protect 菜单中重新设置电压设定值、电流设定值和功率设定值的上下限。当限定值设置完成后，Vac, Vdc 和 Idc 等设定值只能在上下限值范围内设定。操作步骤如下：

1. 按[Shift]+[Config] (Protect) 复合键，进入 Protect 配置菜单页面。
2. 按上下方向键，将光标移动至 Voltage limit range 功能设置处。
3. 依次设置 Vac, Vdc 等设定值的最大/最小值，按[Enter]确认。

5.5.4 过温度保护

当电源内部功率器件超过约 95°C时，电源过温度保护。此时电源会自动 OFF，LCD 会显示过温度保护的图标 。同时状态寄存器中的 OT 位会被设置，它会一直保持，直到被复位。

清除过温度保护的操作：

当电源温度降到保护点后，当按下前面板 [Esc]键，电源前面板过温度保护的图标消失，即可退出 OTP 状态。

5.5.5 过功率保护

当电源的输出功率超过机器内部额定功率时，电源自动过功率保护，并且 LCD 显示屏上出现过功率保护的图标 。

清除过功率保护状态的操作：

当电源出现过功率保护状态时，请先断开待测物。当按下前面板 [Esc] 键后，电源前面板过功率值保护的图标消除，即可退出过功率保护状态。

5.6 孤岛模拟

防孤岛保护是并网型逆变器必测项目之一。IT7900P 系列内置防孤岛保护测试功能，可以让测试人员设置电阻 R 的有功功率，电感 Q 和电容 C 的无功功率，也可以设置电阻 R、电感 Q、电容 C 来模拟网间谐振，测试并网逆变器的防孤岛保护功能。IT7900P 孤岛测试模式可以简化测试流程，提高测试效率、完成并网逆变器研发试验、出厂检测等过程中防孤岛保护功能的测试工作。

使用方法：

1. 在 Menu 菜单中直接点击 RLC 功能，进入孤岛模拟功能界面。

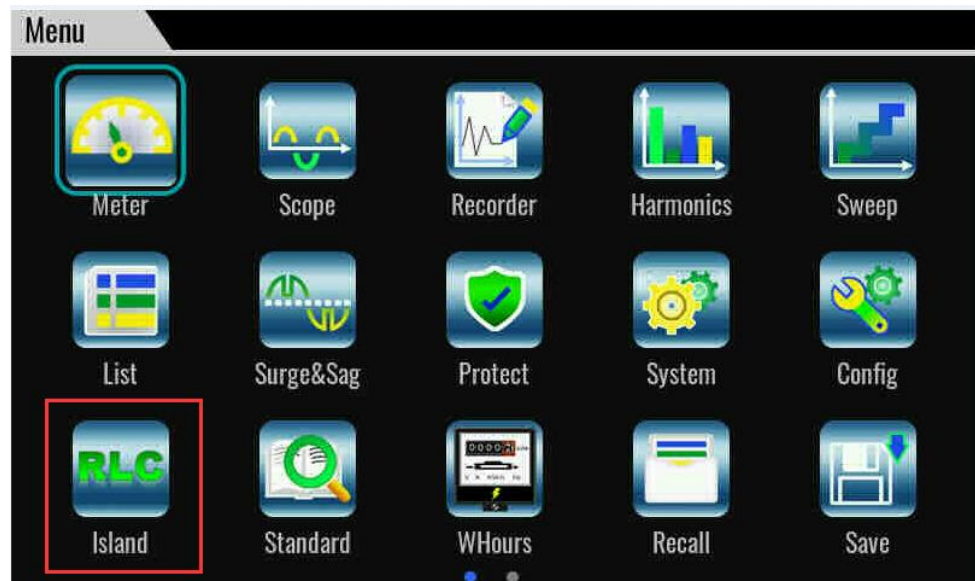

2. 进入 RLC 运行界面。

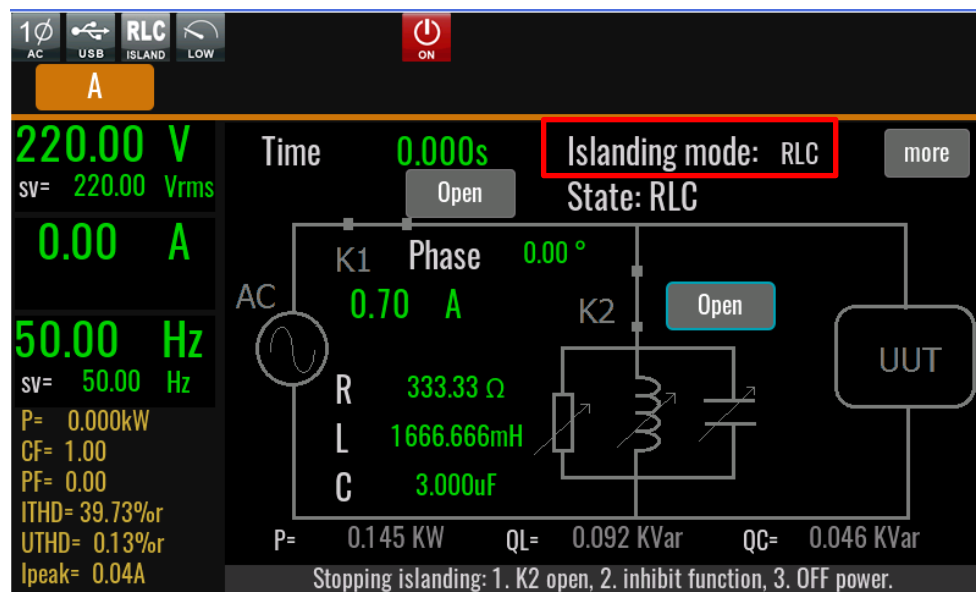

3. 在孤岛模拟功能界面中选择当前的模拟模式 RLC 和 PQ。

- 若选择 PQ，则设置有功功率 P，感性负载无功功率 Q_L ，容性负载无功功率 Q_C 。
- 若选择 RLC，则设置对应的有功负载阻抗 R，无功负载电感 L，无功负载电容量 C。

4. 设置 Phase 的相位角，该相位角度是 K1 键断开后，输出停止的相位角。

5. 用户可以点击 More 进入菜单设置界面设置测试的方式。

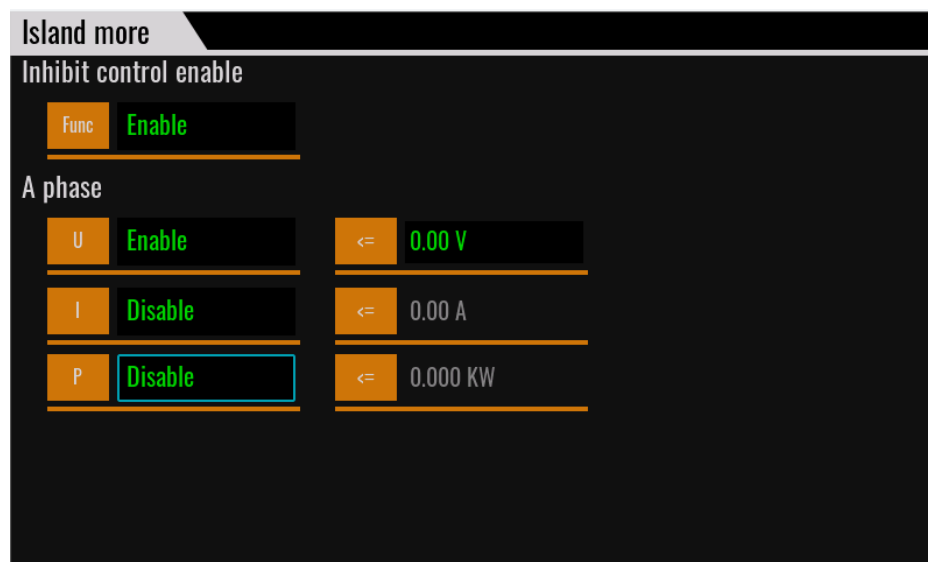

IT7900P 电网模拟器提供两种孤岛结束状态检测方式：

- 一种是 Inhibit control enable 参数设置为 Enable，逆变器关闭后对外输出信号，IT7900P 电网模拟器的 IO-1 引脚接收到该信号后，结束孤岛模拟状态，K1 和 K2 开关断开，On/Off 开关关闭。此种停止方式需要逆变器有关断后输出信号的功能，并且将逆变器输出信号连接到 IO-1 引脚，设置为默认的功能。

- 另一种是 A/B/C Phase 中设置检测的参数信息，IT7900P 电网模拟器检测到输入电压/电流/功率小于设定值后，结束孤岛模拟状态，K1 和 K2 开关断开，On/off 开关关闭。
 - 6. 闭合 K2 开关，将 RCL 负载接入到 UUT（待测物）两端，再闭合 K1 开关，启动 UUT。
 - 7. 断开 K1 开关，启动孤岛状态。检测 K1 开关关断后，测试 UUT 孤岛保护的时间。电网模拟器会根据客户设置的方式检测孤岛结束状态，并在界面中显示孤岛运行时长。
- K1 开关断开后，本机器可以对外输出一个电压信号，作为孤岛开始时间参考点，此信号需要连接 IO-6 引脚获取，并且引脚功能定义为 Trigger1-out。

5.7 波形选择

在 Config 菜单中，用户可以设置 IT7900P 系列电源的输出波形，提供如下 8 种内置输出波形，用户直接在 **Config** 菜单->**Waveform** 中进行选择：

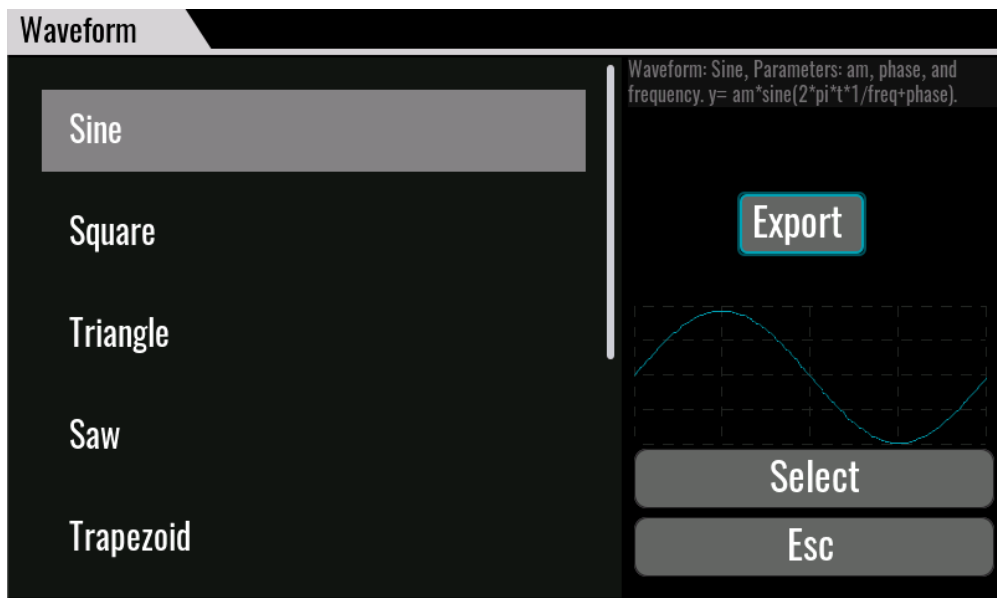

- Sine: 正弦波
- Square: 方波
- Sawtooth: 锯齿波
- Triangle: 三角波
- Trapezoid: 梯形波
- Clipped-sine: 削正弦波
- Rectifier: 整流波
- THD: 谐波
- User-defined: 用户自定义波形

选择对应的波形，在屏幕右侧点击 **Enter** 进行确认，当选择 **Trapezoid, Clipped-sine, Rectifier, THD Wave and User-define** 波形时，用户需要自行定义波形的相关参数。

5.8 功率放大功能

IT7900P 系列回馈式电网模拟电源还可作功率放大器使用，以完成微电网，储能及新能源汽车等领域的功率硬件在环（PHIL）仿真测试。数字或建模的模拟量信号经由外部模拟量接口（选配）输入之后，可无失真放大，转换为真实的电力波形。

功率放大功能需要选配外部模拟量接口才可以实现，具体使用方法参考 **8.13 外部模拟量测试功能**。

5.9 自动选择量程功能

IT7900P 系列电源可以在固定功率下实现多种电压和电流的组合输出，单台电源即可满足高电压低电流或高电流低电压的不同待测物的测试，同时，因为电源电压与电流的输出受极限功率的控制，会表现为电压和电流量程自动切换。避免在切换大小档位时输出出现间歇性输出关闭的情况。

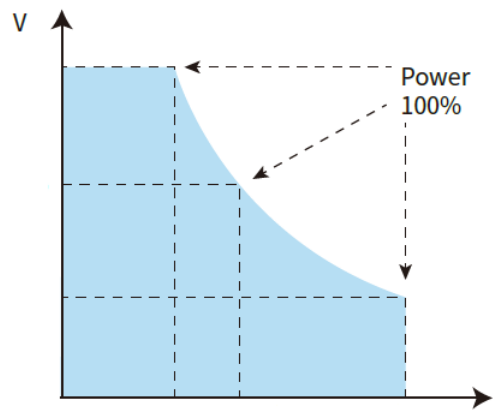

I-V Curve Graph

5.10 输出阻抗设置

IT7900P 系列提供可编程输出阻抗功能，允许用户编辑输出 R 和 L 参数，以模拟电力系统线路上的阻抗。

5.11 扫描功能

扫描功能用于测试开关电源的效率，抓取最大功率点的电压和频率。可以设置开始电压值、终止电压值、步进电压值、开始频率、终止频率、步进频率及单步时间，使电源电压和频率按步进阶梯型改变。

多通道模式下不支持 Sweep 功能。

操作步骤

1. 按前面板复合按键 **[Shift] + [F-set]** (Sweep) 键进入到扫描界面。如下图所示。



2. 在扫描界面中，完成对电压和频率相关参数值的设置。

扫描界面中参数设置的描述如下：

| 参数 | 解释 |
|---------------|--|
| Start voltage | 设置开始电压值。 |
| Stop voltage | 设置终止电压值。 |
| Step Voltage | 设置步进电压值。 |
| Start freq | 设置开始频率值。 |
| Stop freq | 设置终止频率值。 |
| Step freq | 设置步进频率值。 |
| Mode | 扫描步进切换方式。 Time: 根据时间进行步进切换 Trigger: 根据触发信号进行步进切换 Time-back-forward: 根据时间进行步进切换，并且往返扫描。 Trigger-back-forward: 根据触发信号进行步进切换，并且往返扫描。 |
| Step time | 设置单步时间。 |
| Repeat Count | 扫描功能重复次数。 |
| Priority | 扫描优先设置，电压优先/频率优先 Volt-Priority: 电压优先 Freq-priority: 频率优先 Volt&Freq: 电压频率同时扫描 volt-waves: 多个电压优先波形扫描 freq-waves: 多个频率优先波形扫描 volt&freq-waves: 多个电压频率同时变化波形扫描 |

| 参数 | 解释 |
|-------------|---|
| Waveform | 扫描波形选择。 <ul style="list-style-type: none"> ● Sine: 正弦波 ● Square: 方波 ● Saw: 锯齿波 ● Triangle: 三角波 ● Trapezoid: 梯形波 ● Clipped-sine: 削正弦波 ● Rectifier: 整流波 ● THD: 谐波 ● User-defined: 用户自定义波形 |
| Finish | 扫描结束后的状态。 Off: 扫描结束后仪器输出关闭。 Last: 扫描结束后仪器按扫描最后一步的状态输出。 Normal: 返回 normal 模式。 |
| Trig source | 触发源选择。 Bus: 总线触发 Manual: 前面板按键触发。 Trigger1: 触发信号 1 触发。 Trigger2: 触发信号 2 触发。 |

3. 完成参数值的设置，按前面板的 **[On/Off]** 键,开启电源输出。
4. 在扫描功能界面中点击**[Run]** 键开始扫描。此时 LCD 显示扫描功能正在运行的状态，扫描界面的左侧显示输出参数及测量参数。您也可以点击 **Meter** 按键在主界面中观察输出参数。
5. 扫描结束后，扫描状态改变，按 **[Stop]** 键停止扫描功能。

5.12 多相功能

IT7900P 系列电源通过数字 IO 接口或 System bus 接口实现电源之间锁频锁相功能，该功能可实现模拟多相输出。

本电源提供两种方式实现多相功能：

- 一种是通过光纤线直接连接仪器之间的 System bus 接口,无需其他的连接,接线简单方便,此接线方式需要客户单独购买光纤模块和光纤线缆。
- 另一种通过数字 IO 接口,无需额外的配件,仪器默认就可以完成。

以模拟 6 相电源为例，介绍多相功能应用方法。

5.12.1 连接输出

两台 IT7900P 电源组多相时，输出端 ABC 各自连接，两台 IT7900P 电源的 N 线需要连接在一起作为六相的 N 线端子。接线示意图如下所示。

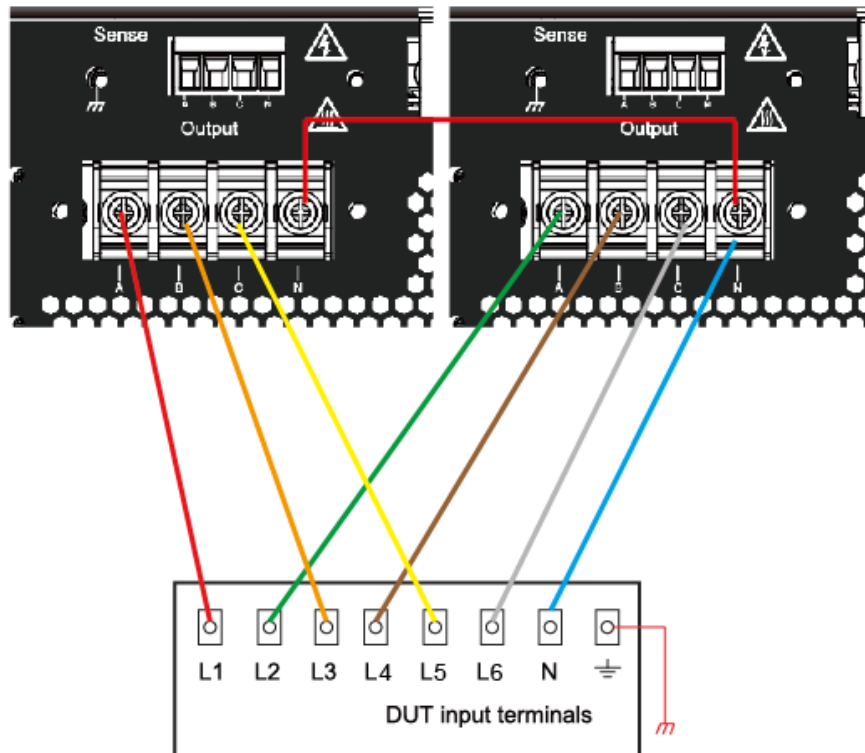

5.12.2 光纤连接方式

两台 IT7900P 电源通过 System bus 中的外环线进行连接，光纤连接方式客户需要提前购买光纤模块和光线线。

按照下图所示，连接 System Bus，用于机器之间的光纤通讯。

1. 将光纤模块插入到 TX RX 对应的孔位。

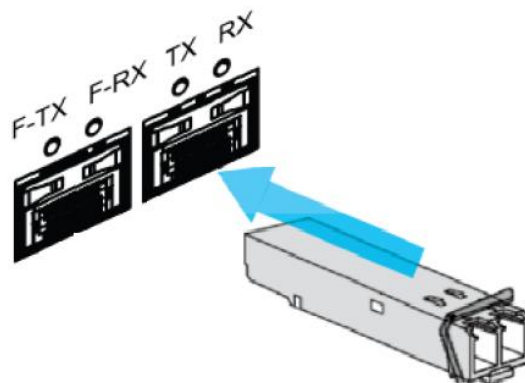

2. 将光纤线的插头插入到光纤模块中，听到咔哒声音表示插入到位。光纤线连接示意图如下：

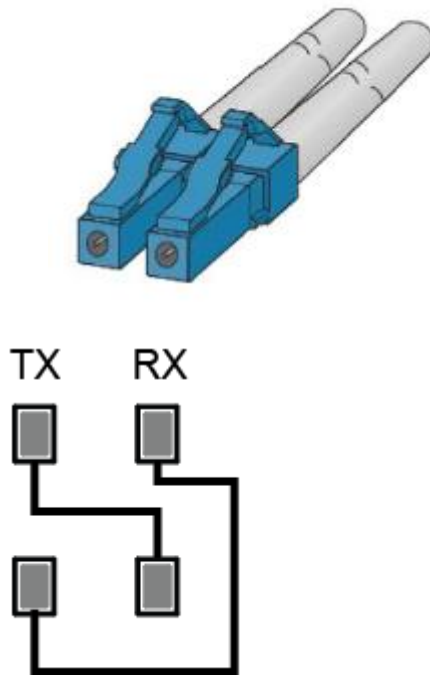

仪器设置

1. 按[Shift] +  (System) 进入系统菜单功能页面。
2. 在 Source 设置菜单中设置光纤控制的角色，可以选择一台设置为主机，另外一台设置为从机，从机可以选择同步的方式。

| | | |
|---------------------------------|--|--|
| External Lock-frequency control | 设置外部锁频功能。 | |
| Status | 开启或关闭外部锁频功能。 <ul style="list-style-type: none"> ● Off: 关闭外部锁频功能 ● Lock-Freq: 锁定频率 ● Lock-Phase: 锁定相位 ● Fiber-Phase-Master: 光纤控制主机 ● Fiber-Phase-Slave: 光纤控制从机 | |
| Phase Delay | 设置输出相位之间的偏差: 0-360° | |
| Freq limit+ | 设置输出频率最大值。 | |
| Freq limit- | 设置输出频率最小值。 | |
| Exception | 设置锁频失败时的输出模式: <ul style="list-style-type: none"> ● Output Disable: 停止输出。 ● Limit: 按设定频率输出。 | |
| Sync select | 同步方式选择（光纤从机模式下才可设置）: <ul style="list-style-type: none"> Local: 从机参数实时生效。 Fiber: 从机受主机光纤控制。 | |

- 第一台机器选择 External Lock-frequency control->Status, 选择 Fiber-

Phase-Master。

- 第二台机器选择 External Lock-frequency control->Status, 选择 Fiber-Phase-Slave。并且选择 Sync select 为 Local 或 Fiber。当选择 local 时, 从机的幅值设置和修改会实时的生效, 不需要等待主机的指令。当选择 Fiber 时, 从机的幅值设定需要等待主机的变动, 从机设定不立即生效, 只有当主机也改变参数或改变 on/off 状态, 从机设定的值才会生效。

5.12.3 数字 IO 连接方式

两台 IT7900P 电源相互连接 IO-4 接口, 其中一个 IT7900P 向另一个 IT7900P 输出同步信号, 第二台电源与第一台电源的频率和相位同步运行, 实现六相输出功能。

接线示意图如下所示: (第一台和第二台需要连接的引脚不同, 所以需要提前做好两台仪器的角色。第二台仪器的相位、频率和输出跟随第一台仪器)

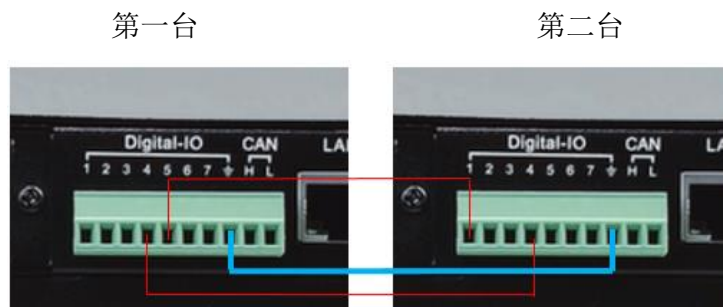

1. 连接第一台 IO-4 到 第二台 IO-4, 用来同步频率和相位
2. 连接第一台 IO-5 到 第二台 IO-1, 用来同步 On/Off 开关
3. 连接两台 IO 接地引脚

仪器设置

- 引脚功能设置

用户可以在 IO 接口设置菜单中自定义接口的功能。

3. 按[Shift] +  (System) 进入系统菜单功能页面。
4. 选择 I/O 菜单, 并选中 Digital IO-4: SYNC, 设置 IO-4 接口的信号。

两台机器, 第一台设置为 Sync-out, 而第二台设置为 Sync-in。

【Sync-in】: 表示配置为同步输入功能, 用于机器与外部设备锁频或者锁相功能, 此时机器同步从该 IO 端口送进来的频率或相位信息。

【Sync-out】: 表示配置为同步输出功能, 这时可以给其它 IT7900P 机器同步信号, 具体是 AC 过零点脉冲信号从该 IO 端口送出。

5. 设置第一台电源的 IO-5 引脚功能, 选择 I/O 菜单, 并选中 Digital IO-5: On-off Status, 该引脚的功能设置为默认电平和 OnOff-status 功能。
6. 设置第二台电源的 IO-1 引脚功能, 选择 I/O 菜单, 并选中 Digital IO-1: Remote inhibit input, 该引脚的有效电平设置为反转 Reverse: On, 功能设置为 Inhibit-Living 功能。

 说明

第二台仪器的 IO-1 引脚必须按照以上说明来设置, 否则功能实现混乱。

- 锁频锁相设置

第二台机器需要设置频率和相位的同步设置。在 **Source** 设置菜单中，选择 **External Lock-frequency control->Status**,选择 **Lock-Phase**。

| | | |
|--|--------------------|--|
| External Lock-frequency control | 设置外部锁频功能。 | |
| | Status | 开启或关闭外部锁频功能。 <ul style="list-style-type: none"> ● Off: 关闭外部锁频功能。 ● Lock-Freq: 锁定频率 ● Lock-Phase: 锁定相位 ● Fiber-Phase-Master: 光纤控制主机 ● Fiber-Phase-Slave: 光纤控制从机 |
| | Phase Delay | 设置输出相位之间的偏差: 0-360° |
| | Freq limit+ | 设置输出频率最大值。 |
| | Freq limit- | 设置输出频率最小值。 |
| | Exception | 设置锁频失败时的输出模式: <ul style="list-style-type: none"> ● Output Disable: 停止输出。 ● Limit: 按设定频率输出。 |
| | Sync select | 同步方式选择（光纤从机模式下才可设置）: <ul style="list-style-type: none"> Local: 从机参数实时生效。 Fiber: 从机受主机光纤控制。 |

若在平衡模式下，第一台和第二台机器之间的 **Phase Delay** 设置为 60°，实现六相之间 60°的六相平衡输出。

7. 点亮第二台电源的 **On/Off** 按键，此时第二台电源并没有输出电压，处于等待第一台电源的 **On/Off** 同步信号，等第一台电源输出 **On**时，两台才同时输出。此步骤在输出前都要执行一次。否则第二台无法正常开启输出。

5.13 标准法规测试

IT7900P 系列交直流电源提供符合 IEC 61000-4-11/4-13/4-14/4-17/4-28/4-29 法规的标准测试曲线。用户在测试法规符合性测试时，可以直接调用。

该功能下既提供符合法规要求的标准的测试曲线，也提供自定义功能，用户可以自行根据法规要求的项目进行自定义，对待测物进行法规扩展测试。

在 **AC** 电压源模式下可以执行 IEC 61000-4-11/4-13/4-14/4-28 法规波形，在 **DC+AC** 电压源模式下可以执行 IEC 61000-4-17 法规波形，在 **DC** 或 **DC+AC** 电压源模式下可以执行 IEC 61000-4-29 法规曲线。

用户在 **Menu** 菜单界面中点击 **Standard**，进入法规测试界面，也可以直接按 **Shift+**



(Standard) 按键进入法规测试界面。

说明

对应曲线的参数及相关法规介绍可参考 IEC 法规标准文件。

主界面介绍

以法规 IEC 61000-4-11 为例介绍界面显示及如何使用法规测试。其他法规界面

使用方法相同，显示参数有所不同，请以实际显示为准。



● 法规选择区

在法规选择区内，用户可以选择测试的法规，每个选项介绍如下：

| | |
|-----------|---|
| Standards | 选择需要测试的法规，目前支持法规如下： AC 电压源模式下： <ul style="list-style-type: none"> ● IEC 61000-4-11 ● IEC 61000-4-13 ● IEC 61000-4-14 ● IEC 61000-4-28 DC+AC 电压源模式下： <ul style="list-style-type: none"> ● IEC 61000-4-17 ● IEC 61000-4-29 |
| Category | 标准法规定义的测试项目。三类项目根据法规定义的要求分多个子项目，客户根据需要的等级进行选择。 电压跌落（Voltage dips） 电压短暂中断（short interruptions） 电压变化（Voltage variations） |
| Voltage | Vac 电压设定值（rms），待测设备需求的规范的电压值。用户可以设置。 |
| Frequency | 频率设定值 Hz，不同的法规定义不同，当 Category 选择非 User defined 类别时，该参数不可修改。只有在 User defined 类别时可设置。 |
| Phase | 选择执行测试的相位，若不被选择，则法规定义的跌落等测 |

试不发生。

- 法规编辑区

选择不同的法规项目，法规编辑区域内的执行项和参数不相同，用户可以编辑测试执行的起始角度等参数，界面中绿色显示的参数均可以修改。以 IEC 61000-4-11 为例介绍法规参数，其他法规参数可参考法规文件定义。

| | |
|---------------|---|
| Level % | 法规定义的测试项类别。 |
| Phase | A 相波形输出时的起点相角位置 三相设备类型下，B、C 相对 A 相角差分别为 120°和 240° |
| Test level | 法规要求的电压测试档位 |
| Cycle | 保持跌落电压值持续周期数，根据法规要求不同的测试档位周期数都不同。 |
| Interval | 一次测试的时间长度，从跌落开始到恢复正常继续运行的一次整个时间，单位为秒 (s) |
| Repeat counts | 循环次数，做几次这样的循环。 |
| Delay | 时间延时，测试项之间的时间间隔，单位为秒 (s) |
| Selected | 测试项选择： 选择 Yes 表示该测试项即将被执行。 选择 No，则该测试项不执行。 |

- More 按键

点击 More 进入其他参数配置界面，设置上升下降时间 Fall time 和 Rise time。

- Run/Stop 按键

开始运行/停止运行法规测试。开始运行前需要先打开输出，否则界面提示输出未打开。

IEC 61000-4-17 介绍

IEC 61000-4-17 标准是用电设备直流纹抗扰度测试项目，用以完成用电设备的合规性评估。进行 IEC 61000-4-17 测试时，测试电源向被测物施加带有纹波的直流电压，在标称、高或低直流电压电平下完成既定测试，以确认被测物是否满足测试标准。

1. 将仪器设置为 DC+AC 模式，进入 system->Source 菜单，将仪器设置为 Voltage Source 操作方式、DC+AC 输出模式，否则进入法规界面无法看到 IEC 61000-4-17 法规选项。
2. 用户在 Menu 菜单界面中点击 Standard，进入法规测试界面，也可以直接按 Shift+ (Standard) 按键进入法规测试界面。

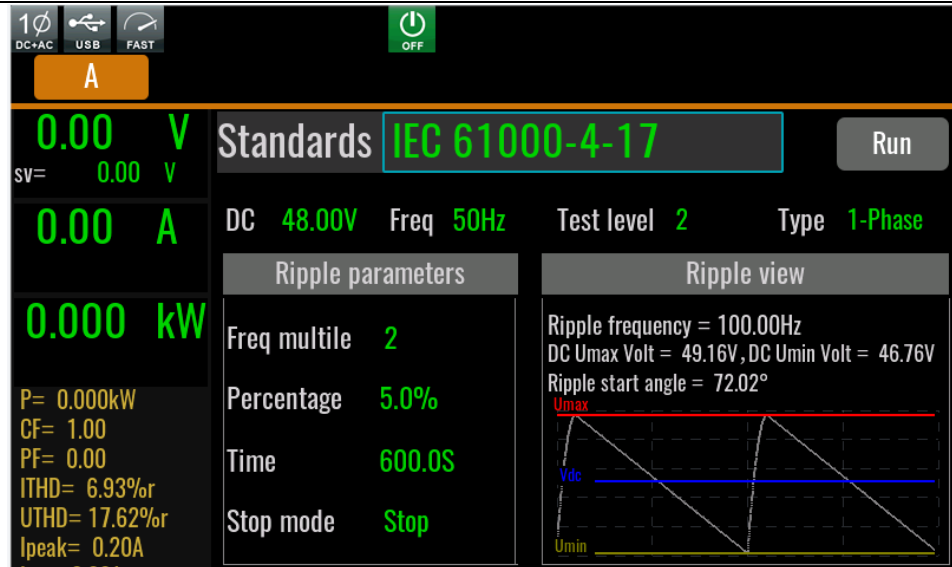

| 参数 | 参数范围 | 功能说明 |
|---------------|---|---|
| DC | DC 电压设定值 | 输出直流电压幅值 |
| Freq | 频率设定值 | 电网频率 |
| Test Level | 测试等级 | 法规规定的测试等级 |
| Type | 1-phase 单相整流纹波 3-phase 三相整流纹波 | 选择整流纹波类型 |
| Freq multiple | 1、2、3、6 | 纹波频率倍数，纹波频率 = Freq * Freq multiple 当 Type 选择不同时，可选项不同。 |
| Percentage | 2%、5%、10%、15%、自定义% | 各测试等级对应的纹波峰峰值对 DC 值的百分比 $100 * (U_{max} - U_{min}) / U_{dc}$ |
| Time | 时间值 | 纹波测试运行的时间，0 表示不停止，持续运行。 |
| Stop mode | Stop 停止 Normal 模式 | 停止状态选择 |
| Ripple view | Ripple frequency DC Umax Umin ∠start | 显示纹波示意图及各个参数值。 |

3. 设置完参数后，打开仪器 Output 开关。
4. 点击 Run，开始执行法规曲线。

5.14 List 操作功能

IT7900P List 模式每一个 List 文件最多可编辑 200 步，用户可以根据实际需要编辑多个步骤，每一步可以单独选择任意的基础波形。然后编辑每个波形的频率、幅度、运行时间、上升斜率等参数。

5.14.1 新建 List 文件

新建 List 文件

单相模式下，用户可以通过新建 List 文件来实现输出不同幅度的交流波形序列。具体操作步骤如下：

1. 按前面板的[Shift]+[Set](list) 键，进入 List 功能的配置。如下图所示。

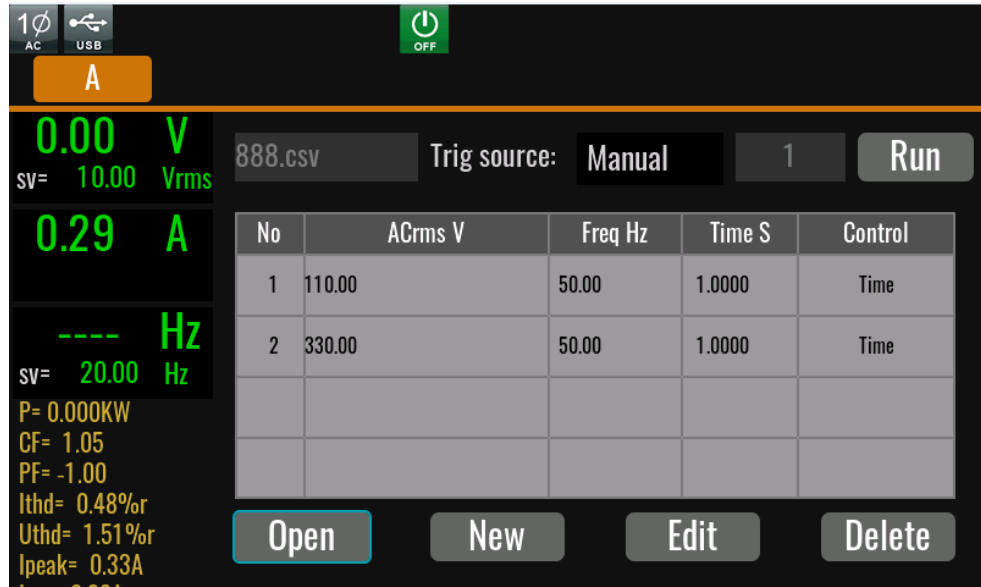

888.csv: 当前运行的 List 文件名称。

Trig source: 触发源。可以选择该 list 文件运行的触发源。

Run/Stop: 启动/停止 List 运行。

Open: 调取 List 文件。

New: 新建 List 文件。

Edit: 编辑当前的 list 文件。

Delete: 删除当前 List 文件。删除后文件名被删除显示参数不变。

2. 按键[New]，进入 List 文件编辑界面。

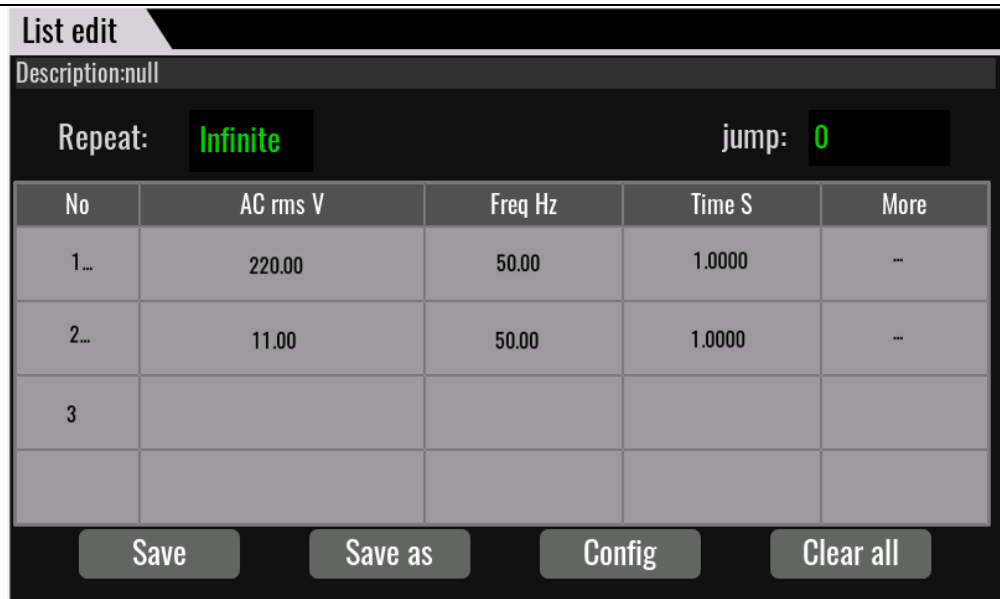

编辑配置界面：

Description: 当前编辑的 List 文件名称。

Repeat: 当前 List 文件循环的次数。可以选择 Infinite 和 Count，当选择 count 时还需要设置总循环次数，设置范围：1-1000000

Jump: 循环运行跳转的步骤编号，例如设置为 2 时，运行一次后第二次循环时跳过前面的两步从步骤 3 开始执行。最小值为 0，即全部步骤都循环。

End: 当前 List 文件运行结束后，保持的状态（当 Repeat 选择 Count 时才显示）。
Last 保持最后一步参数输出，**Off:** 关闭输出，**Normal:** 跳转到 Normal 模式。

No.: list 波形步骤编号，点击可显示操作动作。如复制/黏贴/剪切/插入/删除。

ACrms V: 当前步骤的波形幅值。

Freq Hz: 当前步骤的频率值。

Time S: 当前步骤的持续时间。

More: 单步其他配置，可以配置该步骤的上升斜率，波形，相位角等参数。

Save: 保存当前编辑的已有 list 文件。

Save as: 当前编辑的 List 文件另存为。

Config: 配置 list 文件，使文件起效。

Clear all: 删除所有步骤数据。

3. 通过上下方向按键选中 List 编辑区域中的各个参数，按 More 设置波形其他参数。

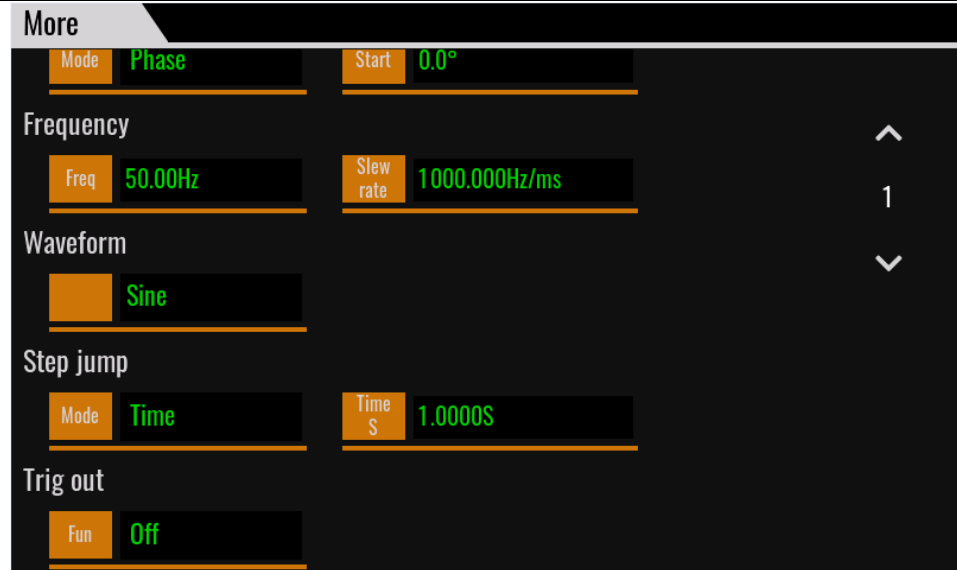

List 编辑区域参数解释如下：

| 参数 | 功能说明 |
|------------------|---|
| Voltage AC | 该步骤的 Vac 幅值设定值和 Slew rate 斜率设定值。 |
| Start Phase | 起始角设置，AC 模式下显示。 默认情况下，程序会自动计算该值（保证与上一步连续），若用户修改该参数，则使用用户设定值不保证连续。 |
| Phase Difference | AC 三相模式下仅有的配置相，设置相与相之间的相位差值。 |
| Frequency | 频率设定值和频率斜率设定，AC 模式下显示。 |
| Waveform | 波形类型，可以选择任意的基础波形，AC 模式下显示。 |
| Step jump | 该步骤跳转模式 Time 按照设定时间运行。 Trig 按照触发信号运行。 触发模式下，一旦接受到触发信号，则跳转到下一步。 Phase 按照相位 |
| Trig out | 单步是否触发输出配置。 |

- 按 **[Esc]** 键返回配置界面，按**[Save]**键进行保存。
在 list 编辑界面，单击单步的序号，界面显示 **[Insert]/[Paste]/[Cut]/[Copy]** **[Delete]**键，选择对应的按键执行单步的增删操作。
- 按 **[Esc]** 键返回，界面出现配置好的 List01.csv 文件。

5.14.2 调用/运行 List 文件

如果已经编辑好了多个 List 文件，调用操作可调出需要测试的 List 文件。具体操作步骤如下：

- 按前面板的**[Shift]+[Set](list)** 键，进入 List 功能的配置
- 按 **[Open]** 键，选择已存储的 List01.csv 文件，按 **[Open]** 键确认调用。
- 按前面板 **[On/Off]** 键，开启电源输出。

4. 在 list 界面中点击 Run。
5. List 运行时会显示当前运行步骤和 list 运行指示标。
按测量键，可显示输出的数据。

5.14.3 导入/导出 List 文件

导入 List 文件

IT7900P 系列支持外部导入 List 文件功能，用户可以用 Excel 编辑完成 List 文件后导入到软件中。该功能简化了 List 文件编辑过程，方便客户操作。

为了方便用户定义 Excel 文件格式，请直接从 list 界面导出一个 CSV 格式的模板，再填写步骤参数。

具体操作步骤举例如下：

1. 在本地 PC 上新建 Excel 文档，命名为 List02。
2. 打开 Excel 文档，将其另存为“其他格式”，保存类型选择为“(*.csv)”格式。
3. 打开 List02.csv 文件，编辑 List。设置 List 的每一步及相关参数值，将文件保存在 U 盘内。

单相模式下的 List 导入文件格式：

| # | A | B | C | D | E | F | G | H | I | J | K |
|----|------------------|----------------|-----------|---------|-----------|-----------|---------|-----------|-----------|---------|------|
| 1 | Model | IT7915P-350-90 | | | | | | | | | |
| 2 | Firmware Version | 001.003.136 | | | | | | | | | |
| 3 | Serial Number | 8.04438E+17 | | | | | | | | | |
| 4 | Phase mode | Reverse | | | | | | | | | |
| 5 | File Type | List | | | | | | | | | |
| 6 | Repeat | 0 | | | | | | | | | |
| 7 | End State | Off | | | | | | | | | |
| 8 | Total Counts | 2 | | | | | | | | | |
| 9 | Trig Source | Manual | | | | | | | | | |
| 10 | Save Type | Udisk | | | | | | | | | |
| 11 | Jump Step | 0 | | | | | | | | | |
| 12 | No | A Vac V | A Vac sle | A Vdc V | A Vdc sle | A Wavefor | A Start | Frequency | Frequency | Running | Time |
| 13 | 1 | 220 | 1000 | 0 | 1000 | Sine | 0 | 50 | 1000 | Time | |
| 14 | 2 | 110 | 1000 | 0 | 1000 | Sine | 0 | 50 | 1000 | Time | |
| 15 | | | | | | | | | | | |
| 16 | | | | | | | | | | | |

4. 将 U 盘插入到前面板的 USB 接口处，按前面板的 [Shift]+[Set](list) 键，进入 List 功能的配置。
5. 按软键 [Open]，选择 List02.csv 文件，按 [Enter] 键确认，即完成该 List 文件的导入，界面出现配置好的 List02.csv 文件。

导出 List 文件

用户编辑完 List 文件后，可以直接保存在仪器内部也可以导出到外围存储盘中进行保存，导出的 List 以 (*.csv) 文件格式进行保存。具体操作步骤如下：

1. 将 U 盘插入到前面板的 USB 接口处。
2. 按前面板的 [Shift]+[Set](list) 键，进入 List 功能的配置。
3. 选择 [Edit]，进入 list 编辑页面。
4. 按 [Save] 键，将 List02.csv 文件导出到 U 盘中。

5.15 突波/陷波配置

IT7900P 系列电源提供突波/陷波的模拟功能，用户可以根据需求在输出的波形基础上加上突波/陷波来模拟电路系统中电压的异常波动，从而测试待测物在此种环境下的使用情况。

突波/陷波可以叠加在任意基础波形上，基础波形在 **Config** 菜单中选择。也可以叠加在 **List** 波形，扫描波形基础上。

多通道模式下不支持 **Surge&Sag** 功能。

说明

在使用调光功能时，该功能自动关闭。在使用该功能时，调光功能关闭

操作步骤

- 按前面板上 **[Shift]+**  (**Surge&Sag**) 按键，进入凸波或陷波设置界面。



- 在扫描界面中，完成对电压和频率相关参数值的设置。

扫描界面中参数设置的描述如下：

| 参数名称 | 描述 |
|-------------|---|
| Mode | 突波/陷波的执行模式。 Trigger: 触发方式执行，触发信号到来，产生突陷波，可配置成立即产生和指定起始角产生突陷波。 Period: 周期方式执行，连续周期性产生突陷波，只有在特定角度产生突陷波。 |
| Action | 当选择触发方式执行时才显示。 Immediately: 立即产生突波/陷波 Phase: 在特定的角度产生突波/陷波 |
| Trig source | 当选择触发方式执行时才显示，用来选择触发源。 |

| 参数名称 | 描述 |
|--------------|---|
| Start angle | 在该参数指定的角度产生突陷波。 立即触发方式下，该参数无意义。 |
| Angle width | 角度宽度，突陷波的宽度，例如： start angle=30° ， Angle width=30° ，则在波形 30-60°产生跌落。 |
| Symmetry | On/Off 来控制正负周期是否对称产生突陷波。 若 Start angle + Angle width > 180° 则始终为 Off。 |
| Repeat count | 连续产生突陷波的个数。 |
| Repeat cycle | 每多少周期产生突/陷波，该参数只在 Peroid 方式下有意义。 该设置与 Repeat count 组合使用，例如 Repeat count 设置为 5， Repeat cycle 设置为 10，则表示每 10 个周期中出现 5 个突/陷波。 |
| Phase Enable | Phase A/Phase B/Phase A&B/Phase B&C/Phase A&C/PhaseA&B&C: 选择突波/陷波发生的相信息。（只有三相模式下显示该设置） |
| Synchronize | Synchronize : 三相的每一相突变同一时刻发生。 Specify Phase : 三相均在指定的相位发生突变。 （只有三相模式下显示该设置） |
| Value select | 跌落值选择 Percent 百分比方式，变化幅度为当前电压瞬时值的百分之多少； Setting 指定值方式，指定跌落到多少 V。 |

- 完成参数值的设置，按前面板的 **[On/Off]** 键，开启电源输出。
- 在界面中点击**[Run]** 键开始输出波形。此时 LCD 显示凸波陷波功能的运行状态，界面的左侧显示输出参数及测量参数。您也可以点击 **Meter** 按键在主界面中观察输出参数。
- 波形输出结束后，运行状态改变，按 **[Stop]** 键停止。

5.16 自定义波形

用户可以自定义编辑波形曲线，并保存在本地后作为输出的波形选择项。该波形可以作为常规输出的波形，也可以作为扫描波形、凸波陷波和 **list** 的波形选项。

5.16.1 Thd 波形选择界面

用户在 **Config** 界面选择 THD 波形，THD 包括内置的 30 条波形和用户自定义波形。界面如下所示。

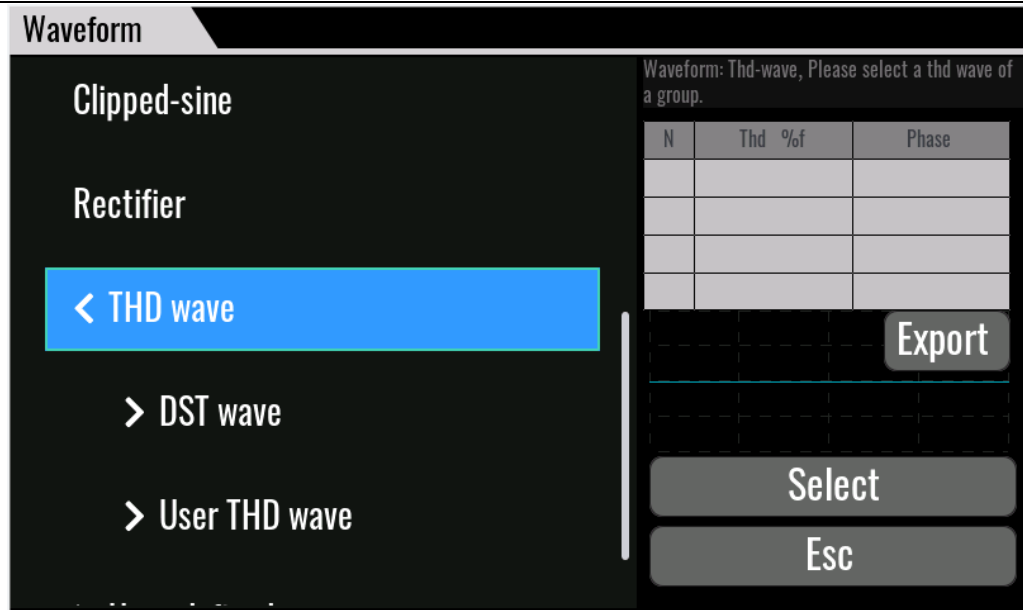

DST wave: 选择仪器默认内置的 30 条波形。当选中波形名称时，界面右侧显示当前谐波的参数和波形示意图。

User THD wave: 用户自定义波形。

“+”添加新的 Thd 波形。

“-”删除选择的 Thd 波形。

“✎”编辑现有 THD 波形参数。

点击“+”或“✎”进入 Thd 编辑界面：

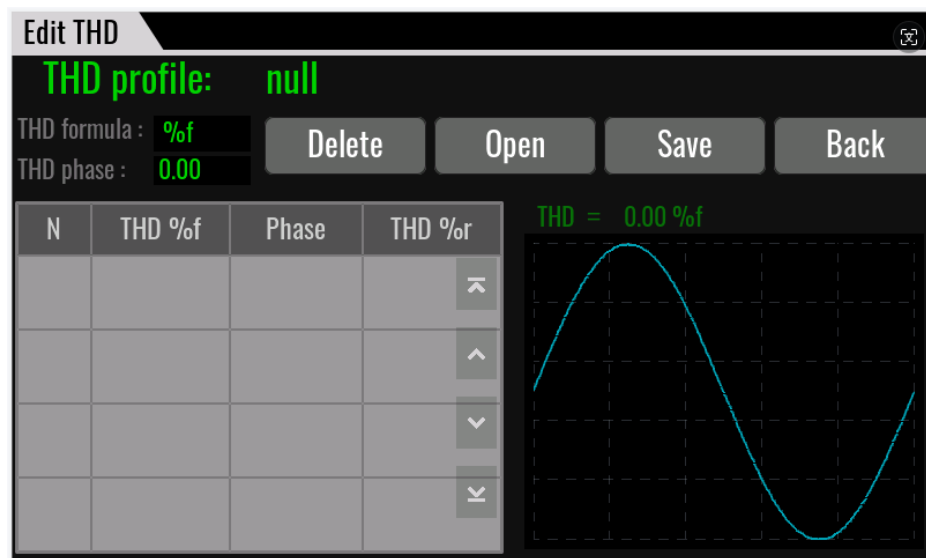

Thd profile: THD 波形文件名

Thd formula: Thd 计算公式选择，%f 相当于基波电压计算，%r 相对于总电压计算。

THD phase: TDH 波形基波相位角，单次波形或阶跃波形时可以控制波形起始的角度。

Delete: 删除某一行数据，选中某一行，再点击 **Delete**。

Open: 导入 Thd 波形，引入 **Import** 对话框。

Save: 存储当前 Thd 波形，引入 **Save** 对话框。

Back: 不进行任何操作，退回上一级。

Thd =: 根据用户 Thd 配置，计算的总 Thd 畸变率。

导入波形文件

| A | B | C | D |
|-------------|-----------------|------------------|-----|
| Model | ITxxxx | Device_operation | 0 |
| Usage | Wave | | |
| Name | Untitled-01.csv | | |
| Type | | 8 | |
| Editable | | 1 | |
| Formula | | 0 | |
| Unit_number | | 39 | |
| Fund_phase | | 0 | |
| Order | Thd | Phase | |
| | 2 | 5 | 0 |
| | 3 | 9 | 180 |
| | 4 | 2 | 0 |

用户可以编辑.csv 格式的自定义谐波波形文件后导入到仪器内部。该示图只作为示例展示，自定义谐波波形模板文件可以联系 ITECH 获取，也可以直接从仪器中导出一份空文件。

自定义谐波波形模板文件详解如下：

Model: 仪器型号，无需编辑

Device_operation: 仪器的操作模式，0 代表 voltage source，1 代表 load，2 代表 current source，用户慎重修改，不同模式下波形文件不通用。

Usage: 文件用途，默认 Wave，无需修改

Name: 保持默认，无需修改

Type: 波形类型，谐波自定义波形为 8，自定义波形为 9，此文件中必须为 8。

Editable: 可编辑状态，保持默认 1

Formula: 谐波计算公式，0 代表 f%，1 代表 r%

Unit_number: 编辑的数据点数，需要跟数据行数保持一致。

Fund_phase: 基波相位角，0-360°

Order: 谐波阶数，设置范围 2-50

Thd: 谐波数据

Phase: 谐波角度

5.16.2 User-defined 波形选择界面

“+”添加编辑新的自定义波形。

“-”删除已编辑的自定义波形。

“”编辑现有自定义波形参数。

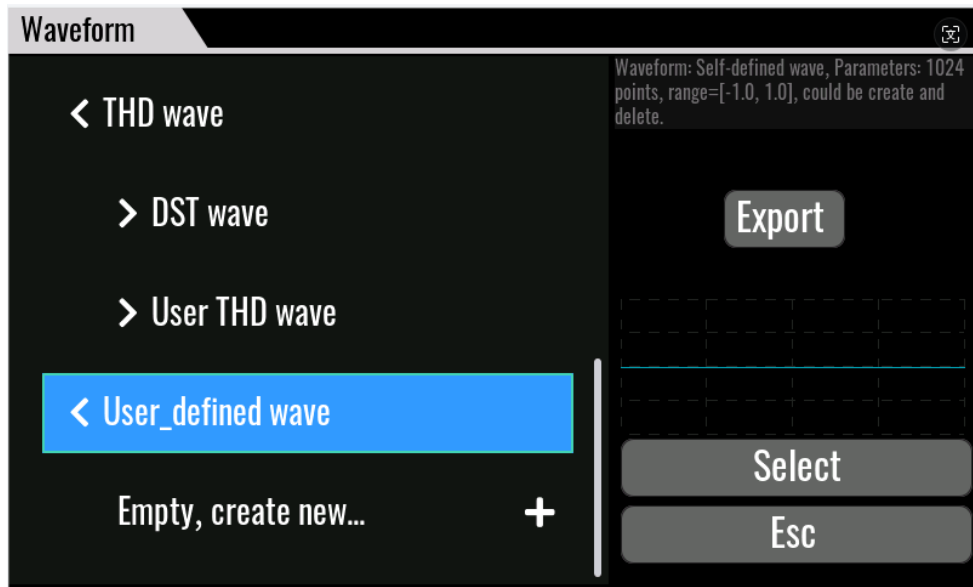

自定义波形编辑界面

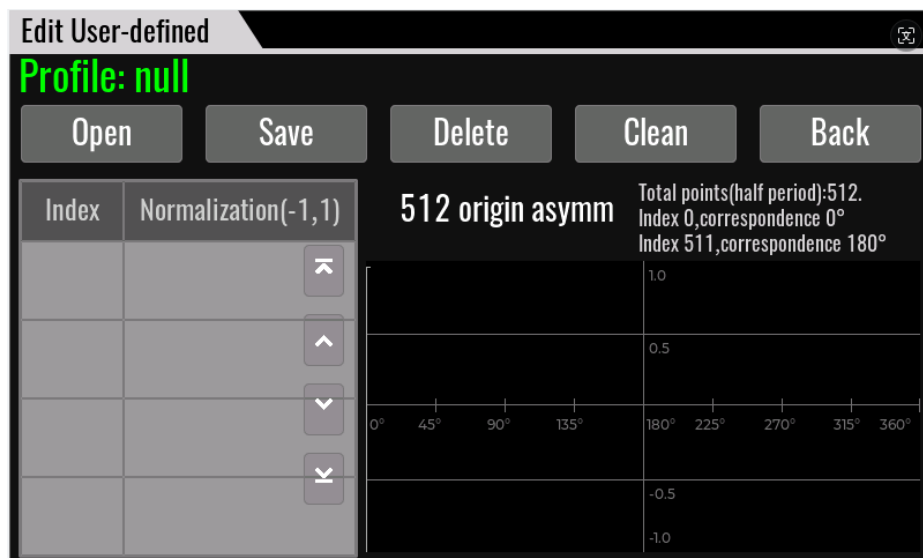

Profile: 自定义波形文件名称

Origin Symmetry: 选择波形数据类型，可以选择原点对称/原点不对称/1024 个数据点

Open: 导入自定义波形，引入 Open 对话框。

Save: 存储当前自定义波形，引入 Save 对话框。

Delete: 删除当前选中的一行数据。

Clean: 清除当前自定义波形数据，需确认删除提示操作。

Back: 不进行任何操作，退回上一级。

自定义波形导入

| | A | B | C | D |
|--------------|----------------|------|------------------|---|
| Model | IT7800 | | Device_operation | 0 |
| Usage | Wave | | | |
| Name | Userdefine.csv | | | |
| Type | | 9 | | |
| Editable | | 1 | | |
| Point_number | | 1024 | | |
| Origin_symm | | 2 | | |
| index | fval | | | |
| | 0 | | 0 | |
| | 1 | | -0.0184 | |
| | 2 | | -0.0368 | |
| | 3 | | -0.0552 | |
| | 4 | | -0.0736 | |
| | 5 | | -0.0919 | |
| | 6 | | -0.1102 | |

用户可以编辑.csv 格式的自定义波形文件后导入到仪器内部。该图只作为示例，自定义波形模板文件可以联系 ITECH 获取，也可以直接从仪器中导出一份空文件。

自定义波形模板文件详解如下：

Model: 仪器型号，无需修改

Device_operation: 仪器的操作模式，0 代表 voltage source，1 代表 load，2 代表 current source，用户慎重修改，不同模式下波形文件不通用。

Usage: 文件用途，默认 Wave，无需修改

Name: 保持默认，无需修改

Type: 波形类型，9 代表自定义波形类型，8 代表 THD 自定义波形。该表格中必须为 9。

Editable: 可编辑状态，默认为 1，无需修改

Point_number: 需要编辑的数据点数，需要跟表格中的数据行数据保持一致。与 Origin_symm 参数相关联。

Origin_symm: 是否对称选项，0 代表 512 非原点对称，1 代表 512 原点对称，2 代表 1024 点。

Index/fval: 数据点和详细参数值。

5.17 电压信号采集

IT7900P 系列仪器可以作为数据采样设备，从其他仪器端采集电压变化信号。通过此功能，用户可以实现采集待测物实际的电网电压变化状态，再利用导入功能，将采集后的电网波形导入到 IT7900P 仪器中，复现电网状态。

接线方法：

电压信号采集时，接线方法与输出时的测试线连接方法一致。单相时连接 A 和 N 两个接线端子，三相时连接 ABC N 四个接线端子，详细参见 3.2 连接测试线章节，以采集 DUT 供电电压信号为例，接线示意图如下所示：

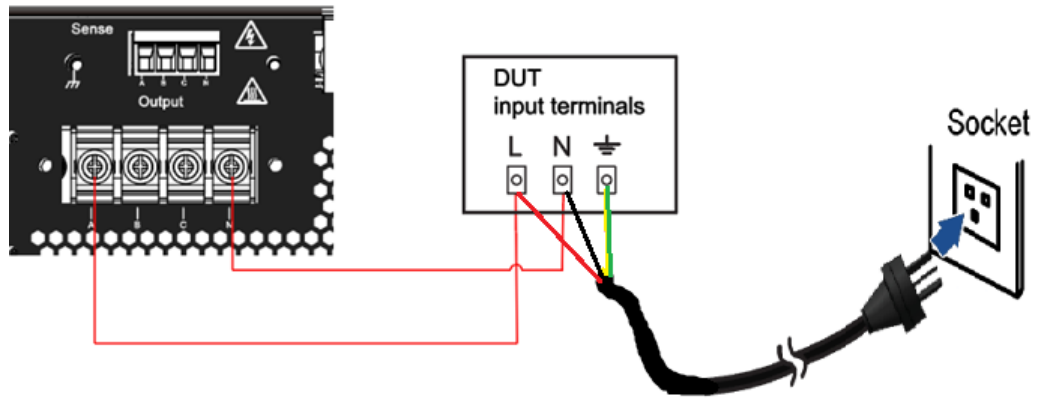

采集方法

点击 Menu > Volt sample 功能，进入电压信号采样界面，采集界面显示如下所示。

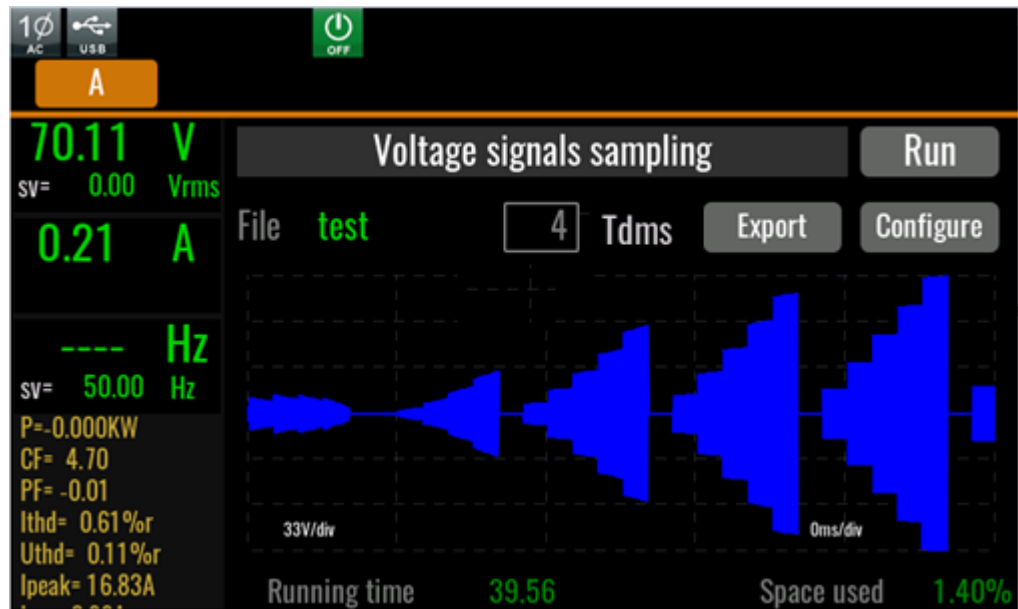

- File: 输入采集文件的名称，在采集前需要输入文件名称。
- 4: 代表采集次数，点一次 Run，则采集次数增加一次，会形成一个 test-1 的文件。点击该数字区域，可以选择打开当前记录的所有文件。
- Tdms: 选择记录的数据文件类型，可以选择 Tdms 或 CSV。
- Export: 导出当前数据文件。
- Run: 开始采集数据。

配置采样参数

在电压采样界面点击 Configure，进入参数设置界面。

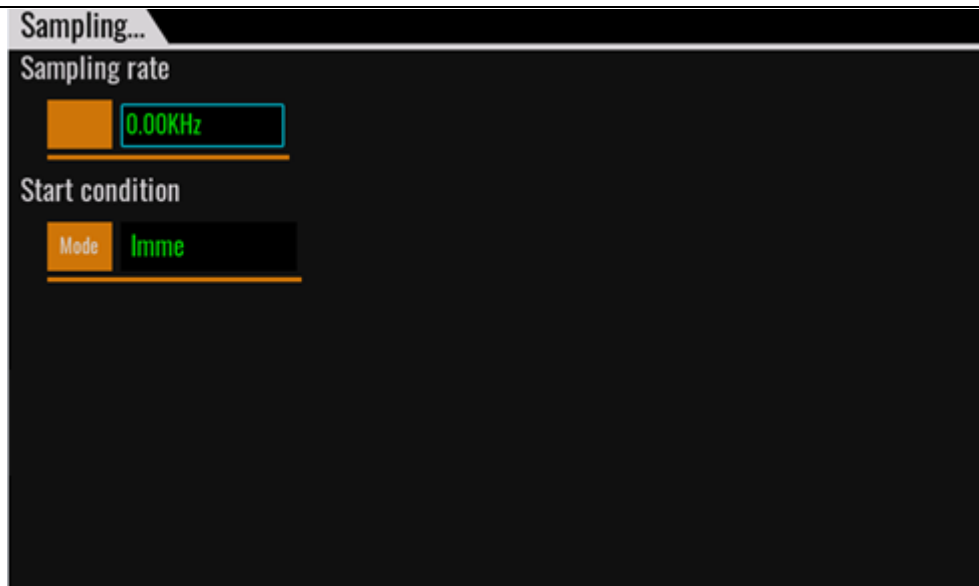

- **Sampling rate:** 采样速率, 表示数据点的采样间隔。可以选择 10kHz 或 50kHz
- **Start Condition:** 根据什么条件进行数据采样。

Imme: 点击 Run 之后立即执行采样。

Trigger1: 点击 Run 之后, 等接收到 Trigger1 信号开始执行采样。

Trigger2: 点击 Run 之后, 等接收到 Trigger2 信号开始执行采样。

Capture-Vac: 电压信号比较后执行。当选择该模式, 还需要设置其他参数。

Trigger delay: 设置采样数据延迟时间, 设置正值表示记录捕获事件发生之后的数据。负值表示记录捕获事件发生之前的数据。(当 Start Condition 选择 Capture-Vac/Trigger1/Trigger2 时显示)

Compare: 选择比较的对象, 可以选择 Vac/Rms 或者 Vac/Peak (当 Start Condition 选择 Capture-Vac 时显示)

Up Limit: AC 电压上限值, 电网电压大于上限值则开始记录。(当 Start Condition 选择 Capture-Vac 时显示)

Down Limit: AC 电压下限值, 电网电压小于下限值则开始记录。(当 Start Condition 选择 Capture-Vac 时显示)

5.18 电压信号仿真

在 AC 模式或 AC+DC 模式下, 用户可以导入 tdms 波形曲线文件进行二次仿真, 并且可以对导入的波形进行设置重复次数, 波形偏移等参数。

默认情况下打开的波形只是实时仿真, 用户也可以将打开的波形永久保存到电源内存中。

在 Menu 菜单中直接点击 Simulation 按键进入到电压信号仿真界面, 如下图所示:

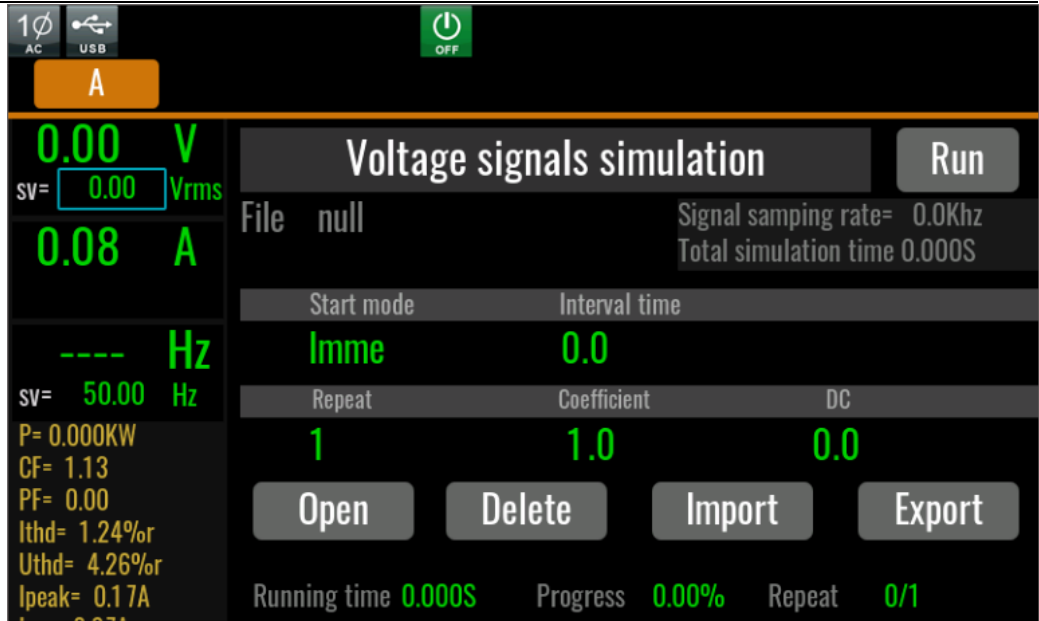

Start mode: 波形运行时开始方式，可以选择为立即执行或触发执行。

Interval time: 波形重复执行时的间隔时间。只有 start mode 选择 Imme 时显示。

Action: 当 start mode 选择 Trigger1/trigger2 时显示，可以选择 Imme 或 Phase。

∠: 当 Action 选择 Phase 时显示，设置起始角度值。

Repeat: 波形重复执行次数。

Coefficient: 波形放大系数。

DC: 波形 DC 偏移分量。

Open: 打开波形数据文件。

Delete: 删除波形文件。

Import: 将波形文件导入并保存到电源内存中。

Export: 将波形文件导出到 U 盘中。

Run: 开始运行波形输出。运行前需要先打开电源输出。

5.19 间谐波功能

用户可以在 Menu 界面中点击 Interharmonics 图标，进入间谐波功能界面，编辑间谐波成份等参数来模拟间谐波输出波形。

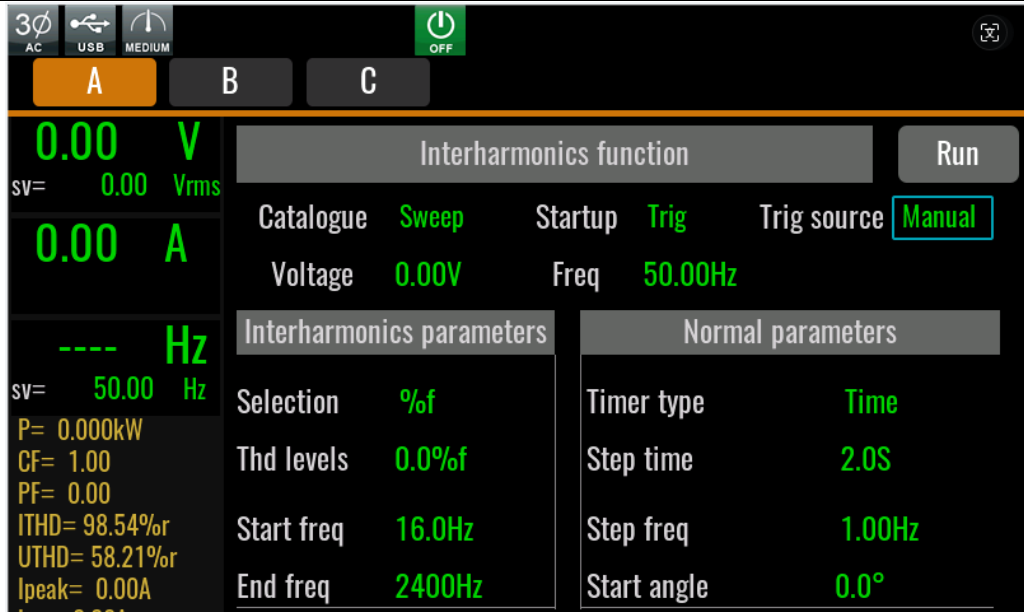

间谐波界面下的参数说明

Catalogue: 功能类别选择，Normal 一般模式，Sweep 扫描模式。

Startup: 启动方式，Trig 触发启动方式，Imme 立即启动方式。

Trig source: 触发源选择，当 Startup 选择 Trig 时显示。

当功能类别选择 Normal 模式的参数介绍

Selection: 计算方式选择，%f 相当于基波百分比模式，Voltage 直接电压设定值模式。

Thd levels: 间谐波畸变率设定，根据 Selection 选择不同，可以是百分比和电压设定。

Frequency: 间谐波频率设定值。

Phase: 间谐波相位设定值。

Timer type: 选择计时参考，Time 方式或者 Cycle 周期方式。

Hold time: 间谐波运行时间。若为 Cycle 方式，则为间谐波运行周期数(Hold cycles)。

Normal time: 正常波形运行时间。若为 Cycle 方式，则为正常波形运行周期数(Normal cycles)。

Repeat counts: 间谐波和正常波形交替运行的次数。

当功能类别选择 Sweep 模式的参数介绍

Selection: 计算方式选择，%f 相当于基波百分比模式，Voltage 直接电压设定值模式。

Thd levels: 间谐波畸变率设定，根据 Selection 选择不同，可以是百分比和电压设定。

Start freq: 间谐波扫描起始频率设定值。

End freq: 间谐波扫描终止频率设定值。

Timer type: 选择计时参考, Time 方式或者 Cycle 周期方式。

Step time: 间谐波扫描步进时间。若为 Cycle 方式, 则为间谐波运行周期数(Step cycles)。

Step freq: 间谐波扫描步进频率。

Start angle: 间谐波启动相角。

5.20 飞机电源中断测试功能

本仪器内置飞机扰动法规波形, 用户可以直接在界面中选择对应的波形。

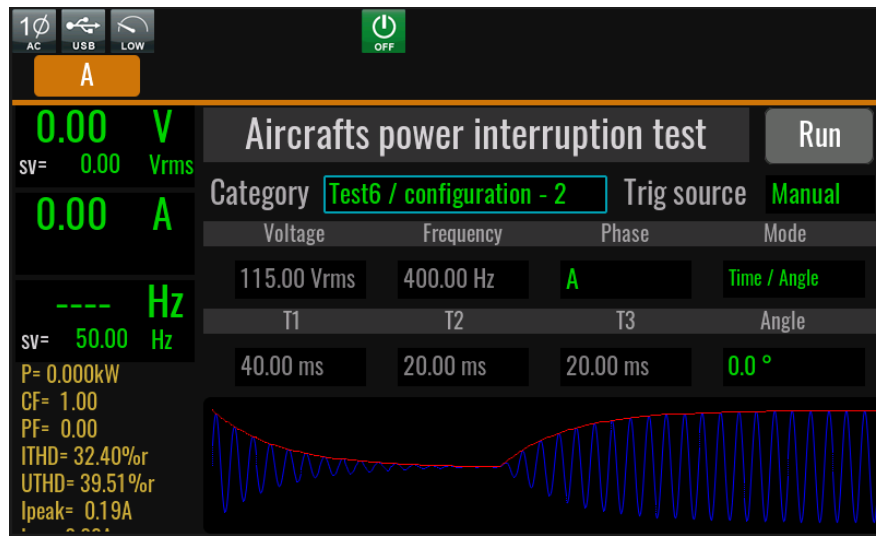

| 参数 | 参数说明 |
|--------------|--|
| Category | 飞机电源中断测试项目 用户可以选择 Test1-Test7 类的测试项波形, 也可以选择自定义。 |
| Frequency Hz | 频率设定值, 默认 400Hz 在自定义模式下可按照需求设定 |
| Phase | 相位选择, 三相可任意组合选择 |
| Trig source | 触发源选择 <ul style="list-style-type: none"> ● Manual ● Bus ● Trig1 ● Trig2 |
| Mode | 运行模式 Time / Angle Time / Immediate Trig / Angle Trig / Immediate |
| Angle | 设置电源发生中断的角度 Time / Angle 和 Trig / Angle 模式下时显示 |
| T1 | 总跌落时间, 单位 ms, 自定义模式下可设置, 标准测试时不可设置。 |
| T2 | 从 90%跌落到 10%的时间, 单位 ms |
| T3 | 从 10%恢复到 90%的时间, 单位 ms |

第六章 电流源功能介绍

当用户在 **system** 菜单中设置操作模式为 **Current Source** 模式，则当前仪器是一台恒流源。本章介绍仪器 **Current Source** 模式下的功能和特性。

恒流源模式下只支持 **Normal** 功能和 **List** 功能，功能使用方法与电压源相似。

6.1 选择电流源模式

IT7900P 系列仪器可以作为一台交流恒流电源。在电流源模式下电源只支持单相和反相模式。

电源模式在系统菜单中进行选择。

1. 在主界面中下滑或按 **[Shift] + ** (**System**) 进入系统菜单功能页面。
2. 默认进入 **Source** 设置页面。

直接用手触摸或旋钮/上下键选择 **Phase Mode**，选择当前输出的模式。

单相模式

当系统菜单中选择单相模式时，仪器作为一台单相的交流电源，单相模式下，输出可以选 **AC** 或 **AC+DC**。

反相模式

当系统菜单中选择反相模式时，电源电压范围提升为原来的 2 倍，功率保持原来的 2/3。例如电源额定值为 350V，则选择反相模式后，实际电压范围可达到 700V。反向模式可以提供客户高电压的测试解决方案。在反相模式下，输出可以选择 **AC** 或 **AC+DC**。

6.2 选择输出模式

IT7900P 系列恒流电源有 **AC** 和 **AC+DC** 两种输出模式。用户应根据所需的应用设置特定的输出模式。输出模式在系统菜单中进行选择。

1. 在主界面中下滑或按 **[Shift] + ** (**System**) 进入系统菜单功能页面。
2. 默认进入 **Source** 设置页面。
3. 直接用手触摸或旋钮/上下键选择 **[Output couple mode]**，选择当前输出的模式。

6.2.1 AC 输出模式

当输出模式为 **AC** 时，仪器当前模拟的电源功能为交流模式。本系列电源开机默认为 **AC** 电源模式。

在主界面中，可以设置电源的输出参数，包括输出电流、输出频率。

- 按上下键进行选择设置项，再按 **Enter** 键确认编辑。
- 转动旋钮进行选择设置项，再按 **Enter** 键确认编辑。

- 直接手势点击选择。再按 Enter 键确认编辑。



6.2.2 AC+DC 输出模式

当选择 AC+DC 模式时，表示仪器作为一台交直流电源使用。在该模式下，仪器基于产生的交流电流叠加直流电流分量。



在 AC+DC 模式下，主界面可以设置交流电流，直流电流在 Config 菜单中设置。

- Iac 可以在主界面设置也可以在 Config 菜单设置。
- DC 电流分量在 Config 菜单中设置。

第七章 负载功能介绍

当用户在 **system** 菜单中设置操作模式为 **Load** 模式，则当前仪器是一台回馈式交流负载。本章介绍仪器负载模式下的功能和特性。

7.1 选择相位

负载模式在系统菜单中进行选择。

1. 在主界面中下滑或按[Shift] +  (System) 进入系统菜单功能页面。
2. 默认进入 **Load** 设置页面。

直接用手触摸或旋钮/上下键选择 **Phase**，选择当前输出的模式。

单相模式

当系统菜单中选择单相模式时，仪器作为一台单相的交直流电源，单相模式下，输出可以是 **AC/DC**。

三相模式

当系统菜单中选择三相模式时，仪器作为一台三相的交流电源，三相模式下，输出可以是 **AC**。三相模式下可以选择 **ABC** 三相的连接方式 **Delta** 或 **Y** 形。

三相模式下，选择 **Delta** 或 **Y** 形，待测物的接线方式就不同。详细可以参见 3.2 连接测试线（选件）。

当选择 **Y** 形时，需要连接 **N** 线，仪器面板中显示的参数为 V_a 、 V_b 、 V_c 或 I_a 、 I_b 、 I_c 。

当选择 **Delta** 时，不需要接 **N** 线，仪器面板中显示的参数为 V_{ab} 、 V_{bc} 、 V_{ca} 或 I_{ab} 、 I_{bc} 、 I_{ca} 。

反相模式

当系统菜单中选择反相模式时，电源电压提升为原来的 2 倍，功率保持原来的 2/3。例如电源额定值为 350V，则选择反相模式后，实际输入电压可达到 700V。反向模式可以提供客户高电压的测试解决方案。在反向模式下，输出可以选择 **AC/DC**。

7.2 选择模式

在负载模式下支持 **AC** 和 **DC** 两种模式。用户应根据所需的应用设置特定的输出模式。输出模式在系统菜单中进行选择。

1. 在主界面中下滑或按[Shift] +  (System) 进入系统菜单功能页面。
2. 默认进入 **Load** 设置页面。
3. 直接用手触摸或旋钮/上下键选择[Couple mode]，选择当前输出的模式。

7.2.1 AC 输出模式

当模式为 **AC** 时，仪器当前作为交流负载模式。本系列负载开机默认为 **AC** 模式。

7.2.2 DC 输出模式

当输出模式设置为 DC 时，此时仪器作为一台直流负载使用。

7.3 交流负载功能

在负载模式下用户在系统菜单中选择当前负载功能的模式。交流负载模式下负载可以工作在下面几种定态操作模式中：

- CC: 恒电流模式
- CR: 恒电阻模式
- CP: 恒功率模式
- CS: 恒视在功率模式
- CC+CR: 恒电流并恒电阻模式
- CE: 电路仿真模式

7.3.1 定电流操作模式 (CC)

在定电流模式下，当电压输入值满足交流负载的最小电压输入要求时，交流电子负载将根据设定的电流值消耗一个恒定的电流有效值。

电压与电流关系如下图所示。

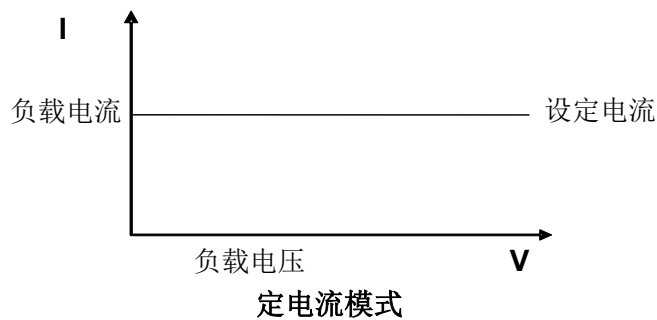

CC 模式电压电流关系图

选择 CC 模式

负载初始默认为 CC 模式，但是仪器运行的模式可以在 **Config** 菜单中进行选择。按[**Config**]按键进入参数配置界面进行设置。



在 Config 配置界面中，用户可以选择 Const Mode 对应的选项框，设置为 CC 模式。

- **Const Mode:** 负载的带载模式。
- **Unit PF:** 单位功率因数模式。
On 时开启单位功率因数模式，此时电流波形随电压波形变化，使功率因数尽可能接近为 1，适用于输入电压波形为非正弦波的测试场合。
Off 时关闭单位功率因数模式，此时电流波形不受电压波形的影响，波形以 Waveform 中选择的波形为准，实际功率因数受电压波形、电流波形以及相移的影响。
- **Current AC:** 定电流值和电流斜率
- **Current DC:** 设置 Idc 值，实现 AC+DC 的功能，DC 偏移量设置范围为机器额定值的 10%，以及 DC 电流斜率。
- **Waveform (phase shift range: -180.0~180.0):** 选择带载的波形，当 CC 模式下，Unit PF 设置为 Off 时，波形可选。
Crest Factor: CF 值，设置范围为 1.414~5，设置范围受峰值限制。CF 值也会影响 PF 值的设定范围。
Phase shift: 电压电流相移值，范围为-180°~180°，当设置为正值时电流波形滞后于电压波形。设置为负值时电流波形超前于电压波形。该设置与 PF 值作用相同，相互做换算，作为两种控制方式，方便用户进行设置。
Lead/Lag: Lead 表示电流波形超前于电压波形，此时，Phase shift 只能设置为负值。Lag 表示电流波形滞后于电压波形，此时，Phase shift 只能设置为正值。
Power Factor: 功率因数，可以设置为-1 到 1，功率因数的设定范围受 CF 值影响。该设置与 Phase shift 值作用相同，相互做换算，作为两种控制方式，方便用户进行设置。

设定 CC 参数

在 CC 模式主界面中，用户可以直接在主界面中按[Set]键进行设置电流值。

用户可以利用旋钮直接设定当前设定值或按数字键输入。当数字键输入时输入有

误，按 **Esc** 删除当前的输入。按 **[Enter]** 进行确认。

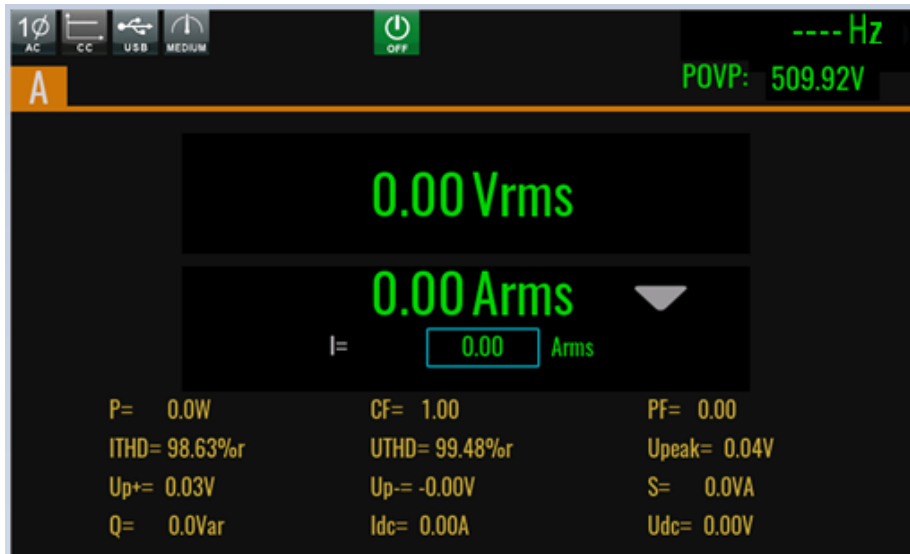

7.3.2 定电阻操作模式 (CR)

在定电阻模式下，交流电子负载被等效为一个恒定的电阻，电子负载将会吸收与输入电压呈线性关系的电流，电流的波形与输入电压的波形一致，PF 值恒为 1，如下图所示。



图3-2 CR模式电压电流关系图

选择 CR 模式

负载运行的模式可以在 **Config** 菜单中进行选择。按 **[Config]** 按键进入参数配置界面。

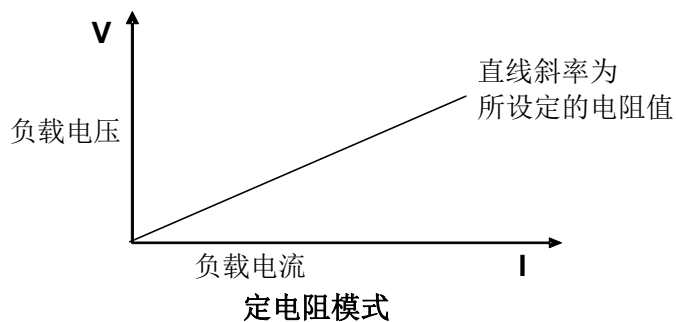
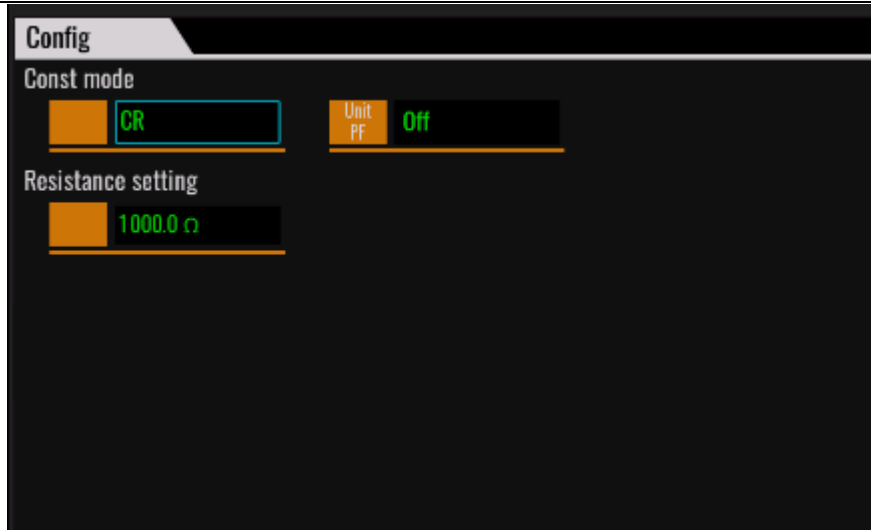

在 Config 配置界面中，用户可以选择 Const Mode 对应的选项框，设置为 CR 模式。

- Unit PF: 单位功率因数模式。
On 时开启单位功率因数模式，此时电流波形随电压波形变化，使功率因数尽可能接近为 1，适用于输入电压波形为非正弦波的测试场合。
Off 时关闭单位功率因数模式，此时电流波形不受电压波形的影响，波形以 Waveform 中选择的波形为准，实际功率因数受电压波形、电流波形以及相移的影响。
- Const Mode: 负载的带载模式。
- Resistance setting: 定电阻值设置。

设定 CR 参数

在 CR 模式主界面中，用户可以直接在主界面中按[Set]键进行设置电阻值。

用户可以利用旋钮直接设定当前设定值或按数字键输入。当数字键输入时输入有误，按 Esc 可以删除当前的输入。按[Enter]进行确认。

7.3.3 定功率操作模式 (CP)

在定功率模式下，电子负载将消耗一个恒定的功率，根据功率的设定值吸收相应的电流，如下图所示，如果输入电压升高，则输入电流将减少，功率 $P(=V * I)$ 将维持在设定功率上。

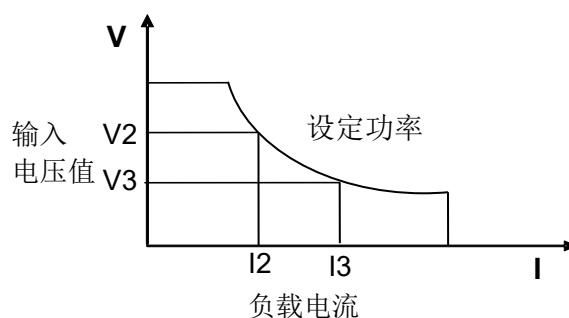

CP模式电压电流图

选择 CP 模式

负载运行的模式可以在 **Config** 菜单中进行选择。

按[**Config**]按键进入参数配置界面。



在 **Config** 配置界面中，用户可以选择 **Const Mode** 对应的选项框，设置为 **CP** 模式。

- **Const Mode:** 负载的带载模式。
- **Unit PF:** 单位功率因数模式。

On 时开启单位功率因数模式，此时电流波形随电压波形变化，使功率因数尽可能接近为 1，适用于输入电压波形为非正弦波的测试场合。

Off 时关闭单位功率因数模式，此时电流波形不受电压波形的影响，波形以 **Waveform** 中选择的波形为准，实际功率因数受电压波形、电流波形以及相移的影响。

- **Power setting:** 定功率值
- **Current AC Slew Rate:** 电流斜率
- **Waveform (phase shift range: -180.0~180.0):** 选择带载的波形，当 **CC** 模式下，**Unit PF** 设置为 **Off** 时，波形可选。

Crest Factor: CF 值，设置范围为 1.414~5，设置范围受峰值限制。CF 值也会影响 PF 值的设定范围。

Phase shift: 电压电流相移值，范围为-180°~180°，当设置为正值时电流波形滞后于电压波形。设置为负值时电流波形超前于电压波形。该设置与 **PF** 值作用相同，相互做换算，作为两种控制方式，方便用户进行设置。

Lead/Lag: **Lead** 表示电流波形超前于电压波形，此时，**Phase shift** 只能设置为负值。**Lag** 表示电流波形滞后于电压波形，此时，**Phase shift** 只能设置为正值。

Power Factor: 功率因数，可以设置为-1 到 1，功率因数的设定范围受 **CF** 值影响。该设置与 **Phase shift** 值作用相同，相互做换算，作为两种控制方式，方便用户进行设置。

设定 CP 参数

在 **CP** 模式主界面中，用户可以直接在主界面中按[**Set**]键进行设置功率值。

用户可以利用旋钮直接设定当前设定值或按数字键输入。当数字键输入时输入有误，按 **Esc** 可以删除当前的输入。按 **[Enter]** 进行确认。

7.3.4 定视在功率操作模式 (CS)

在定功率模式下，电子负载将消耗一个恒定的视在功率，根据视在功率的设定值吸收相应的电流，此模式保证视在功率恒定。

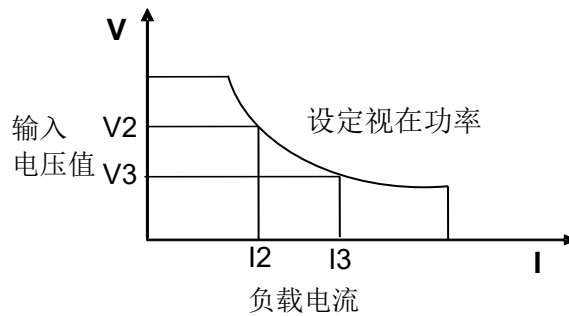

CS模式电压电流图

选择 CS 模式

负载运行的模式可以在 **Config** 菜单中进行选择。按 **[Config]** 按键进入参数配置界面。



在 **Config** 配置界面中，用户可以选择 **Const Mode** 对应的选项框，设置为 **CS** 模式。

- **Const Mode:** 负载的带载模式。
- **Unit PF:** 单位功率因数模式。

On 时开启单位功率因数模式，此时电流波形随电压波形变化，使功率因数尽可能接近为 **1**，适用于输入电压波形为非正弦波的测试场合。

Off 时关闭单位功率因数模式，此时电流波形不受电压波形的影响，波形以 **Waveform** 中选择的波形为准，实际功率因数受电压波形、电流波形以及相移的影响。

- **Power setting:** 定功率值

- **Current AC Slew Rate:** 电流斜率
- **Waveform (phase shift range: -180.0~180.0):** 选择带载的波形, 当 **CC** 模式下, **Unit PF** 设置为 **Off** 时, 波形可选。

Crest Factor: CF 值, 设置范围为 1.414~5, 设置范围受峰值限制。CF 值也会影响 PF 值的设定范围。

Phase shift: 电压电流相移值, 范围为-180°~180°, 当设置为正值时电流波形滞后于电压波形。设置为负值时电流波形超前于电压波形。该设置与 PF 值作用相同, 相互做换算, 作为两种控制方式, 方便用户进行设置。

Lead/Lag: **Lead** 表示电流波形超前于电压波形, 此时, **Phase shift** 只能设置为负值。**Lag** 表示电流波形滞后于电压波形, 此时, **Phase shift** 只能设置为正值。

Power Factor: 功率因数, 可以设置为-1 到 1, 功率因数的设定范围受 CF 值影响。该设置与 **Phase shift** 值作用相同, 相互做换算, 作为两种控制方式, 方便用户进行设置。

设定 CS 参数

在 **CS** 模式主界面中, 用户可以直接在主界面中按**[Set]**键进行设置视在功率值。

用户可以利用旋钮直接设定当前设定值或按数字键输入。当数字键输入时输入有误, 按 **Esc** 可以删除当前的输入。按**[Enter]**进行确认。

7.3.5 定电流并定电阻模式 (CC+CR)

电子负载通过拉一个非线性常量电流并一个电阻, 来模拟一些逆变器的波形畸变, 满足其效率测试需求。

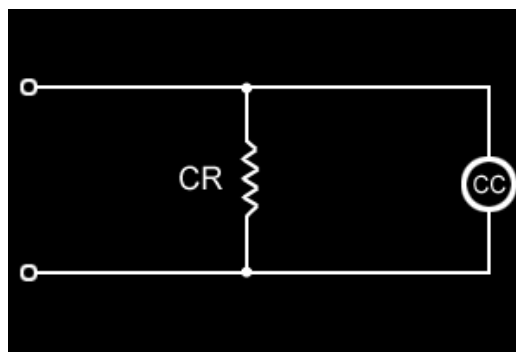

CC+CR模式电压电流图

选择 CC+CR 模式

负载运行的模式可以在 **Config** 菜单中进行选择。按**[Config]**按键进入参数配置界面。

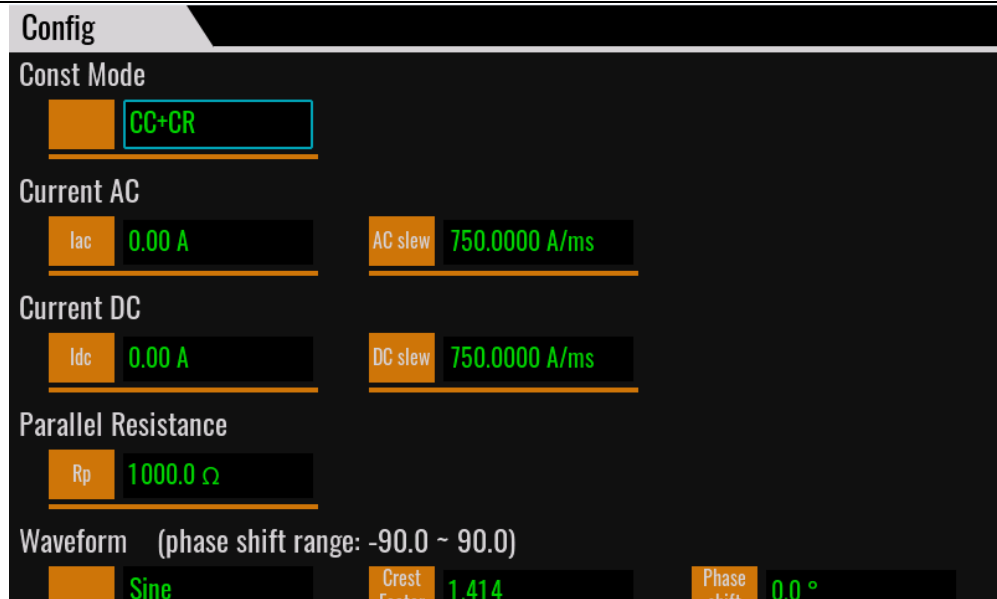

在 Config 配置界面中,用户可以选择 Const Mode 对应的选项框,设置为 CC+CR 模式。

- Const Mode: 负载的带载模式。
- Current AC: 交流电流设定值和电流斜率。
- Current DC: 直流电流设定值和电流斜率。
- Parallel Resistance: 并联的电阻值设定。
- Waveform (phase shift range: -180.0~180.0): 选择带载的波形,当 CC 模式下, Unit PF 设置为 Off 时, 波形可选。

Crest Factor: CF 值, 设置范围为 1.414~5, 设置范围受峰值限制。CF 值也会影响 PF 值的设定范围。

Phase shift: 电压电流相移值, 范围为-180°~180°, 当设置为正值时电流波形滞后于电压波形。设置为负值时电流波形超前于电压波形。该设置与 PF 值作用相同, 相互做换算, 作为两种控制方式, 方便用户进行设置。

Lead/Lag: Lead 表示电流波形超前于电压波形, 此时, Phase shift 只能设置为负值。Lag 表示电流波形滞后于电压波形, 此时, Phase shift 只能设置为正值。

Power Factor: 功率因数, 可以设置为-1 到 1, 功率因数的设定范围受 CF 值影响。该设置与 Phase shift 值作用相同, 相互做换算, 作为两种控制方式, 方便用户进行设置。

设定 CC+CR 参数

在 CC+CR 模式主界面中, 用户可以在 config 界面中进行设置电流值和电阻值。主界面中只可以设置电流值。

用户可以利用旋钮直接设定当前设定值或按数字键输入。当数字键输入时输入有误, 按 Esc 可以删除当前的输入。按[Enter]进行确认。

7.3.6 电路模拟模式 (CE)

电子负载通过设置 RLC 等参数来模拟一些待测物的真实用电环境。在电路模拟模式下, 还可以选择电路拓扑结构。不同的拓扑结构, 设置的参数不同, 实现的

模拟状态不同。

IT7900P 系列负载模式下的运行模式可以在 Config 菜单中进行选择。

按[Config]按键进入参数配置界面。

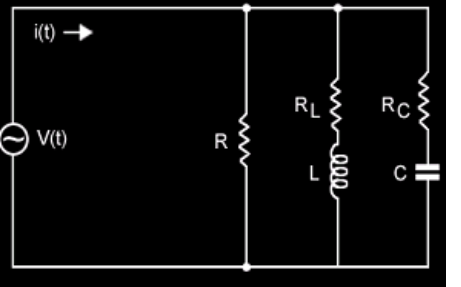
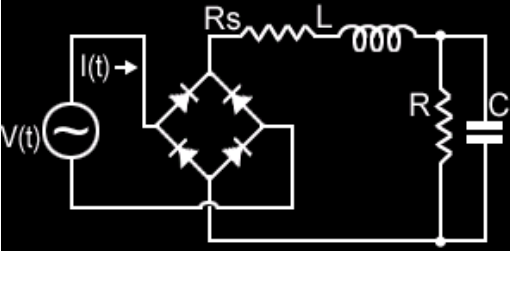
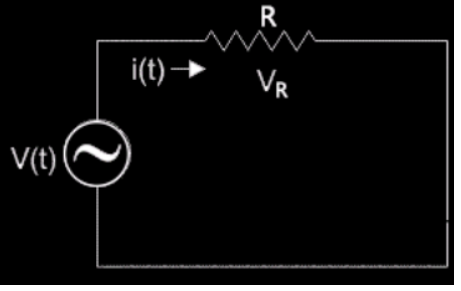
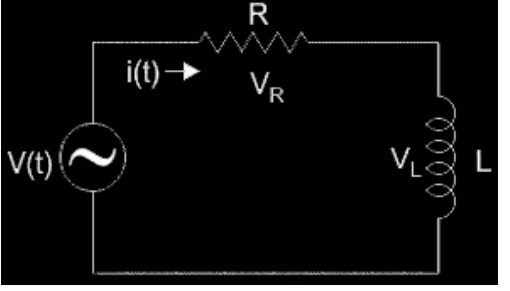
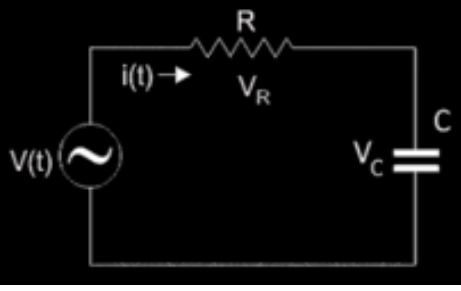
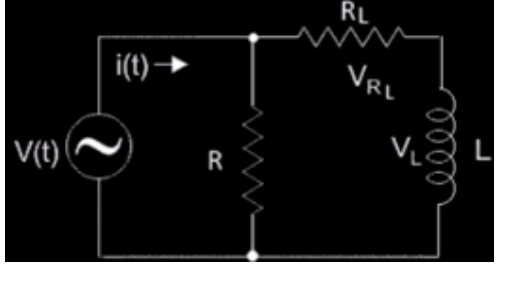
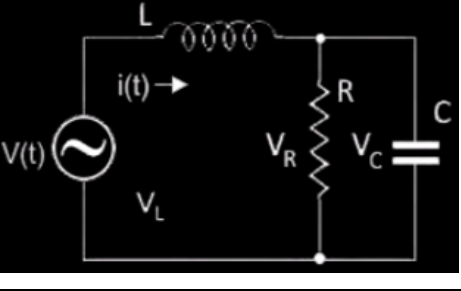
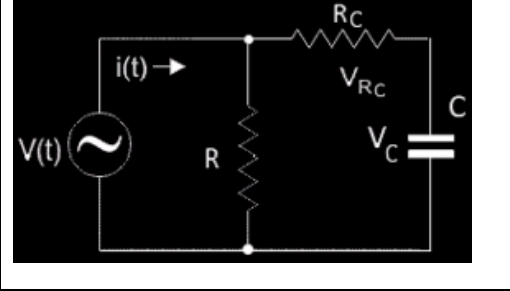
| | |
|---|--|
| Parallel RLC 模式 | Rectifier single phase RLC 模式 |
|  |  |
| R 模式 | Series RL 模式 |
|  |  |
| Series RC 模式 | R//Series RL 模式 |
|  |  |
| L (R//C) 模式 | R//Series RC 模式 |
|  |  |
| R (L//C) 模式 | C (R//L) 模式 |

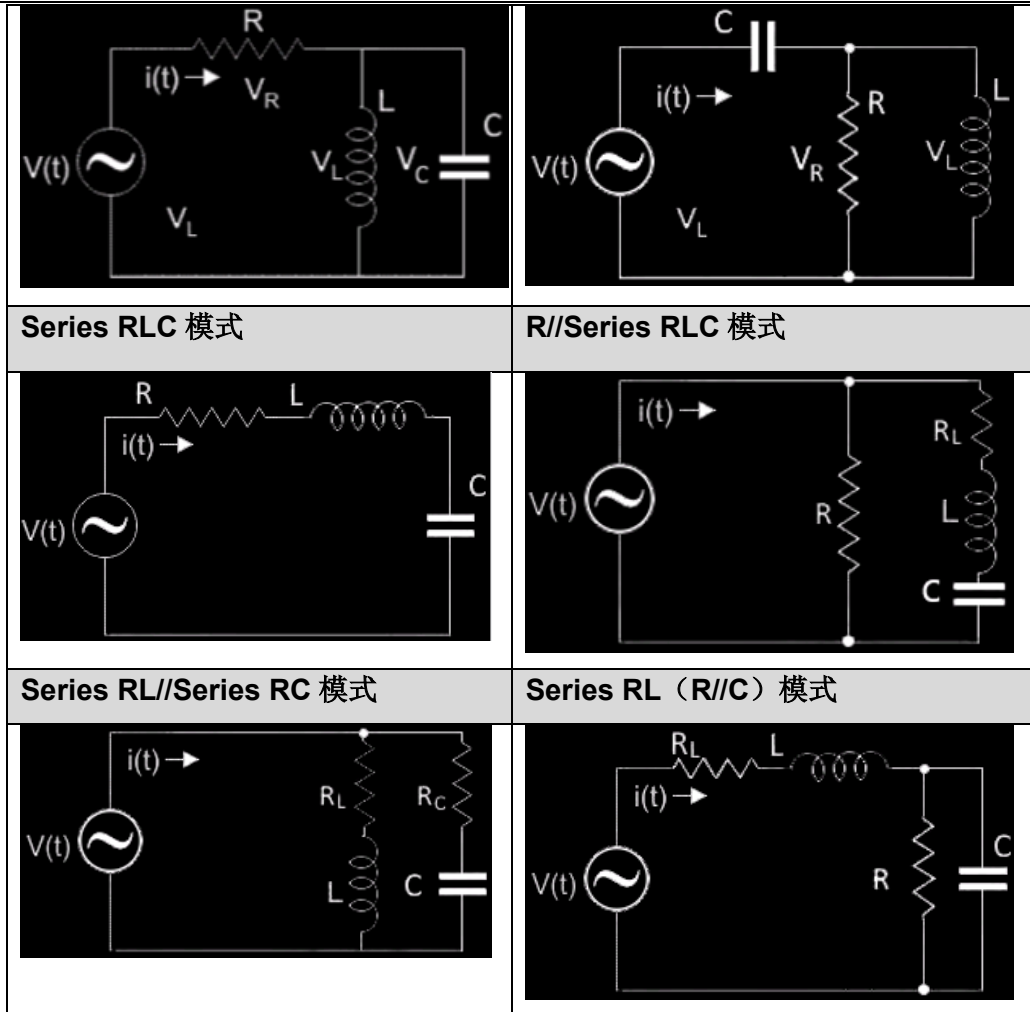

选择 CE 模式

负载运行的模式可以在 **Config** 菜单中进行选择。按**[Config]**按键进入参数配置界面。



设定 CE 参数

在 CE 模式主界面中，用户可以在 config 界面设置相关参数。

7.4 直流负载功能

在负载模式下模拟直流负载功能时，可以工作在下面几种定态操作模式中：

- CV: 电压常量模式
- CC: 电流常量模式
- CP: 功率常量模式
- CR: 电阻常量模式
- CC+CV: 常量电流转常量电压模式
- CR+CV: 常量电阻转常量电压模式
- CP+CV: 常量功率转常量电压模式
- CC+CR: 常量电流转常量电阻模式
- CV+CC+CP+CR: AUTO 模式

7.4.1 定电流操作模式 (CC)

在定电流模式下，不管输入电压是否改变，电子负载都会消耗一个恒定的电流，如下图所示。

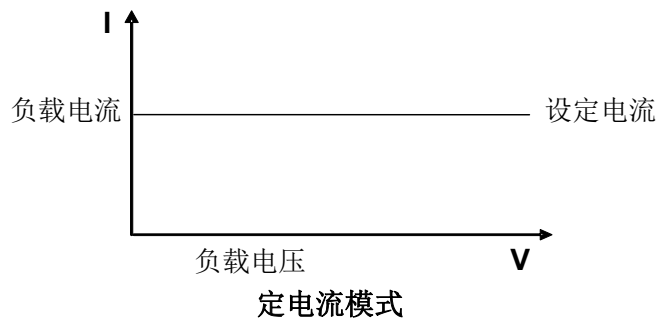

7.4.2 定电压操作模式 (CV)

在定电压模式下，电子负载将消耗足够的电流来使输入电压维持在设定的电压上。如下图所示。

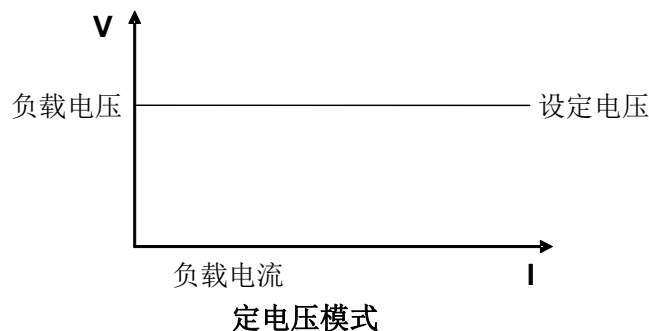

7.4.3 定电阻操作模式 (CR)

在定电阻模式下，电子负载被等效为一个恒定的电阻，如下图所示，电子负载会随着输入电压的改变来线性改变电流。如下图所示。

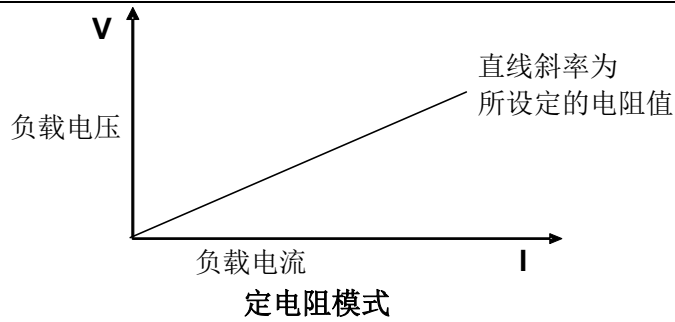

7.4.4 定功率操作模式 (CP)

在定功率模式下，电子负载将消耗一个恒定的功率，如下图所示，如果输入电压升高，则输入电流将减少，功率 $P (=V * I)$ 将维持在设定功率上。

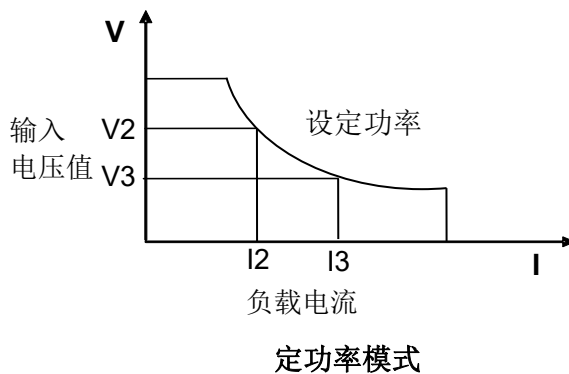

7.4.5 复合式操作模式

负载在 DC 模式下有 5 种复合式操作模式：CC+CV、CR+CC、CR+CC、CV+CP 以及 CC+CV+CR+CP(Auto)。这 5 种复合式操作模式，可适用于多种场合的测试需求。

- CC+CV 复合模式

在 CCCV 模式中，在此模式下须先设置定电压值和定电流值，再启动待测物输出。当待测物电压开始输出时，负载先依据设置的电压值，以定电压模式拉载，当待测物输出电压持续上升，以致拉载电流超过预先设置的定电流值时，则转换为定电流模式拉载。

CC+CV 模式可以应用于负载模拟电池，测试充电桩或车载充电器的场合，CV 工作的同时，限制拉载最大电流。

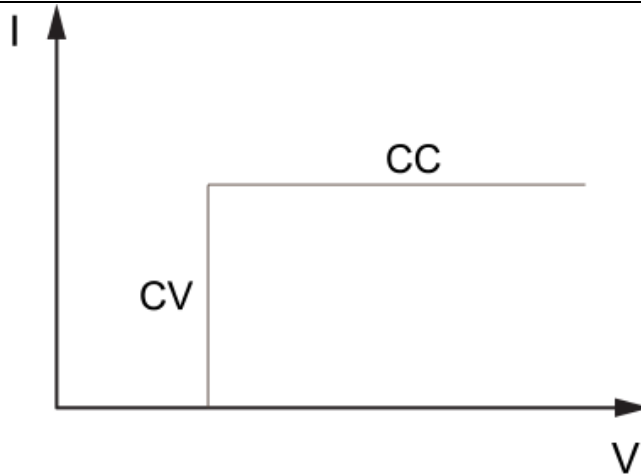

- CR+CV 复合模式

在 CR+CV 模式中，在此模式下须先设置定电压值和定电阻值，再启动待测物输出。当待测物电压开始输出时，负载先依据设置的定电压值，以定电压模式拉载，当待测物输出电压持续上升，以致拉载电阻超过预先设置的定电阻值时，则转换为定电阻值模式拉载。

CR+CV 模式可应用于模拟 LED 灯，测试 LED 源の場合，并测得 LED 电流纹波参数。

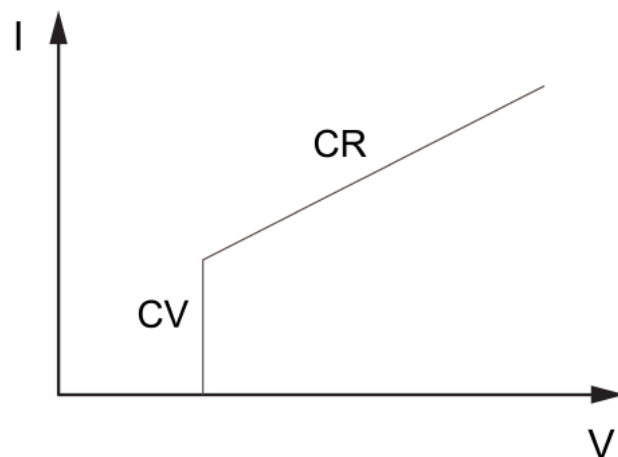

- CC+CR 复合模式

在 CC+CR 模式中，在此模式下须先设置定电阻值和定电流值，再启动待测物输出。当待测物电压开始输出时，负载先依据设置的电阻值，以定电阻模式拉载，当待测物输出电压持续上升，以致拉载电流超过预先设置的定电流值时，则转换为定电流模式拉载。

CC+CR 模式常用于车载充电机限压、限流特性测试、恒压精度、恒流精度的测试中，防止车载充电机的过流保护。

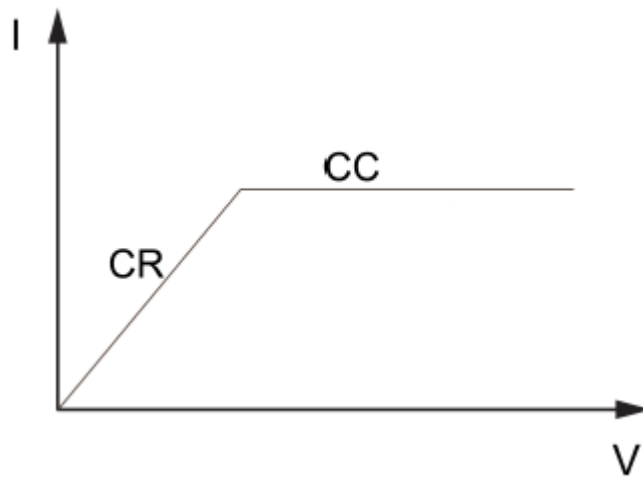

- CP+CV

在 CP+CV 模式中，在此模式下须先设置定电压值和定电流值，再启动待测物输出。当待测物电压开始输出时，负载先依据设置的电压值，以定电压模式拉载，当待测物输出电压持续上升，以致拉载电流超过预先设置的定电流值时，则转换为定电流模式拉载。

CP+CV 模式常用于测试 UPS 的电池测试，模拟当电池电压衰减时电流的变化。同样可作为 DC-DC 转换器和逆变器的输入端的特性模拟。

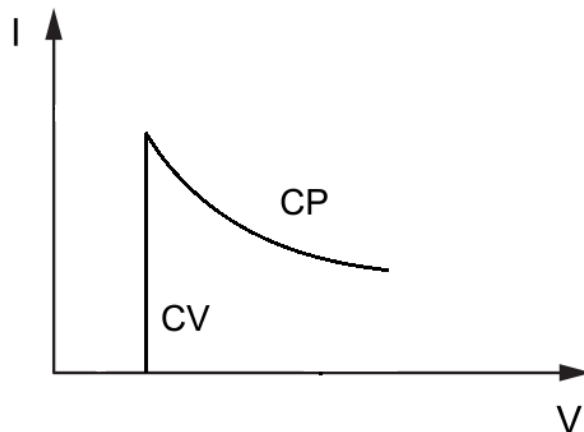

- CV+CR+CC+CP

在 AUTO 模式中，在此模式下须先设置定电压、定电阻、定电流和定功率，再启动待测物输出。当待测物电压开始输出时，负载先依据设置的定电压值，以定电压模式拉载，当待测物输出电压持续上升，则自动转换为定电阻值模式，最终至定电流模式，若待测物异常输出高压下，则转换至定功率模式拉载。

AUTO 模式可在定电压、定电流、定功率和定电阻模式的限制下进行自动切换，该模式适合应用于锂离子电池充电器的测试，以获得完整的 V-I 充电曲线。另外，当待测物保护线路损坏时，可透过该模式的自动切换机制来避免待测物损坏。

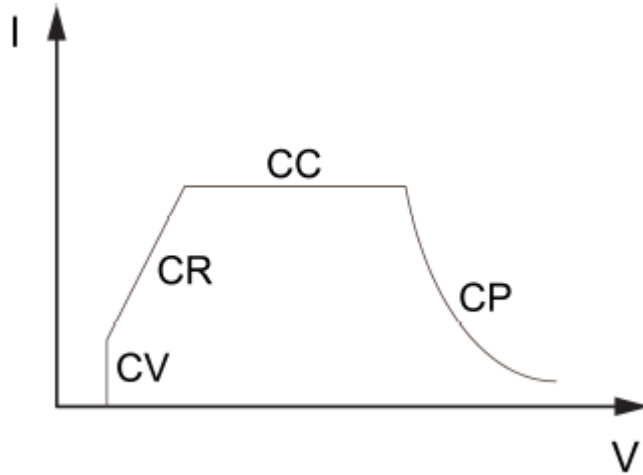

7.5 整流模式

仅交流负载，用户可以选择整流功能打开还是关闭，当整流功能打开时，负载始终工作在第一象限和第三象限，电压和电流始终同向。此时，用户可以选择波形完整性，包括全波，正半波，负半波。

在整流模式下，电流偏移量不可设置。

| System | | | | |
|-------------------------------------|----------|---------------|-------|-------------|
| Load | General | Communication | I/O | Information |
| <input checked="" type="checkbox"/> | AC | | | |
| Virtual Rectifier | | | | |
| <input checked="" type="checkbox"/> | Off | | | |
| On/Off phase | | | | |
| <input type="checkbox"/> | On mode | Phase | Phase | 0.00 ° |
| <input type="checkbox"/> | Off mode | Phase | Phase | 0.00 ° |
| Regulation speed | | | | |
| <input checked="" type="checkbox"/> | Medium | | | |

Integrity 设置为 Full，选择全波时，IT7900P 将电源输入的波形全波整流，波形如下图所示。

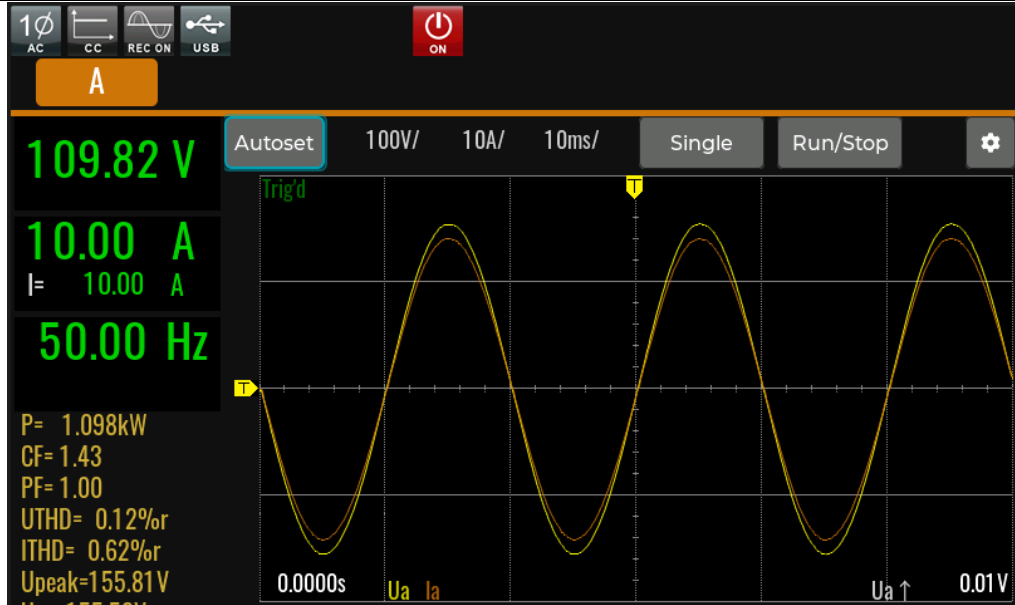

Integrity 设置为 Positive，选择正半波时，IT7900P 将电源输入的正半波整流，波形如下图所示。

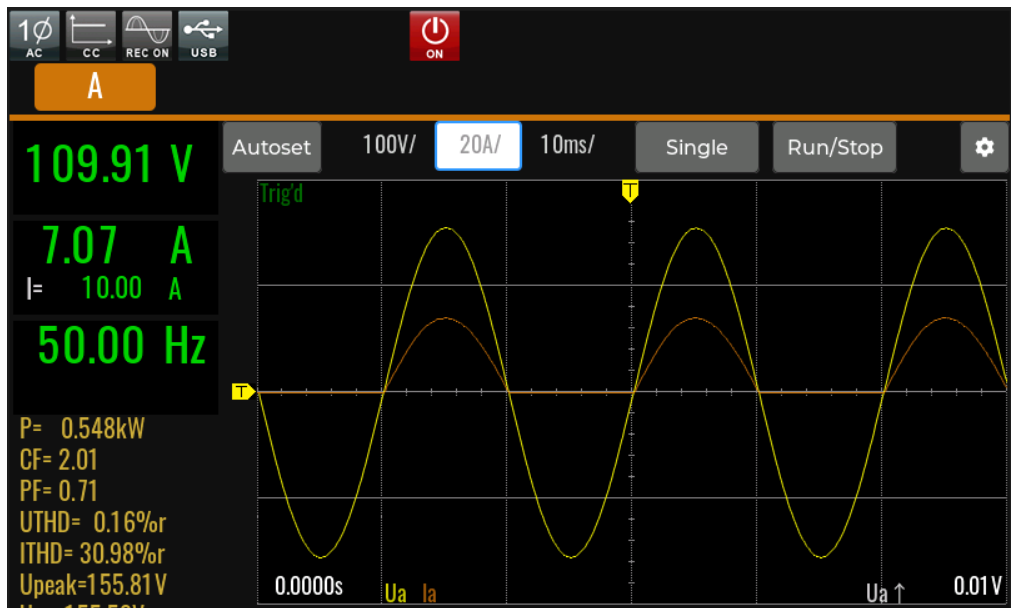

Integrity 设置为 Negative，选择负半波时，IT7900P 将电源输入的负半波整流，波形如下图所示。

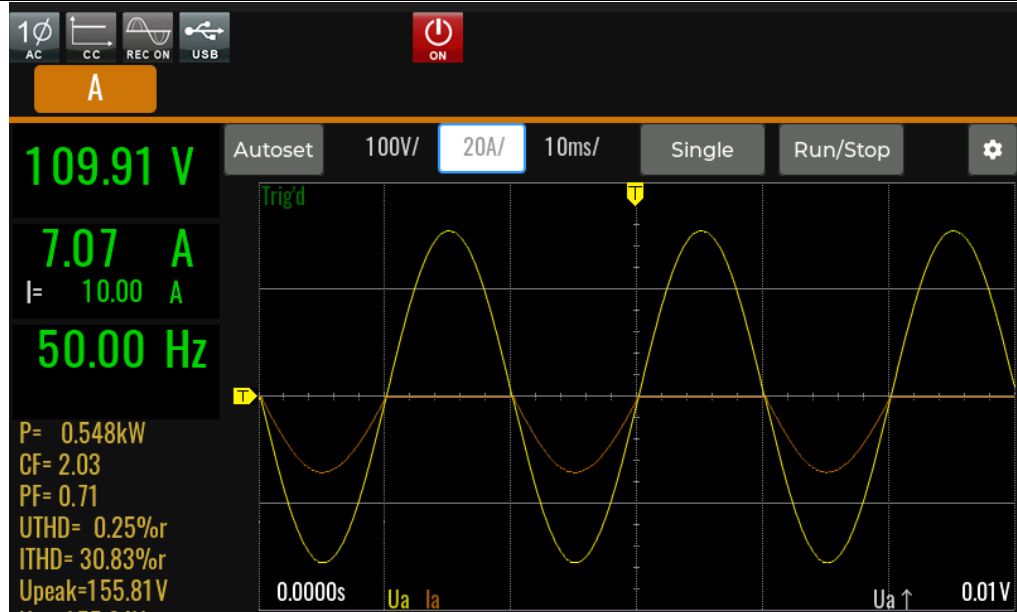

7.6 波形选择

在 Config 菜单中，用户可以设置负载的带载波形，提供如下 6 种内置波形选项，用户直接在 **Config** 菜单->**Waveform** 中进行选择：

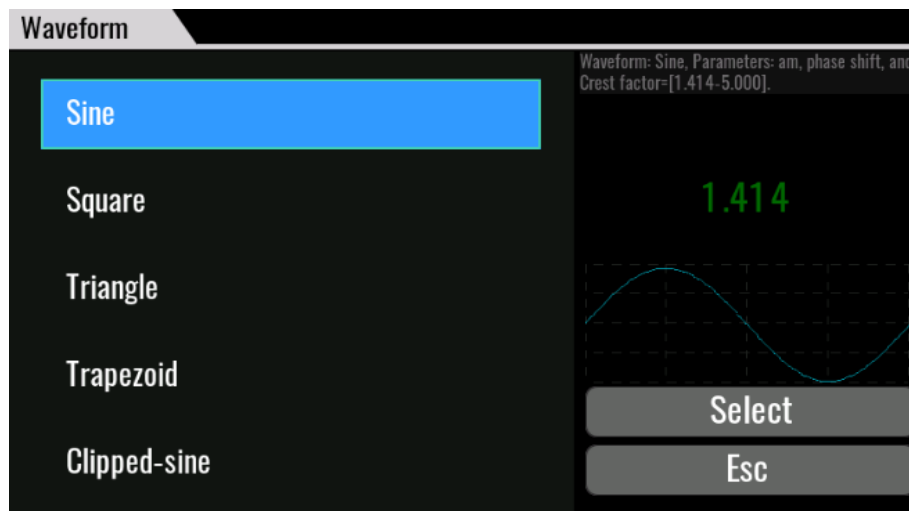

- Sine: 正弦波
- Square: 方波
- Triangle: 三角波
- Trapezoid: 梯形波
- Clipped-sine: 削正弦波
- THD: 谐波
- User-defined: 用户自定义波形

选择对应的波形，在屏幕右侧点击 **Select** 进行确认，当选择 **Square, Triangle, Trapezoid, Clipped-sine, THD Wave and User-define** 波形时，用户需要自行定义波形的相关参数。

7.7 缺相功能

当负载三相模式选择为 Wye 形连接方式时,负载可以模拟 B 相 C 相缺相的功能。例如 C 相测试线不接入的状态。在系统菜单中将 Load phase loss 设置为 Enable。三相模式 Delta 连接方式时,无法实现 C 相缺相的功能,只有在 Y 形连接方式下可用。

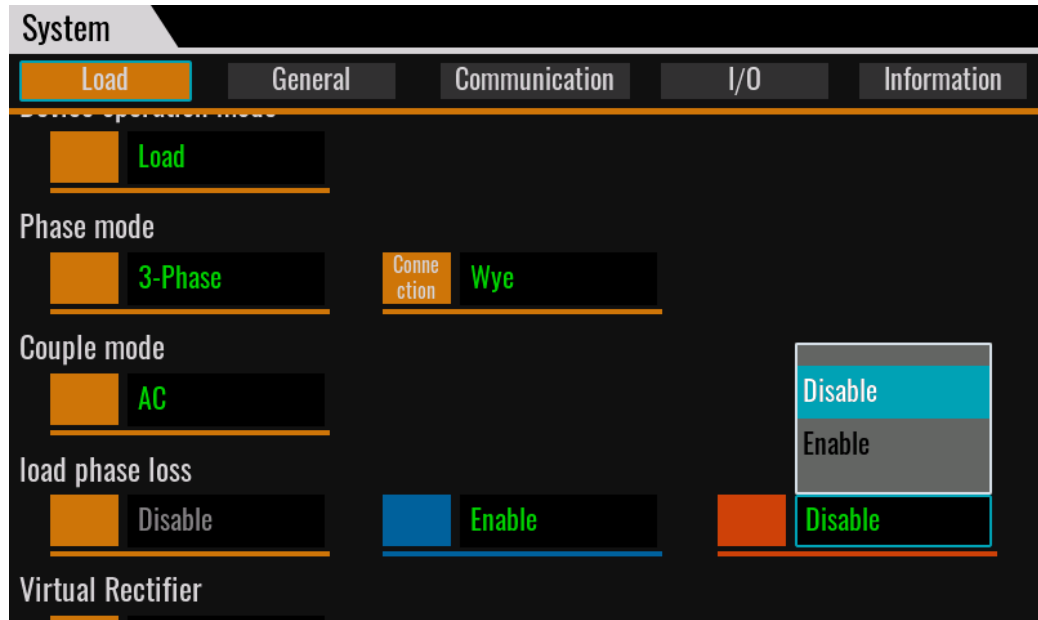

7.8 三相不平衡模拟

在三相模式下,仪器默认为三相平衡模式,三相输入参数会同步设置。

用户可以在 Config 菜单中关闭三相平衡控制的功能,将 Balance control 设置为 Off 状态。此时,负载可以模拟三相不平衡模式,ABC 三相的输入参数可以独立设置。

7.9 带载角度和卸载角度控制

负载模式下可以设置带载和卸载的角度值,在系统菜单中设置 On/Off Phase 角度,可设置范围为 0~360°。用来设置实际电器插拔时,逆变器输出电压的动态能力。

| | | |
|--------------|----------|--|
| On/Off phase | On-mode | <ul style="list-style-type: none"> ● 开启输出时的相位角控制 ● Phase: 根据相角来控制 ● Immediately: 立即开启 |
| | Off-mode | <ul style="list-style-type: none"> ● 关闭输出时的相位角控制 ● Phase: 根据相角来控制 ● Immediately: 立即关闭 |

当设置 On Phase 为角度控制,并设置角度为 270°时,波形如下所示。

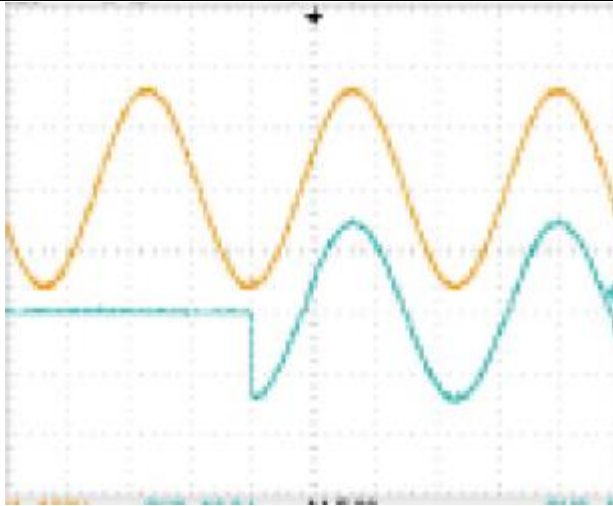

当设置 Off Phase 为角度控制，并设置角度为 90° 时，波形如下所示。

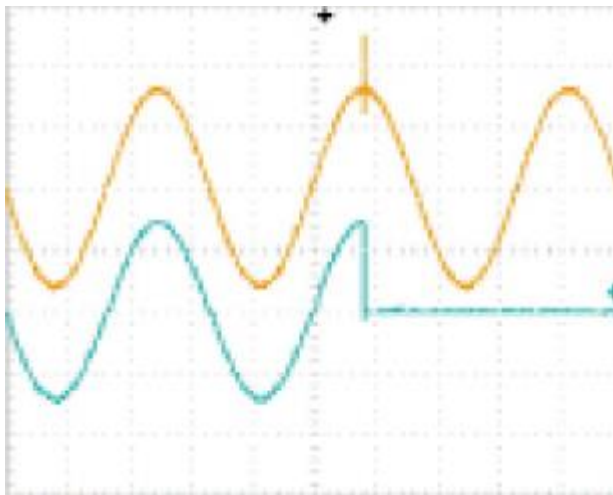

7.10 扫描功能

本系列负载在 CC 和 CR 模式下支持扫描功能，可以设置开始的电流值或电阻值、终止值、步进值、及单步时间，使负载带载值按步进阶梯型改变。

操作步骤

1. 按前面板复合按键 **[Shift] + [F-set]** (Sweep) 键进入到扫描界面。如下图所示。



2. 在扫描界面中，完成对电压和频率相关参数值的设置。

扫描界面中参数设置的描述如下：

| 参数 | 解释 |
|---------------|---|
| Constant mode | 扫描模式：CC 或 CR |
| End | 扫描结束后的状态。 Off: 扫描结束后仪器输出关闭。 Last: 扫描结束后仪器按扫描最后一步的状态输出。 Normal: 返回 normal 模式。 |
| Start Level | 设置开始扫描值。 |
| Stop Level | 设置终止扫描值。 |
| Step Level | 设置步进扫描值。 |
| Mode | 扫描步进切换方式。 Time: 根据时间进行步进切换 Trigger: 根据触发信号进行步进切换 Time-back-forward: 根据时间进行步进切换，并且往返扫描。 Trigger-back-forward: 根据触发信号进行步进切换，并且往返扫描。 |
| Step time | 设置单步时间。 当 Mode 选择 Time 模式或 Time-back-forward 时显示。 |
| Repeat count | 扫描循环次数。 |

| 参数 | 解释 |
|--------------|---|
| Waveform | 扫描波形选择。 Sine: 正弦波 Square: 方波 Clipped-sine: 削幅波 Triangle: 三角波 Trapezoid: 梯形波 THD: 谐波 User-defined: 自定义波形 |
| Crest factor | 波形的 CF 值 |
| Phase shift | 电压电流之间的相移值。 |
| Trig source | 触发源选择, 当 Mode 选择 Trigger 模式或 Trigger-back-forward 时显示。 Bus: 总线触发 Manual: 前面板按键触发。 Trigger1: 触发信号 1 触发。 Trigger2: 触发信号 2 触发。 |

- 完成参数值的设置, 按前面板的 **[On/Off]** 键, 开启负载输入。
- 在扫描功能界面中点击 **[Run]** 键开始扫描。此时 LCD 显示扫描功能正在运行的状态, 扫描界面的左侧显示输出参数及测量参数。您也可以点击 **Meter** 按键在主界面中观察输出参数。
- 扫描结束后, 扫描状态改变, 按 **[Stop]** 键停止扫描功能。

7.11 同步功能

负载可以实现 6 相或 12 相输入模拟, 以 6 相为例介绍负载同步功能。

连接 IO-4 接口

在负载模式下两台仪器相互连接 IO-4 接口, 其中一台负载向另一台负载输出同步信号, 第二台负载与第一台负载的相位同步运行, 实现六相输出功能。

接线示意图如下所示: (第一台和第二台需要连接的引脚不同, 所以需要提前规划好两台仪器的角色。第二台仪器的相位跟随第一台仪器)

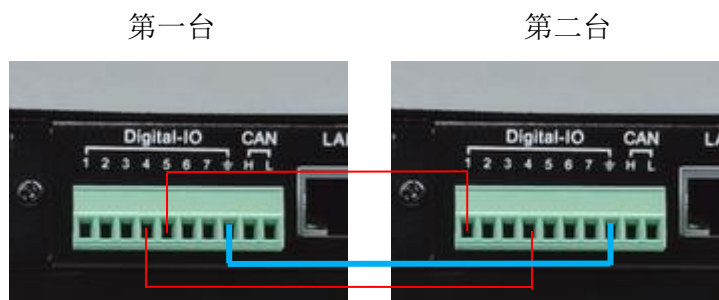

仪器设置

- 引脚功能设置

用户可以在 IO 接口设置菜单中自定义接口的功能。

1. 按[Shift] +  (System) 进入系统菜单功能页面。
2. 选择 I/O 菜单, 并选中 Digital IO-4: SYNC, 设置 IO-4 接口的信号。
两台机器, 第一台设置为 Sync-out, 第二台设置为 Sync-in。

【Sync-in】: 表示配置为同步输入功能, 用于机器与外部设备同步功能, 此时机器同步从该 IO 端口送进来的频率或相位信息。

【Sync-out】: 表示配置为同步输出功能, 这时可以给其它机器发送同步信号。

3. 设置第一台负载的 IO-5 引脚功能, 选择 I/O 菜单, 并选中 Digital IO-5: On-off Status, 该引脚的功能设置为默认电平和 OnOff-status 功能。
4. 设置第二台负载的 IO-1 引脚功能, 选择 I/O 菜单, 并选中 Digital IO-1: Remote inhibit input, 该引脚的有效电平设置为反转 Reverse: On, 功能设置为 Inhibit-Living 功能。



说明

第二台仪器的 IO-1 引脚必须按照以上说明来设置, 否则功能实现混乱。

- 锁频锁相设置

第二台机器需要设置频率和相位的同步设置。在 load 设置菜单中, 选择 External Synchronization。

| External Synchronization | External Synchronization | |
|--------------------------|--------------------------|--------------------|
| | On/Off | 外部同步功能开关 |
| | Phase delay | 相位延迟 |
| | BA | BA 之间的相位角(三相模式下显示) |
| | CA | CA 之间的相位角(三相模式下显示) |

7.12 List 操作功能

负载模式下 List 功能每一个 List 文件最多可编辑 200 步, 用户可以根据实际需要编辑多个步骤, 每一步可以单独选择任意的基础波形。然后编辑每个波形的频率、幅度、运行时间、上升斜率等参数。

7.12.1 新建 List 文件

新建 List 文件

单相模式下, 用户可以通过新建 List 文件来实现输出不同幅度的交流波形序列。具体操作步骤如下:

1. 按前面板的[Shift]+[Set](List) 键, 进入 List 功能的配置。如下图所示。

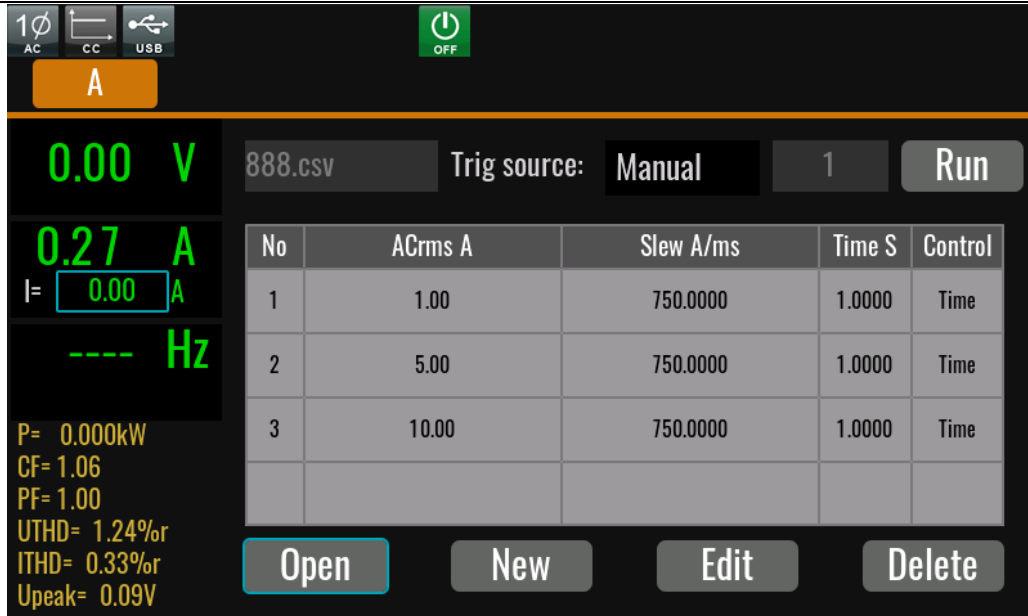

888.csv: 当前运行的 List 文件名称。

Trig source: 触发源。可以选择该 list 文件运行的触发源。

Run/Stop: 启动/停止 List 运行。

Open: 调取 List 文件。

New: 新建 List 文件。

Edit: 编辑当前的 list 文件。

Delete: 删除当前 List 文件。

2. 按键[New], 进入 List 文件编辑界面。

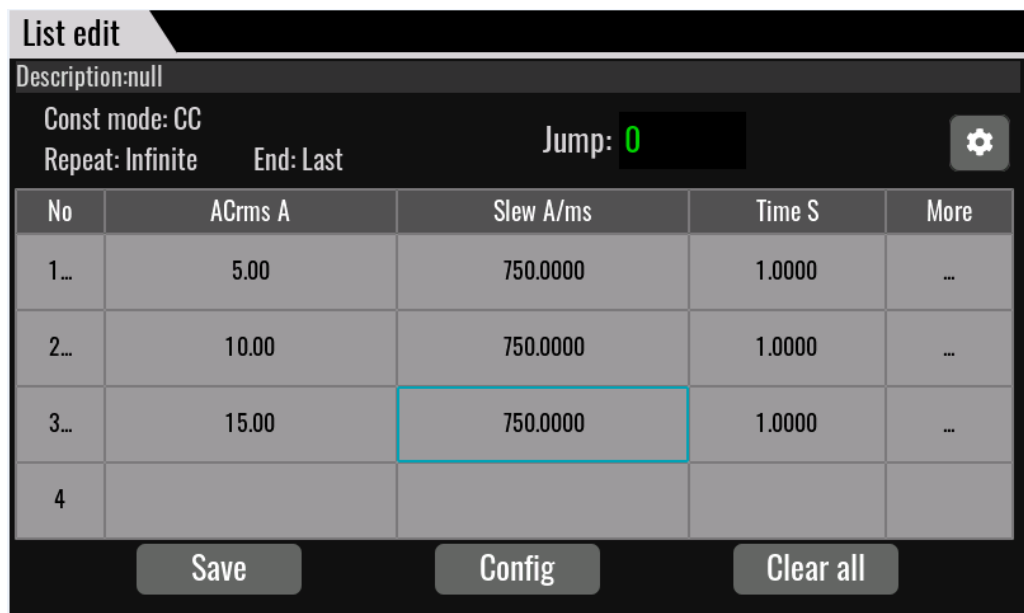

编辑配置界面:

Description: 当前编辑的 List 文件名称。

Const mode: 当前 list 文件运行模式，包括 CC 和 CR 模式。

Repeat: 当前 List 文件循环的次数。

End: 当前 List 文件运行结束后，保持的状态，**Last** 保持最后一步参数输出，**Off:** 关闭输出，**Normal:** 跳转到 **Normal** 模式。

Jump: 循环跳转的步骤编号，例如设置为 2 时，运行一次再次循环运行时跳过前面的两步从步骤 3 开始执行。最小值为 0，即无跳过的步骤全部步骤都循环。

No.: list 波形步骤编号，点击可显示操作动作。如复制/黏贴/剪切/插入/删除。

ACrms A: 当前步骤的波形幅值。

Slew A/ms: 当前步骤的频率值。

Time S: 当前步骤的持续时间。

More: 单步其他配置，可以配置该步骤的上升斜率，波形，相位角等参数。

Save: 保存当前编辑的 list 文件，可以保存到仪器内存或外部 U 盘中。

Config: 配置 list 文件，使文件起效。

Clear all: 删除所有步骤数据。

- 通过上下方向按键选中 List 编辑区域中的各个参数，按 **More** 设置波形其他参数。



List 编辑区域参数解释如下：

| 参数 | 功能说明 |
|-------------|--|
| Current AC | 该步骤的 Iac 幅值设定值和 Slew rate 斜率设定值。 |
| Current DC | 该步骤的直流分量 Idc 幅值设定值和 Slew rate 斜率设定值。 |
| Start Phase | 起始角设置，AC 模式下显示。 默认情况下，程序会自动计算该值（保证与上一步连续），若用户修改该参数，则使用用户设定值不保证连续。 |

| 参数 | 功能说明 |
|-----------|---|
| Waveform | 波形类型、CF 值及相移设置。可以选择任意的基础波形，AC 模式下显示。 |
| Step jump | 该步骤跳转模式 Time 按照设定时间运行。 Trig 按照触发信号运行。 触发模式下，一旦接受到触发信号，则跳转到下一步。 Phase 按照相位进行跳转 |
| Trig out | 单步是否触发输出配置。 |

- 按 **[Esc]** 键返回配置界面，按**[Save]**键进行保存。
在 list 编辑界面，单击单步的序号，界面显示 **[Insert]/[Paste]/[Cut]/[Copy]** **[Delete]**键，选择对应的按键执行单步的增删操作。
- 按 **[Esc]** 键返回，界面出现配置好的 List01.csv 文件。

7.12.2 调用/运行 List 文件

如果已经编辑好了多个 List 文件，调用操作可调出需要测试的 List 文件。具体操作步骤如下：

- 按前面板的**[Shift]+[Set](list)** 键，进入 List 功能的配置
- 按 **[Open]** 键，选择已存储的 List01.csv 文件，按 **[Open]** 键确认调用。
- 按前面板 **[On/Off]** 键，开启电源输出。
- 在 list 界面中点击 Run。
- List 运行时会显示当前运行步骤和 list 运行指示标。
按测量键，可显示输出的数据。

7.12.3 导入/导出 List 文件

导入 List 文件

IT7900P 系列支持外部导入 List 文件功能，用户可以用 Excel 编辑完成 List 文件后导入到软件中。该功能简化了 List 文件编辑过程，方便客户操作。

为了方便用户定义 Excel 文件格式，请直接从 list 界面导出一个 CSV 格式的模板，再填写步骤参数。

具体操作步骤举例如下：

- 在本地 PC 上新建 Excel 文档，命名为 List02。
- 打开 Excel 文档，将其另存为“其他格式”，保存类型选择为“(*.csv)”格式。
- 打开 List02.csv 文件，编辑 List。设置 List 的每一步及相关参数值，将文件保存在 U 盘内。

单相模式下的 List 导入文件格式：

| | A | B | C | D | E | F | G | H | I | J | K | L | M | N | O | P |
|------------------|---|----------------|------------|-------|------------|----------|----------|----------|-------------|----------------|------------|----------|------------|----------|-----------|---|
| Model | | IT7915P-350-90 | | | | | | | | | | | | | | |
| Firmware Version | | 001.003.136 | | | | | | | | | | | | | | |
| Serial Number | | 8.04924E+17 | | | | | | | | | | | | | | |
| Phase mode | | 1-Phase | | | | | | | | | | | | | | |
| File Type | | List | | | | | | | | | | | | | | |
| Repeat | | 0 | | | | | | | | | | | | | | |
| End State | | Last | | | | | | | | | | | | | | |
| Const Mode | | CC | | | | | | | | | | | | | | |
| Total Counts | | 2 | | | | | | | | | | | | | | |
| Jump to | | 0 | | | | | | | | | | | | | | |
| Trig Source | | Manual | | | | | | | | | | | | | | |
| Save Type | | Local | | | | | | | | | | | | | | |
| No | | A Iac A | A Iac sleA | Idc A | A Idc sleA | WaveforA | Wave psA | Start pA | rA_ResisteA | ConductRunning | rTime s | Trig out | Step modeA | Phase sA | Wave type | |
| | 1 | 20 | 750 | 0 | 750 Sine | 1.414 | 0 | 1000 | 100 Time | 1 | 0 Continue | 0 | 0 | | | |
| | 2 | 50 | 750 | 0 | 750 Sine | 1.414 | 0 | 1000 | 100 Time | 1 | 0 Continue | 0 | 0 | | | |

- 将 U 盘插入到前面板的 USB 接口处，按前面板的 [Shift]+[Set](list) 键，进入 List 功能的配置。
- 按软键 [Open]，选择 List02.csv 文件，按 [Enter] 键确认，即完成该 List 文件的导入，界面出现配置好的 List02.csv 文件。

导出 List 文件

用户编辑完 List 文件后，可以直接保存在仪器内部也可以导出到外围存储盘中进行保存，导出的 List 以 (*.csv) 文件格式进行保存。具体操作步骤如下：

- 将 U 盘插入到前面板的 USB 接口处。
- 按前面板的[Shift]+[Set](list) 键，进入 List 功能的配置。
- 选择[Edit]，进入 list 编辑页面。
- 按 [Save] 键，将 List02.csv 文件导出到 U 盘中。

7.13 突波/陷波配置

IT7900P 系列电源提供突波/陷波的模拟功能，用户可以根据需求在输出的波形基础上加上突波/陷波来模拟电路系统中电压的异常波动，从而测试待测物在此种环境下的使用情况。

突波/陷波可以叠加在任意基础波形上，基础波形在 Config 菜单中选择。

操作步骤

- 按前面板上[Shift]+  (Surge&Sag) 按键，进入凸波或陷波设置界面。



2. 在扫描界面中，完成对电压和频率相关参数值的设置。

扫描界面中参数设置的描述如下：

| 参数名称 | 描述 |
|--------------|---|
| Mode | 突波/陷波的执行模式。 Trigger: 触发方式执行，触发信号到来，产生突陷波，可配置成立即产生和指定起始角产生突陷波。 Period: 周期方式执行，连续周期性产生突陷波，只有在特定角度产生突陷波。 |
| Action | 当选择触发方式执行时才显示。 Immediately: 立即产生突波/陷波 Phase: 在特定的角度产生突波/陷波 |
| Trig source | 当选择触发方式执行时才显示，用来选择触发源。 |
| Start angle | 在该参数指定的角度产生突陷波。 立即触发方式下，该参数无意义。 |
| Angle width | 角度宽度，突陷波的宽度，例如： start angle=30° ， Angle width=30° ，则在波形 30-60°产生跌落。 |
| Symmetry | On/Off 来控制正负周期是否对称产生突陷波。 若 Start angle + Angle width > 180° 则始终为 Off。 |
| Repeat count | 连续产生突陷波的个数。 |
| Repeat cycle | 每多少周期产生突/陷波，该参数只在 Peroid 方式下有意义。 该设置与 Repeat count 组合使用，例如 Repeat count 设置为 5， Repeat cycle 设置为 10，则表示每 10 个周期中出现 5 个突/陷波。 |
| Phase Enable | Phase A/Phase B/Phase C/Phase A&B/Phase B&C/Phase A&C/PhaseA&B&C: 选择突波/陷波发生的相信息。（只有三相模式下显示该设置） |
| Enable | Synchronize: 三相的每一相突变同一时刻发生。 Specify Phase: 三相均在指定的相位发生突变。 （只有三相模式下显示该设置） |
| Value select | 跌落值选择 Percent 百分比方式，变化幅度为当前电压瞬时值的百分之多少； Setting 指定值方式，指定跌落到多少 A。 |

3. 完成参数值的设置，按前面板的 **[On/Off]** 键，开启电源输出。

4. 在界面中点击[Run] 键开始输出波形。此时 LCD 显示凸波陷波功能的运行状态，界面的左侧显示输出参数及测量参数。您也可以点击 Meter 按键在主界面中观察输出参数。
5. 波形输出结束后，运行状态改变，按 [Stop] 键停止。

7.14 自定义波形

用户可以自定义编辑波形曲线，并保存在本地后作为输出的波形选择项。该波形可以作为常规输出的波形，也可以作为扫描波形、凸波陷波和 list 的波形选项。

7.14.1 Thd 波形选择界面

用户在 Config 界面选择 THD 波形，THD 包括内置的 30 条波形和用户自定义波形。界面如下所示。

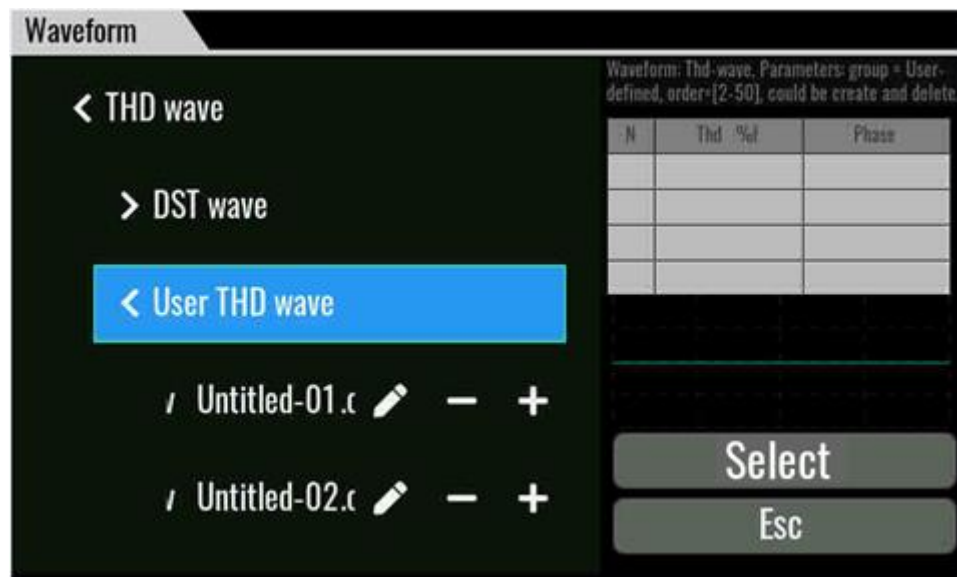

DST wave: 选择仪器默认内置的 30 条波形。当选中波形名称时，界面右侧显示当前谐波的参数和波形示意图。

User THD wave: 用户自定义波形。

“+”添加新的 Thd 波形。

“-”删除选择的 Thd 波形。

“”编辑现有 THD 波形参数。

点击“+”或“” 进入 Thd 编辑界面:

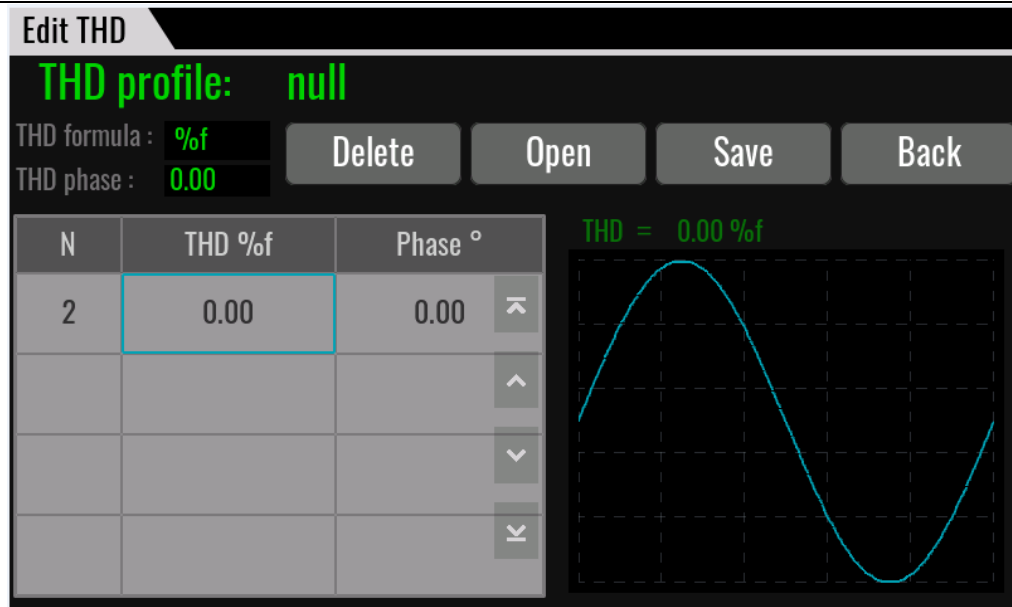

Thd profile: THD 波形文件名

Thd formula: Thd 计算公式选择, %f 相当于基波电压计算, %r 相对于总电压计算。

THD phase: THD 波形基波相位角, 单次波形或阶跃波形时可以控制波形起始的角度。

Delete: 删除某一行数据, 选中某一行, 再点击 Delete。

Open: 导入 Thd 波形, 引入 Import 对话框。

Save: 存储当前 Thd 波形, 引入 Save 对话框。

Back: 不进行任何操作, 退回上一级。

Thd =: 根据用户 Thd 配置, 计算的总 Thd 畸变率。

导入波形文件

| | A | B | C | D |
|-------------|---|-----------------|------------------|---|
| Model | | ITxxxx | Device_operation | 0 |
| Usage | | Wave | | |
| Name | | Untitled-01.csv | | |
| Type | | | 8 | |
| Editable | | | 1 | |
| Formula | | | 0 | |
| Unit_number | | | 39 | |
| Fund_phase | | | 0 | |
| Order | | Thd | Phase | |
| | 2 | 5 | 0 | |
| | 3 | 9 | 180 | |

用户可以编辑.csv 格式的自定义谐波波形文件后导入到仪器内部。自定义谐波波形模板文件可以联系 ITECH 获取, 也可以直接从仪器中导出一份空文件。上图仅作为文件示例, 不同版本文件格式有差异, 请以实际机器中的格式为准。

自定义谐波波形模板文件详解如下：

Model: 仪器型号，无需编辑

Device_operation: 仪器的操作模式，0 代表 voltage source，1 代表 load，2 代表 current source，用户慎重修改，不同模式下波形文件不通用。

Usage: 文件用途，默认 Wave，无需修改

Name: 保持默认，无需修改

Type: 波形类型，谐波自定义波形为 8，自定义波形为 9，此文件中必须为 8。

Editable: 可编辑状态，保持默认 1

Formula: 谐波计算公式，0 代表 f%，1 代表 r%

Unit_number: 编辑的数据点数，需要跟数据行数保持一致。

Fund_phase: 基波相位角，0-360°

Order: 谐波阶数，设置范围 2-50

Thd: 谐波数据

Phase: 谐波角度

7.14.2 User-defined 波形选择界面

“+”添加编辑新的自定义波形。

“-”删除已编辑的自定义波形。

 编辑现有自定义波形参数。

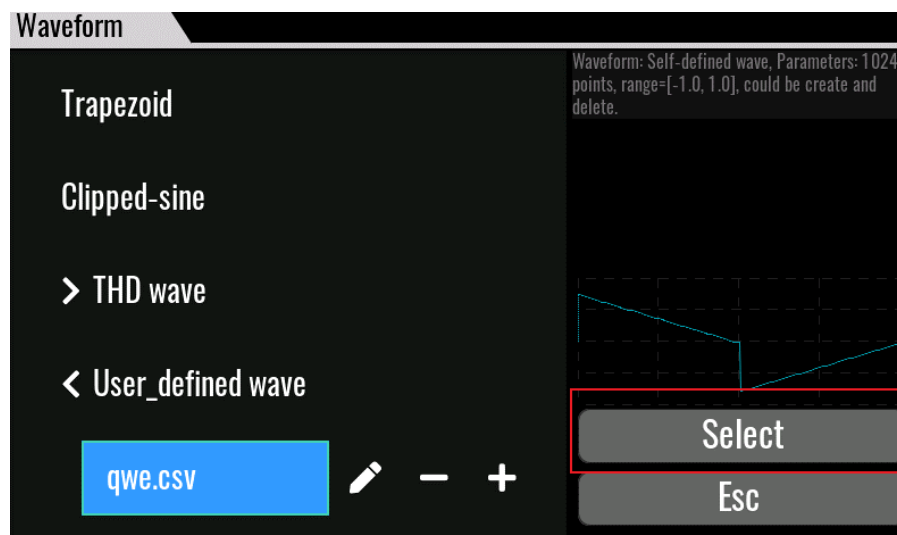

自定义波形编辑界面

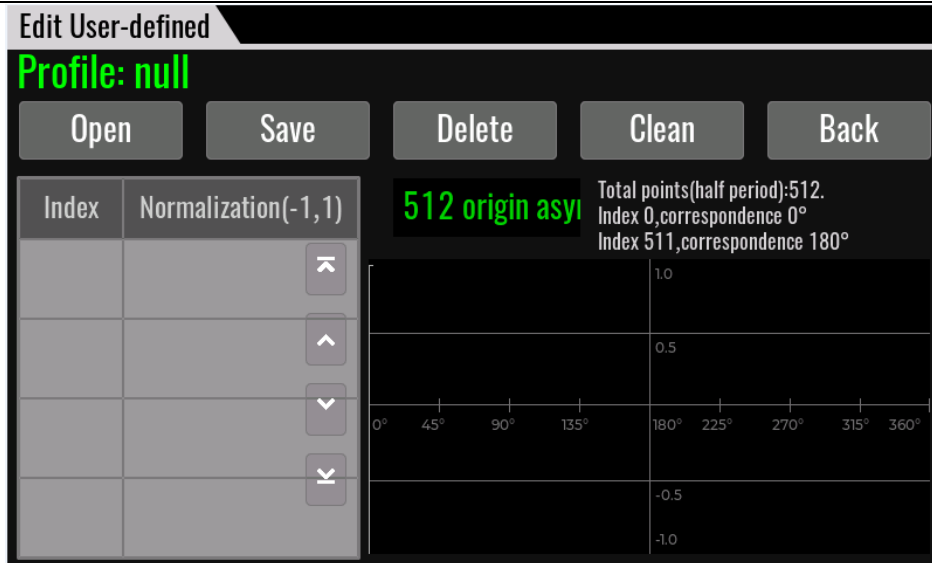

Profile: 自定义波形文件名称

Origin Symmetry: 选择波形数据类型，可以选择原点不对称/原点对称/1024 个数据点

Open: 导入自定义波形，引入 **Open** 对话框。

Save: 存储当前自定义波形，引入 **Save** 对话框。

Delete: 删除当前选中的一行数据。

Clean: 清除当前自定义波形数据。

Back: 不进行任何操作，退回上一级。

自定义波形导入

| | A | B | C | D |
|--------------|----------------|---------|------------------|---|
| Model | IT7800 | | Device_operation | 0 |
| Usage | Wave | | | |
| Name | Userdefine.csv | | | |
| Type | | 9 | | |
| Editable | | 1 | | |
| Point_number | | 1024 | | |
| Origin_symm | | 2 | | |
| index | fval | | | |
| | 0 | 0 | | |
| | 1 | -0.0184 | | |
| | 2 | -0.0368 | | |
| | 3 | -0.0552 | | |
| | 4 | -0.0736 | | |
| | 5 | -0.0919 | | |
| | 6 | -0.1102 | | |

用户可以编辑.csv 格式的自定义波形文件后导入到仪器内部。自定义波形模板文件可以联系 ITECH 获取，也可以直接从仪器中导出一份空文件。上图仅作为文件示例，不同版本文件格式有差异，请以实际机器中的格式为准。

自定义波形模板文件详解如下：

Model: 仪器型号，无需修改

Device_operation: 仪器的操作模式，0 代表 voltage source，1 代表 load，2 代表 current source，用户慎重修改，不同模式下波形文件不通用。

Usage: 文件用途，默认 Wave，无需修改

Name: 保持默认，无需修改

Type: 波形类型，9 代表自定义波形类型，8 代表 THD 自定义波形。该表格中必须为 9。

Editable: 可编辑状态，默认为 1，无需修改

Point_number: 需要编辑的数据点数，需要跟表格中的数据行数据保持一致。与 Origin_symm 参数相关联。

Origin_symm: 是否对称选项，0 代表 512 非原点对称，1 代表 512 原点对称，2 代表 1024 点。

Index/fval: 数据点和详细参数值。

7.15 保护功能

在负载模式下，按 **[Shift]+[Config]** (Protect) 进入 Protect 配置菜单页面，关于保护功能的菜单列表及介绍如下所示。

| | | |
|--------------------------------------|-----------------------------|---|
| Protect auto clear(UV&FE auto Clear) | 自动清除 UV 和 FE 保护状态 | |
| | On: 当满足条件后 UV 和 FE 保护状态自动清除 | |
| | Off: UV 和 FE 保护状态需要手动清除。 | |
| Peak over voltage protection (POVP) | 电压 Peak 值保护设置 | |
| | Peak | 过电压峰值保护点设置，根据用户待测物产品的峰值来设置，例如正弦波峰值计算公式： $V_{rms} * 1.414 (CF) * 1.2$ (电压余量系数) |
| | Delay | 保护延迟时间。保持默认 0.0s, 0s 表示保护发生最快。 |
| Frequency protection | 频率异常保护。 | |
| | Limit Low | 频率异常范围下限值。 |
| | Limit High | 频率异常范围上限值。 |
| UUT output abnormal protection | 待测物电压异常保护。 | |
| | On | 打开保护功能，当电源电压波动时执行保护。 |
| | Off | 关闭保护功能。 |
| Over current protection (OCP) | 过电流保护 | |
| | State | 保护功能开关 |
| | Level | 过电流保护点设置 |
| | Delay | 保护延迟时间 |
| Peak over current protection(POCP) | 过电流 Peak 保护 | |
| | State | 保护功能开关 |
| | Peak | 过电流保护点设置 |
| | Delay | 延迟时间 |

| | | |
|-----------------------------|-------|----------|
| Over power protection (OPP) | 过功率保护 | |
| | State | 保护功能开关 |
| | Power | 过功率保护点设置 |
| | Delay | 延迟时间 |

7.15.1 超出频率范围

当测量的频率值超出频率额定量程范围（16Hz~500Hz）或 Frequency Protection 菜单中定义的范围时，界面显示 FE（Frequency Error）信息。

在菜单中可以设置该保护在状态恢复的情况下自动清除或手动按 **[Esc]** 键进行清除。

7.15.2 欠压保护

当负载开始带载并吸收电流时，电压会因为测试单元的阻抗原因会瞬间降低，当电压低于输入电压要求时，电子负载将停止带载，保护负载自身和测试单元，界面提示 UV。

在菜单中可以设置该保护在状态恢复的情况下自动清除或手动按 **[Esc]** 键进行清除。

7.15.3 电压峰值保护

用户可以设置电压峰值保护点，当电压峰值超过该值时，负载发生保护从而保护电子负载因过压而损坏。电压峰值保护功能始终开启，默认保护点值是负载最大额定值。当发生保护时，电子负载将停止带载，界面提示 POVP。

电压峰值保护点根据用户待测物产品的峰值来设置，例如正弦波峰值计算公式： $V_{rms} * 1.414 (CF) * 1.2$ （电压余量系数），延迟时间尽量保持默认 0.0s。

如何设置

1. 按 **[Shift]+[Config] (Protect)** 复合键，进入 Protection 配置菜单页面。
2. 按上下方向键，将光标移动至 Peak Over voltage protection (POVP) 功能设置处。
3. 依次设置保护点 Level 和延迟时间 Delay，按 **[Enter]** 确认。

清除保护

当发生保护后，仪器发生如下响应：

- 蜂鸣器声响；
- 界面显示保护标志；
- 状态寄存器状态位置 1。

要清除保护状态并恢复正常运行状态，请先删除导致保护故障的条件。按 **[Esc]** 键清除保护状态，仪器前面板保护标志消除，仪器退出保护状态。

7.15.4 RMS 过电流保护

用户可以设置过电流 Rms 保护功能的开关状态、过电流保护点值和保护延迟时间。该功能主要是保护测试中连接的待测物，使之不会过载，不会因过载而受损。

如何设置

1. 按[Shift]+[Config] (Protect) 复合键，进入 Protect 配置菜单页面。
2. 按上下方向键，将光标移动至 Over current protection (OCP) 功能设置处。
3. 依次设置保护状态 State、保护点 Level 和延迟时间 Delay，按[Enter]确认。

清除保护

当发生保护后，仪器发生如下响应：

- 蜂鸣器声响；
- 界面显示保护标志；
- 状态寄存器状态位置 1。

要清除保护状态并恢复正常运行状态，请先删除导致保护故障的条件。按[Esc]键清除保护状态，仪器前面板保护标志消除，仪器退出保护状态。

7.15.5 过电流 peak 保护

用户可以设置过电流 peak 保护功能的开关状态、过电流保护点值和保护延迟时间。该功能主要是保护测试中连接的待测物，使之不会过载，不会因过载而受损。

如何设置

1. 按[Shift]+[Config] (Protect) 复合键，进入 Protect 配置菜单页面。
2. 按上下方向键，将光标移动至 Peak over current protection(POCP) 功能设置处。
3. 依次设置保护状态 State、保护点 Level 和延迟时间 Delay，按[Enter]确认。

清除保护

当发生保护后，仪器发生如下响应：

- 蜂鸣器声响；
- 界面显示保护标志；
- 状态寄存器状态位置 1。

要清除保护状态并恢复正常运行状态，请先删除导致保护故障的条件。按[Shift]和[Esc]键清除保护状态，仪器前面板保护标志消除，仪器退出保护状态。

7.15.6 过功率保护

用户可以设置过功率保护功能的开关状态、过功率保护点值和保护延迟时间。该功能主要是保护测试中连接的待测物，使之不会过载，不会因过载而受损。

如何设置

1. 按[Shift]+[Config] (Protect) 复合键，进入 Protect 配置菜单页面。
 2. 按上下方向键，将光标移动至 Over power protection(OPP) 功能设置处。
- 依次设置保护状态 State、保护点 Power 和延迟时间 Delay，按[Enter]确认。

清除保护

当发生保护后，仪器发生如下响应：

- 蜂鸣器声响；
- 界面显示保护标志；
- 状态寄存器状态位置 1。

要清除保护状态并恢复正常运行状态，请先删除导致保护故障的条件。按[Esc]键清除保护状态，仪器前面板保护标志消除，仪器退出保护状态。

7.15.7 过温度保护

当负载内部功率器件超过约 95°C时，负载过温度保护。此时负载会自动 OFF，

LCD 会显示过温度保护的图标 。同时状态寄存器中的 OT 位会被设置，它会一直保持，直到被复位。

清除过温度保护的操作：

当温度降到保护点后，当按下前面板 [Esc]键，前面板过温度保护的图标消失，即可退出 OTP 状态。

7.15.8 电压异常保护

当负载开始带载时，如果电源端的输出断电或电压波动跌落等情况时，负载将迅速停止带载，保护负载自身和测试单元，界面提示 VE。

在菜单中可以设置该保护在状态恢复的情况下自动清除或手动按[Shift]和[Esc]键进行清除。

第八章 系统功能

8.1 系统菜单概览

按 **[Shift]** +  (System) 进入系统菜单功能页面，此时 LCD 显示出可选择菜单，使用上下左右键或触摸方式进行选择与编辑。

当选择电源或负载模式下时，对应的 **Source** 和 **Load** 菜单不相同，其他菜单项内容相同。具体菜单项如下所示。

电压源模式下的 Voltage Source 菜单：

| | | | |
|----------------|---------------------------------|---------------|--|
| Voltage Source | Device operation mode | 设置仪器运行的模式 | |
| | | Volt Source | 电压源模式 |
| | Phase mode | 设置 AC 模式 | |
| | | 1-Phase | 单相模式 |
| | | 3-Phase | 三相模式 |
| | | Multi-Channel | 3 通道单相模式 |
| | | Reverse | 反相模式 |
| | Output couple mode | 设置输出模式 | |
| | | AC | 交流模式 |
| | | DC | 直流模式 |
| | | ACDC | 交直流模式 |
| | | DCAC | 直交流模式 |
| | Output impedance | 设置输出阻抗控制功能。 | |
| | | Status | 开启或关闭输出电抗功能。 |
| | | R | 设定输出阻抗的电阻值。 |
| | | L | 设定输出阻抗的电感量。 |
| | OFF mode | 设置输出 Off 模式。 | |
| | | Open-Z | 开路模式 |
| | | High-Z | 高阻模式 |
| | | Short | 短路模式 |
| | Loop speed | 输出环路速度控制。 | |
| | | High | 高速 |
| | | Medium | 中速 |
| | | Low | 低速 |
| | External Lock-frequency control | 设置外部锁频功能。 | |
| | | Status | 开启或关闭外部锁频功能。 <ul style="list-style-type: none"> ● Off: 关闭外部锁频功能。 ● Lock-Freq: 锁定频率 ● Lock-Phase: 锁定相位 ● Fiber-Phase-Master: 光纤锁频主机设置 |

| | | |
|------------------|----------------------------|---|
| | | <ul style="list-style-type: none"> ● Fiber-Phase-Slave: 光纤控制从机 |
| | Phase Delay | 设置输出相位与外部 IO 输入引脚信号的相位偏差: 0-360° |
| | Freq limit+ | 设置输出频率最大值。 |
| | Freq limit- | 设置输出频率最小值。 |
| | Exception | 设置锁频失败时的输出模式: <ul style="list-style-type: none"> ● Output Disable: 停止输出。 ● Limit: 按设定频率输出。 |
| | Sync select | 同步方式选择 (光纤从机模式下才可设置): Local: 从机参数实时生效。 Fiber: 从机受主机光纤控制。 |
| External program | 外部模拟量测试功能。(当选配外部模拟量接口时才可选) | |
| | Status | 开启或关闭外部模拟量测试功能。 |
| | Mode | <ul style="list-style-type: none"> ● AM: 外部信号调幅 ● Amplifier: 实时输出, 实现功率放大功能。 |
| | Monitor phase | 当三相模式下时, 只能监控一相, 此处选择需要监控的相位。单相模式下无效。 |
| | U ratio | 外部信号与输出电压之间的比例设置。 |
| | I ratio | 外部信号与输出电流之间的比例设置。 |
| Remote sense | Sense 测量功能设置。 | |
| | Mode | <ul style="list-style-type: none"> ● On: 开启远端量测功能 ● Off: 关闭远端量测功能 |
| On/Off phase | On-mode | 开启输出时的相位角控制。 <ul style="list-style-type: none"> ● Phase: 根据相角来控制 ● Immediately: 立即开启 ● Slope: 根据设定的 slope 来控制 |
| | Off-mode | 关闭输出时的相位角控制。 <ul style="list-style-type: none"> ● Phase: 根据相角来控制 ● Immediately: 立即开启 ● Slope: 根据设定的 slope 来控制 |
| Measure | 测量速度设置 | |
| | Lowest (1Hz) | 最慢速, 每 2s 测量一次 |
| | Lower (1000ms) | 比较慢速, 每 1000ms 测量一次 |
| | Slow (500ms) | 慢速, 每 500ms 测量一次 |
| | Medium (300ms) | 中速, 每 300ms 测量一次 |
| | Fast (150ms) | 快速, 每 150ms 测量一次 |
| | Filter | 测量时是否开启滤波器 |

| | | |
|--|--------------------|--|
| | Power Unit Setting | 设置功率的计量单位，可以选择 kW/kVA/kVar 或 W/VA/Var。 |
|--|--------------------|--|

负载模式下的 Load 菜单：

| | | | |
|----------|-----------------------|-----------------------------------|--|
| Load | Device operation mode | 设置仪器运行的模式 | |
| | | Load | 负载模式 |
| | Phase mode | 设置 AC 模式 | |
| | | 1-Phase | 单相模式 |
| | | 3-Phase | 三相模式 |
| | | Reverse | 反相模式 |
| | Couple mode | 设置输出模式 | |
| | | AC | 交流模式 |
| | | DC | 直流模式 |
| | Load phase loss | 缺相功能开关（仅三相模式下显示） | |
| | | A 相 | Disable: 默认为不缺相，A 相无法缺相 |
| | | B 相 | Disable: 不缺相 Enable: 缺相（Delta 接线模式下不可选） |
| | | C 相 | Disable: 不缺相 Enable: 缺相（Delta 接线模式下不可选） |
| | Virtual Rectifier | 虚拟整流功能开关 | |
| | | On | 开启整流功能 |
| | | Off | 关闭整流功能 |
| | Integrity | 整流方式。（只有打开整流功能开关时才显示） | |
| | | Full | 全波整流方式 |
| | | Positive | 正半波整流 |
| | | Negative | 负半波整流 |
| | On/Off phase | On-mode | 开启输出时的相位角控制 ● Phase: 根据相角来控制 ● Immediately: 立即开启 |
| | | Off-mode | 关闭输出时的相位角控制 ● Phase: 根据相角来控制 ● Immediately: 立即关闭 |
| | Regulation speed | 调解率速度。 | |
| | | Fast | 高速 |
| | | Medium | 中速 |
| | | Slow | 低速 |
| | Remote sense | Sense 测量功能设置。 | |
| | | ● On: 开启远端量测功能 ● Off: 关闭远端量测功能 | |
| OFF mode | 设置输出 Off 模式。 | | |
| | Open-Z | 开路模式 | |
| | High-Z | 高阻模式 | |

| | | | |
|--|--------------------------|---|--|
| | External Synchronization | 外部同步功能 | |
| | | On/Off | 开启外部同步功能。 |
| | | Phase delay | 外部同步相位延时 |
| | | BA | 相位差（三相下显示） |
| | | CA | 相位差（三相下显示） |
| | External program | 外部模拟量测试功能。（当选配外部模拟量接口时才可选） | |
| | | Status | 开启或关闭外部模拟量测试功能。 |
| | | Mode | <ul style="list-style-type: none"> ● AM: 外部信号调幅 ● Amplifier: 实时输出, 实现功率放大功能。 |
| | | Phase | 选择编程的相位。 |
| | | U ratio | 外部信号与输出电压之间的比例设置。 |
| | | I ratio | 外部信号与输出电流之间的比例设置。 |
| | Measurement | 测量速度设置 | |
| | | Slowest (1Hz) | 每 2s 测量一次 |
| | | Slower (1000ms) | 每 1000ms 测量一次 |
| | | Slow (500ms) | 每 500ms 测量一次 |
| | | Medium (300ms) | 每 300ms 测量一次 |
| | | Fast (150ms) | 每 150ms 测量一次 |
| | Power Range | 设置负载最大功率范围。 | |
| | Power Unit Setting | 设置功率的计量单位, 可以选择 kW/kVA/kVar 或 W/VA/Var。 | |

电流源模式下的 Current Source 菜单：

| | | | |
|----------------|-----------------------|----------------|--------------|
| Current Source | Device operation mode | 设置仪器运行的模式 | |
| | | Current Source | 电流源模式 |
| | Phase mode | 设置 AC 模式 | |
| | | 1-Phase | 单相模式 |
| | | Reverse | 反相模式 |
| | Output couple mode | 设置输出模式 | |
| | | AC | 交流模式 |
| | | ACDC | 交直流模式 |
| | Output impedance | 设置输出阻抗控制功能。 | |
| | | Status | 开启或关闭输出电抗功能。 |
| | | R | 设定输出阻抗的电阻值。 |
| | | L | 设定输出阻抗的电感量。 |
| | OFF mode | 设置输出 Off 模式。 | |
| | | Open-Z | 开路模式 |
| | High-Z | 高阻模式 | |

| | | |
|---------------------------------|----------------------------|---|
| | Short | 短路模式 |
| Loop speed | 输出环路速度控制。 | |
| | High | 高速 |
| | Low | 低速 |
| External Lock-frequency control | 设置外部锁频功能。 | |
| | Status | 开启或关闭外部锁频功能。 <ul style="list-style-type: none"> ● Off: 关闭外部锁频功能。 ● Lock-Freq: 锁定频率 ● Lock-Phase: 锁定相位 ● Fiber-Phase-Master: 光纤锁频主机设置 ● Fiber-Phase-Slave: 光纤控制从机 |
| | Phase Delay | 设置输出相位与外部 IO 输入引脚信号的相位偏差: 0-360° |
| | Freq limit+ | 设置输出频率最大值。 |
| | Freq limit- | 设置输出频率最小值。 |
| | Exception | 设置锁频失败时的输出模式: <ul style="list-style-type: none"> ● Output Disable: 停止输出。 ● Limit: 按设定频率输出。 |
| | Sync select | 同步方式选择 (光纤从机模式下才可设置): Local: 从机参数实时生效。 Fiber: 从机受主机光纤控制。 |
| External program | 外部模拟量测试功能。(当选配外部模拟量接口时才可选) | |
| | Status | 开启或关闭外部模拟量测试功能。 |
| | Mode | <ul style="list-style-type: none"> ● AM: 外部信号调幅 ● Amplifier: 实时输出, 实现功率放大功能。 |
| | Monitor phase | 当三相模式下时, 只能监控一相, 此处选择需要监控的相位。单相模式下无效。 |
| | U ratio | 外部信号与输出电压之间的比例设置。 |
| | I ratio | 外部信号与输出电流之间的比例设置。 |
| Remote sense | Sense 测量功能设置。 | |
| | Mode | <ul style="list-style-type: none"> ● On: 开启远端量测功能 ● Off: 关闭远端量测功能 |
| On/Off phase | On-mode | <ul style="list-style-type: none"> ● 开启输出时的相位角控制。 ● Phase: 根据相角来控制 ● Immediately: 立即开启 ● Slope: 根据设定的 slope 来控制 |
| | Off-mode | <ul style="list-style-type: none"> ● 关闭输出时的相位角控制。 ● Phase: 根据相角来控制 ● Immediately: 立即开启 |

| | | | |
|--|--------------------|---|--|
| | | | <ul style="list-style-type: none"> ● Slope: 根据设定的 slope 来控制 |
| | Measure | 测量速度设置 | |
| | | Lowest (1Hz) | 最慢速, 每 2s 测量一次 |
| | | Lower (1000ms) | 比较慢速, 每 1000ms 测量一次 |
| | | Slow (500ms) | 慢速, 每 500ms 测量一次 |
| | | Medium (300ms) | 中速, 每 300ms 测量一次 |
| | | Fast (150ms) | 快速, 每 150ms 测量一次 |
| | | Filter | 测量时是否开启滤波器 |
| | Power Unit Setting | 设置功率的计量单位, 可以选择 kW/kVA/kVar 或 W/VA/Var。 | |

General 菜单:

| | | | |
|----------|----------------------------|---|---|
| General | Buzzer | 设置蜂鸣器的状态。 | |
| | | Key | 设置按键蜂鸣器开关。 |
| | | Protect | 设置保护状态蜂鸣器开关。 |
| | Brightness | LCD 屏幕亮度设置。 | |
| | | 1-10 | 设置亮度等级。 |
| | Factory default settings | 恢复出厂值。 | |
| | | Enter | 确认恢复出厂设置 |
| | Power-on setup | 设置仪器上电时的状态。 | |
| | | Reset | 初始化系统设置和状态。 |
| | | Last | 上次关机前的设置和状态。 |
| | | Last-off | 上次关机前的设置和输出关闭状态。 |
| | Parallel mode | 并联操作 | |
| | | Parallel | <ul style="list-style-type: none"> ● Master: 主机模式 ● Single: 单机模式 ● Slave: 从机模式 |
| | | Numbers | 并机数量, 包含主机。当 Parallel 设置为 Master 时显示。 |
| | Touch function | 触摸屏功能锁 | |
| | | Status | 打开或关闭触摸屏功能锁。 |
| | Knob immediately effective | 旋钮设定值立即生效设置, 若设置为 on, 则旋钮设定值立即生效, 若设置为 off, 则旋钮设定完成后, 需要按 Enter 键确认才生效。 | |
| | Language | 语言设置 | |
| | | English | 英文 |
| | | Chinese | 中文 |
| | Soft keyboard | 软键盘设置 | |
| | | On | 开启软键盘, 在主界面设置时, 界面中出现可触摸的软键盘。 |
| | | Off | 关闭软键盘 |
| LCD Test | 屏幕检测 | | |

| | | | |
|---------------|------------------|--|--|
| | | On/Off: 选择 On 时, 仪器面板会切换颜色进行检查 LCD 屏幕, 点击任意地方即可退出。 | |
| | Update role | 开机 boot 组网使用, 主要用于程序更新。 | |
| | | Single: 单机 | |
| | | Master: 多台并机时的主机 | |
| | | outer: 多台并机时接外环的机器 | |
| | | Salve: 多台并机时接内环的从机 | |
| | | Null: 不适用该功能 | |
| Communication | USB type | USB 设备的类型。 | |
| | | Device: 当前 USB 设备是用于通讯的通讯接口。 Host: 当前 USB 设备是用于存储的外围设备。 | |
| | USB device class | USB 通信配置 | |
| | | VCP | 虚拟串口协议通讯 |
| | | TMC | USB_TMC 协议通讯 |
| | LAN config | LAN 通信配置 | |
| | | Mode | <ul style="list-style-type: none"> ● DHCP: 自动配置IP地址等参数。 ● Manual: 手动配置IP地址等参数。 |
| | | IP | IP 地址配置 |
| | | Mask | 子网掩码配置 |
| | | Gateway | 网关配置 |
| | | Port | Tcp 端口号配置 |
| | CAN Config | Baudrate | 波特率 |
| | | Addr | 地址 |
| | RS232 config | 串口通信配置 (只有选配 IT-E177 接口卡时显示) | |
| | | Baudrate | 串口通信波特率 |
| | | Databits | 数据 bit 位 |
| | | Stopbits | 停止 bit 位 |
| | | Even-odd check | 奇偶校验位 |
| | | Addr | 地址 |
| | GPIB config | GPIB 通信配置 (只有选配 IT-E176 接口卡时显示) | |
| | Addr | GPIB 地址配置 | |

IO Config 菜单:

| | | | |
|----|-----------------------------------|---------------|--|
| IO | Digital IO-1:Remote Inhibit Input | 数字 IO-1 的功能设置 | |
| | | Reverse | On/Off, 选择信号是否反转。若选择ON, 则使能信号进行反转。 |
| | | Function | <ul style="list-style-type: none"> ● Inhibit-living: 默认的功能项, 表示由 1 号引脚来控制仪器的输出, living 是指仪器按键不动作, 信号改变, 仪器则恢复输出。 ● Inhibit-latch: 表示由 1 号引脚来控制仪器的输出, latch 表 |

| | | |
|-----------------------------|---------------|---|
| | | 示仪器按键关闭，需要手动重新开启输出。 <ul style="list-style-type: none"> ● Input: 由外部向1号引脚输入数字信号对应的电平。 ● Output: 由 1 号引脚向外部输出数字信号 (1,0) 对应的电平。 |
| Digital IO-2: PS Clear | 数字 IO-2 的功能设置 | |
| | Reverse | On/Off |
| | Function | <ul style="list-style-type: none"> ● PS Clear: 清除保护的功能。 ● Input: 由外部向2号引脚输入数字信号对应的电平。 ● Output: 由 2 号引脚向外部输出数字信号 (1,0) 对应的电平。 |
| Digital IO-3: PS | 数字 IO-3 的功能设置 | |
| | Reverse | On/Off |
| | Function | <ul style="list-style-type: none"> ● PS: 仪器是否处于保护状态。 ● Input: 由外部向3号引脚输入数字信号对应的电平。 ● Output: 由 3 号引脚向外部输出数字信号 (1,0) 对应的电平。 |
| Digital IO-4: SYNC | 数字 IO-4 的功能设置 | |
| | Reverse | On/Off |
| | Function | <ul style="list-style-type: none"> ● Sync-in: 锁频锁相功能时，同步信号输入功能。 ● Sync-out: 锁频锁相功能时，同步信号输出功能。 ● Input: 由外部向4号引脚输入数字信号对应的电平。 ● Output: 由 4 号引脚向外部输出数字信号 (1,0) 对应的电平。 |
| Digital IO-5: ON/OFF Status | 数字 IO-5 的功能设置 | |
| | Reverse | On/Off |
| | Function | <ul style="list-style-type: none"> ● ON/OFF Status: [On/Off] 状态指示。 ● Input: 由外部向5号引脚输入数字信号对应的电平。 ● Output: 由 5 号引脚向外部输出数字信号 (1,0) 对应的电平。 |
| Digital IO-6: Trigger1 | 数字 IO-6 的功能设置 | |
| | Reverse | On/Off |
| | Function | <ul style="list-style-type: none"> ● Trigger1-out: 输出触发信号 ● Trigger1-in: 输入触发信号 |

| | | | |
|--|---------------------------|---|---|
| | | | <ul style="list-style-type: none"> ● Input: 由外部向6号引脚输入数字信号对应的电平。 ● Output: 由 6 号引脚向外部输出数字信号(1,0)对应的电平。 |
| | | AC | On/Off: 当选择 On 时, AC 幅值发生变化则对外输出一个触发信号。电压变化精度为 100mV, 不受相位限制。 (当 IO 引脚配置为 Trigger1-out 时, 才显示该配置) |
| | | DC | On/Off: 当选择 On 时, DC 幅值发生变化则对外输出一个触发信号, 电压变化精度为 100mV。 (当 IO 引脚配置为 Trigger1-out 时, 才显示该配置) |
| | | Freq | On/Off: 当选择 On 时, 频率发生变化则对外输出一个触发信号。频率变化精度为 0.1Hz。 (当 IO 引脚配置为 Trigger1-out 时, 才显示该配置) |
| | | List | On/Off: 当选择 On 时, List 产生触发信号则对外输出一个触发信号。(当 IO 引脚配置为 Trigger1-out 时, 才显示该配置) |
| | Digital IO-7: Trigger2 | 数字IO-7的功能设置 | |
| | | Reverse | On/Off |
| | | Fun | <ul style="list-style-type: none"> ● Trigger1-out: 输出触发信号 ● Trigger1-in: 输入触发信号 ● Input: 由外部向7号引脚输入数字信号对应的电平。 ● Output: 由 7 号引脚向外部输出数字信号(1,0)对应的电平。 |
| | | AC | On/Off: 当选择 On 时, AC 幅值发生变化则对外输出一个触发信号。电压变化精度为 100mV, 不受相位限制。(当 IO 引脚配置为 Trigger2-out 时, 才显示该配置) |
| | | DC | On/Off: 当选择 On 时, DC 幅值发生变化则对外输出一个触发信号。电压变化精度为 100mV。(当 IO 引脚配置为 Trigger2-out 时, 才显示该配置) |
| | Freq | On/Off: 当选择 On 时, 频率发生变化则对外输出一个触发信号。频率变化精度为 0.1Hz (当 IO 引脚配置为 Trigger2-out 时, 才显示该配置) | |

| | | | |
|-------------|------------------|--|--|
| | | List | On/Off: 当选择 On 时, List 产生触发信号则对外输出一个触发信号。(当 IO 引脚配置为 Trigger2-out 时, 才显示该配置) |
| | Pulse Width | 脉冲宽度, 范围: 30us-500us | |
| Information | Product model | 产品型号 | |
| | Serial number | SN 序列号 | |
| | Software version | 软件版本 | |
| | MAC address | MAC 地址 | |
| | Rbf Version | Rbf 版本 | |
| | Ctrl1 version | Ctrl1 版本 | |
| | Ctrl2 version | Ctrl2 版本 | |
| | Hardware version | 硬件版本 | |
| | Inner numbers | 内部并机设置项, 当使用 F-TX 和 F-RX 光纤实现主从机型并机时需要设置, 设置该项时需要 ITECH 工程师支持。 | |

8.1.1 常规功能设置

设置 OFF mode 状态

该项用于设置电源输出 off 后的状态。

- 选择 High-Z 选项, 电源输出 Off 后, 电源的端子间表现出很高的直流阻抗, 不同的机型阻值不同。
- 选择 Short 选项, 电源输出 Off 后, 电源的端子间呈现短路状态, 电压为 0, 电流设定值为 On 时的最大值。
- 选择 Open-Z 选项, 电源输出 Off 后, 电源呈现开路模式, 使用继电器断开电源内部电路和外部负载。

设置蜂鸣器声音

用户可根据需要对本仪器的蜂鸣器提示音的类型和开/关进行自定义设置。

- 若菜单中选择按键的 Buzzer 为 ON 选项时, 有按键按下时蜂鸣器鸣叫; 若为 OFF 选项时, 蜂鸣器不鸣叫。出厂设置为 ON 选项。
- 若菜单中选择保护状态的 Buzzer 为 ON 时, 当发生保护时蜂鸣器鸣叫; 若为 OFF 选项时, 蜂鸣器不鸣叫。出厂设置为 ON 选项。

屏幕亮度设置

该菜单项可以设置屏幕的亮度。可通过按取前面板的数字键设置, 设置的范围为 1~10, 数字越大表示屏幕亮度越高, 也可以通过旋转前面板旋钮进行设置。

恢复出厂设置

该选项用于将系统菜单中各项设置恢复为出厂默认值。

1. 在系统菜单中选择 General。
2. 点击 Factory_default_settings 菜单项下的 Enter。仪器完成恢复出厂值操作并返回主界面。

电源开机参数设定

该菜单项可以设置电源重新上电后参数。

1. 在系统菜单中选择 **General**。
2. 点击 **Power-on setup** 菜单项的下拉框设置电源开机参数。
 - **Reset** : 默认值, 表示仪器开机上电时显示出厂时的初始化值。
若选定为 **Reset** 选项时, 则电源开机后的输出参数为出厂设定值, 电源开机后的输出电压、输出频率设置分别为 **0V**、**50HZ**。
 - **Last** : 设置为该值, 表示仪器在开机上电时显示上次关机前的参数设置和输出状态。
 - **Last+Off** : 设置为该值, 表示仪器在开机上电时显示上次关机前的参数设置, 且输出状态为 **Off**。

触摸屏锁定

用户可以在菜单中进行设置, 关闭触摸屏功能。

1. 在系统菜单中选择 **General**。
2. 点击 **Touch screen lock** 菜单项的下拉框设置触摸屏状态。
若选择 **on**: 则触摸屏开启。
若选择 **off**: 则触摸屏功能关闭。

环路速度设置

该配置项可以设置输出环路速度, 来适应不同待测物, 环路速度为 **Low** 时, 对负载适应性更强, 当待测物是容性负载或感负性负载时, 选择低速。环路速度为 **High** 时, 动态响应更快; 当待测物是电阻时, 选择高速模式。用户也可以选择中速匹配一般待测物。

旋钮功能设置

旋钮设定值立即生效设置, 若设置为 **on**, 则旋钮设定值立即生效, 若设置为 **off**, 则旋钮设定完成后, 需要按 **Enter** 键确认才生效。

语言选择

用户可以在菜单中选择当前仪器使用的语言类型。

软键盘设置

用户可以在菜单中开启软键盘, 当该参数设置为 **On** 时, 在界面上设置参数时, 会出现触摸屏的数字键盘。方便用户直接选择数字进行设置。

8.1.2 选择通讯方式

该菜单项用于设置仪器与 **PC** 机之间的通讯方式, **IT7900P** 系列电源标配 **USB**、**LAN**、**CAN** 通讯方式的接口, 同时根据用户需求支持 **RS-232**、**GPIB** 接口的选配。

用户无需选择当前使用的通讯接口, 仪器会自动根据后面板接入的通讯接口选择当前的通讯方式。用户只需要设置通讯参数并与 **PC** 机设置保持一致即可。



说明

- 当使用 USB 通讯方式时，USB type 配置需要选择为 DEVICE。
- 仪器支持选配 RS-232、GPIB 接口，且菜单中显示的接口配置项会根据用户选配的接口动态显示。

8.1.3 系统信息查询

在 System Information 下显示的是仪器相关信息，包括仪器型号，SN 号，固件程序版本及 MAC 地址。当仪器需要进行维护时，用户需要查看该信息进行确认。

8.2 配置菜单概览

按[Config] 进入配置菜单页面，在配置菜单中可以设置当前模式下跟输出相关的参数，参数如下表所示，不同模式下配置的参数不同。

Voltage Source 模式：

| | | |
|--------------|--------------------|---|
| DC Config | DC 模式下输出参数配置菜单 | |
| | Voltage DC | Vdc: DC 输出电压值。负满量程-正满量程 Slew Rate: 电压斜率, 0.0001-5000V/ms |
| DC+AC Config | DC+AC 模式下的输出参数配置菜单 | |
| | Voltage DC | Vdc: DC 输出电压值。负满量程-正满量程 Slew Rate: 电压斜率, 0.0001-5000V/ms |
| | Ripple control | Wave: 选择曲线类型。 Vac: 交流电压幅值。0-full scale Freq: 频率值设置。 |
| AC Config | 输出参数配置菜单 | |
| | Balance control | 仅在三相模式下出现。 是否选择三相平衡输出，若选择 On 则输出设置会同步设置。选择 Off 则输出设置三相不平衡。 |
| | Voltage AC | 每相的电压设置。 Vac: AC 输出电压值。0-full scale Slew Rate: 电压斜率, 0.0001-5000V/ms |
| | Frequency | Freq: 设置输出频率, 16-2400Hz Slew Rate: 频率斜率, 0.00001-50000Hz/ms |
| | Phase control | 三相之间相位角设置。仅当 Balance control 设置为 Off 时。 AB: A 相与 B 相之间的相位角差设置。 AC: A 相与 C 相之间的相位角差设置。 |
| | Waveform | 选择当前输出的波形类型。详细介绍参考 5.7 波形选择。 |
| | Dimming | Status: 调光功能开关。ON/OFF Edge: 表示前沿相位调光/后沿相位调光 Phase: 相位设置, 0-180° |
| AC+DC Config | 输出参数配置菜单 | |

| | | |
|--|-----------------|--|
| | Balance control | 仅在三相模式下出现。 是否选择三相平衡输出，若选择 On 则输出设置会同步设置。选择 Off 则输出设置三相不平衡。 |
| | Voltage AC | 每相的电压设置。 Vac: AC 输出电压值。0-full scale Slew Rate: 电压斜率, 0.001-5000V/ms |
| | Voltage DC | Vdc: DC 输出电压值。0-full scale Slew Rate: 电压斜率, 0-5000V/ms 说明: 三相平衡模式下无法设置, 若需要设置三相 DC 分量, 需要关闭三相平衡模式。 |
| | Frequency | Freq: 设置输出频率, 16-2400Hz Slew Rate: 频率斜率, 0.00001-5000Hz/ms |
| | Waveform | 选择当前输出的波形类型。详细介绍参考 5.7 波形选择。 |
| | Dimming | Status: 调光功能开关。ON/OFF Edge: 表示前沿相位调光/后沿相位调光 Phase: 相位设置, 0-180° |

Load 模式:

| | | |
|-----------|---|--|
| DC Config | DC 模式下输入参数配置菜单 | |
| | Const Mode | 负载的带载模式, 可以选择 CV/CC/CR/CP/CC+CV/CR+CV/CP+CV/CC+CR/C C+CV+CR+CP |
| | Iset | DC 输入值, 根据选择的模式不同, 需要设置的参数不同。 参数范围: 0-full scale。 Slew Rate: 电流斜率, 0.0001-750A/ms |
| AC Config | AC 模式下输入参数配置菜单, (不同模式参数不同, 以下以 CC 模式为例) | |
| | Balance control | 仅在三相模式下出现。 是否选择三相平衡输出, 若选择 On 则输入设置会同步设置。选择 Off 则输入设置三相不平衡。 |
| | Const Mode | 负载的带载模式。可以选择 CC/CR/CP/CS/CC+CR/CE |
| | Unit PF | 单位功率因数模式。可以选 on 或 off (default)。 |
| | Current AC | 输入电流设置。 Iac: AC 输入电流值。0-full scale AC slew: 电流斜率, 0.0001-750A/ms |
| | Current DC | 直流偏置设置, 1-phase 模式或 3 相不平衡模式下, 整流功能 Off 时显示。 Idc: 设置 Idc 值, 实现 AC+DC 的功能, DC 偏移量设置范围为机器额定值的 10%。 DC slew: Idc 斜率, 0.0001-250A/ms |
| | Waveform | <ul style="list-style-type: none"> 选择当前带载的波形类型, 当 CC 模式下, Unit PF 设置为 Off 时, 波形可选。详细介绍参考 7.6 波形选择。 |

| | | |
|--|--|--|
| | | <ul style="list-style-type: none"> ● Crest Factor: CF 值，设置范围为 1.414~5，设置范围受峰值限制。 ● Phase shift: 电压电流相移值，范围为-180°~180°，当设置为正值时电流波形超前于电压波形，设置为负值时电流波形滞后于电压波形。 ● Lead/Lag: 超前或滞后选择，选择不同的项，Phase shift 和 Power Factor 设定范围不同。 ● Power Factor: 设置功率因数 |
|--|--|--|

Current Source 模式:

| | |
|------------|---|
| Current AC | 恒流源模式下交流输出电流设置 |
| | Iac: AC 模式下的输出电流值。0-full scale Slew rate: 电流斜率, 0.0001-5000A/ms |
| Frequency | 频率设置 |
| | Freq: 设置输出频率, 16-2400Hz Slew Rate: 频率斜率, 0.00001-50000Hz/ms |
| Current DC | 恒流模式下直流输出电流设置 (当输出模式为 AC+DC 时显示) |
| | Idc: AC+DC 模式下的直流输出电流值。0-full scale Slew rate: 电流斜率, 0-5000A/ms |
| Waveform | 选择当前输出的波形类型。详细介绍参考 5.7 波形选择。 |
| Dimming | Status: 调光功能开关。ON/OFF Edge: 表示前沿相位调光/后沿相位调光 Phase: 相位设置, 0-180° |

8.2.1 设置三相不平衡

在三相模式下，仪器默认为三相平衡模式，三相输出电压会同步设置，并且相与相的相位角固定为 120°，不可设置。

用户可以在 Config 菜单中关闭三相平衡控制的功能，将 Balance control 设置为 Off 状态。此时，每一相的电压可以独立设置，config 菜单中显示相与相之间的相位角差设置参数。AB 和 AC 之间的相位角可设。

8.2.2 相位调光 (Source 模式)

此功能通过设置相位角并进行前沿或后沿波形隐没以达到调节有功功率从而调节灯光照强度的目的。

在 Config 菜单中选择前沿调光，相位角为 90°。

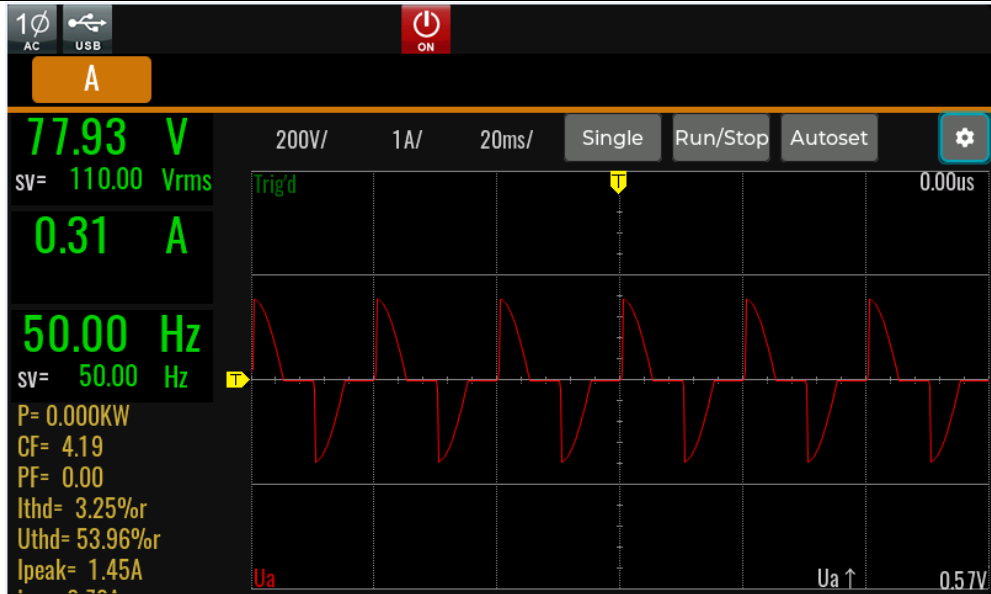

在 Config 菜单中选择后沿调光，相位角为 90° 。

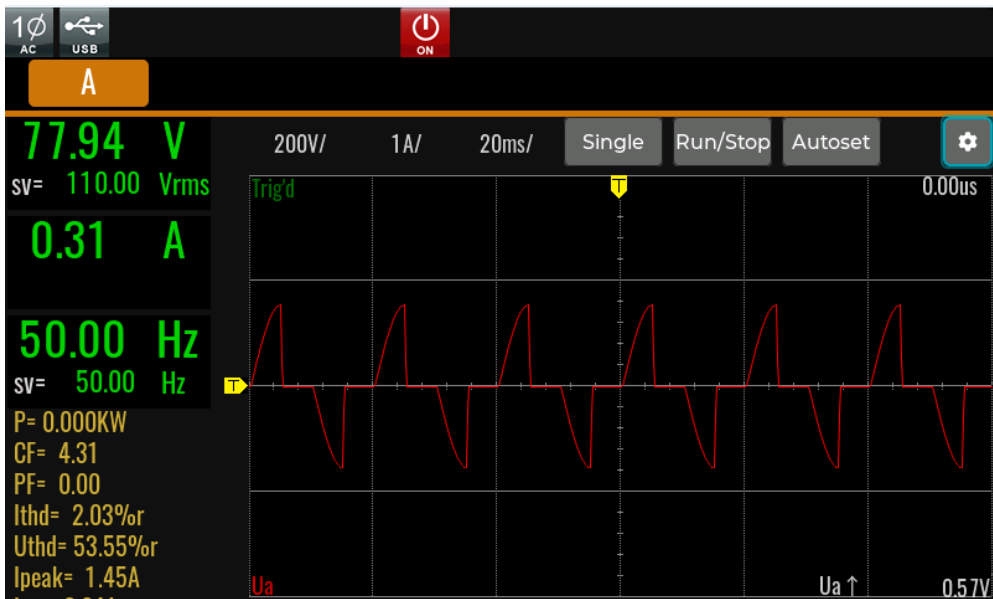

8.2.3 设置电压电流相移

IT7900P 在负载模式下，可以设置 Power Factor 来模拟不同产品特性，也可以设置电压电流之间的相位差来模拟感性负载或容性负载的应用场合。

在 config 菜单中，有多项参数相互作用来实现此功能设置。

- **Unit PF:** 单位功率因数，On 时开启单位功率因数模式，使功率因数尽可能接近为 1。Off 时关闭单位功率因数模式，此时实际功率因数受电压波形、电流波形以及相移的影响，CF、PS 以及 PF 才可设。
- **Crest Factor:** CF 值，设置范围为 1.414~5，设置范围受峰值限制。CF 值也会影响 PF 值的设定范围。
- **Phase shift:** 电压电流相移值，范围为 $-180^\circ \sim 180^\circ$ ，当设置为正值时电流波形滞后于电压波形。设置为负值时电流波形超前于电压波形。该设置与 PF 值作用相同，相互做换算，作为两种控制方式，方便用户进行设置。

- **Lead/Lag:** **Lead** 表示电流波形超前于电压波形，此时，**Phase shift** 只能设置为负值。**Lag** 表示电流波形滞后于电压波形，此时，**Phase shift** 只能设置为正值。
- **Power Factor:** 功率因数，可以设置为-1 到 1，功率因数的设定范围受 CF 值影响。该设置与 **Phase shift** 值作用相同，相互做换算，作为两种控制方式，方便用户进行设置。

CF 与 Phase Shift 之间的关系

峰值因数 **CF** 是波峰电流值除以 **RMS** 电流值，当 **CF** 设置为 1.414 时，表示当前是标准的正弦波电流波形。**Phase shift** 是电流的相移，相移设置为负值时电流波形滞后于电压波形，设置为正值时电流波形超前于电压波形。

在整流模式下，电流相移和 **CF** 值之间存在限制关系，**CF** 的设置范围是 1.414~5，电流的相移范围根据 **CF** 值变动。电流区间范围如下所示。

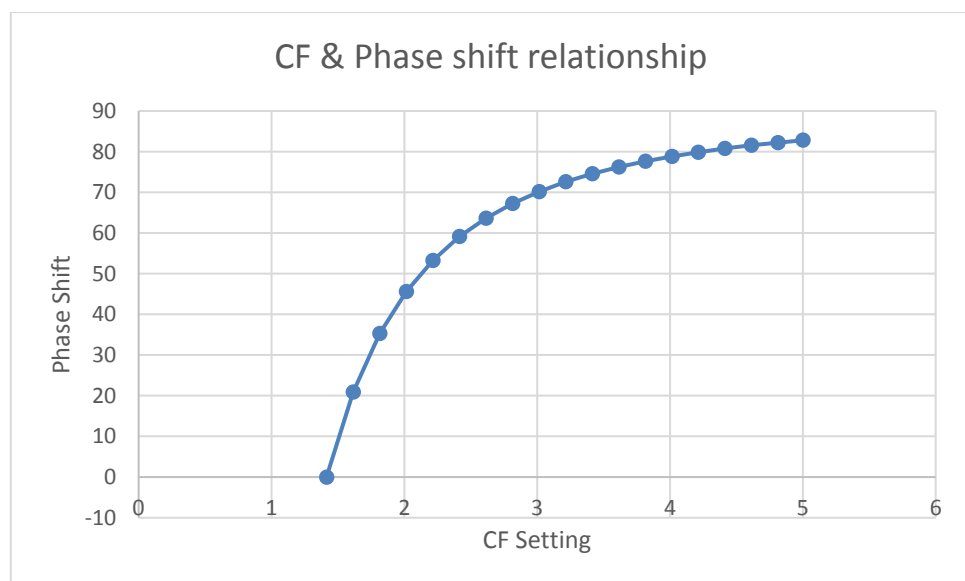

| CF | Phase Shift±(unit:degree) |
|-------|---------------------------|
| 1.414 | -0.027188211 |
| 1.614 | 20.90200522 |
| 1.814 | 35.29866322 |
| 2.014 | 45.6234462 |
| 2.214 | 53.27876558 |
| 2.414 | 59.11141786 |
| 2.614 | 63.65723615 |
| 2.814 | 67.26869763 |
| 3.014 | 70.18536808 |
| 3.214 | 72.57468008 |
| 3.414 | 74.55650928 |
| 3.614 | 76.21850891 |
| 3.814 | 77.62597105 |
| 4.014 | 78.82833848 |
| 4.214 | 79.86360695 |
| 4.414 | 80.76136419 |
| 4.614 | 81.54492772 |
| 4.814 | 82.23287431 |
| 5.000 | 82.8 |



8.3 键盘锁功能

可通过交流电源前面板复合按键 **[Shift] + [2]** (Lock) 键，锁定交流电源前面板按键，此时 LCD 上显示  图标。在此功能状态下，面板上的所有按键均无效。再次按复合按键 **[Shift] + [2]** (Lock) 键可以取消锁定。

8.4 切换本地/远程操作

用户可以通过 **[Shift] + [3]** (Local) 按键从远程模式切换到本地模式。

在电源上电后，电源供应器自动为本地操作模式。在本地操作模式下，所有的按

键都可以被使用。当电源为远程操作模式时，**[Shift] + [3]** (Local) 键、、、 可用，可以触摸切换测量界面，面板其他按键均不起作用。本地操作模式切换到远程操作模式可以通过 PC 机来控制切换。当操作模式改变时，不会影响电源的输出参数。

8.5 存取操作

电源支持将一些常用的参数分别保存在 10 组 (编号 1~10) 非易失性存储器中。

保存数据包括：

- 当前操作模式和输出模式
- Config 菜单中的所有设置值

存取操作可通过以下的方式实现：

- 在前面板按复合按键[Shift]+[4] (Save), 保存参数 ;按[Shift] +[5] (Recall), 调取参数。
- SCPI 命令 : *SAV (保存)、*RCL (读取)

存储操作

将参数保存到存储器中，操作方法如下：

1. 按复合按键[Shift]+[4] (Save), 进入参数保存界面。
2. 选择存储位置，总共可以选择 10 个存储位置。(截图以 Source 模式为例，Load 模式下显示稍有不同，以实际显示为准)



3. 按[Enter], 参数保存。

保存完成，界面下方会显示当前保存的详细参数。

调用操作

将保存在存储器中的数据取出并作为当前设置值使用。

1. 按复合按键[Shift]+[5] (Recall) 键，进入参数调用界面。
2. 选择参数存储位置。

转动旋钮或直接触摸或按方向键选择文件名称，选择后，界面下方会显示当前文件中存储的详细参数信息。

3. 按[Enter], 参数被调用。

8.6 截屏功能

IT7900P 系列电源提供截屏功能，在仪器前面板的 USB 接口中插入 USB 存储设备，交流电源前面板按 [Print] 键，将当前屏幕图片截图并保存到 USB 外围设备存储盘中。

当你需要截屏功能时，系统菜单中的 USB 类型需要设置为 Host。

8.7 系统日志查询功能

IT7900P 系列电源提供仪器系统日志查询功能，在仪器前面板的 **Menu** 菜单界面中点击 **Log** 按键或直接按 **shift+1[Log]**，进入系统日志查询界面。在该界面可以查看系统历史操作记录。

8.8 电量统计功能

IT7900P 系列电源提供电源输出电量和回馈电量统计功能，在仪器前面板的 **Menu** 菜单界面中点击 **WHours** 按键进入电量统计界面。

用户可以选择 **Auto clear after output on** 的 **on/off** 状态，若 **on**，则开启输出时数据清零重新统计。

Clear: 清除当前数据。

- **Positive electrical energy**: 作为电源时当前相的输出电量统计值
- **Negative electrical energy**: 作为负载时当前相吸收的电量统计值
- **Total positive electrical energy**: 三相总共的输出的电量统计值
- **Total negative electrical energy**: 三相总共的吸收的电量统计值

8.9 触发功能

IT7900P 系列有四种触发源的选择：按键触发 (**Key**)、总线触发 (**Bus**) 和外部信号触发 (**External**)。

- **按键触发 (Manual)**: 在键盘触发方式有效时，按前面板 **[Trig]** 键，将会进行一次触发操作。
- **总线触发(Bus)**: 在总线触发方式有效时，当电源接收到总线触发命令，将会进行一次触发操作。
- **外部触发信号(Trigger1)**: 通过电源后面板上数字 IO 端子中第 6 引脚接入一个触发信号，电源将会进行一次触发操作。
- **外部触发信号(Trigger2)**: 通过电源后面板上数字 IO 端子中第 7 引脚接入一个触发信号，电源将会进行一次触发操作。

8.10 设置并联模式

IT7900P 系列电源支持多台仪器以并联，以提供更大功率和电流的输出能力。并联模式下，用户仅需操作主机即可，通过操作主机实现对其他从机的同步操作。

本章节以 3 台带有操作面板的仪器并联为例，介绍如何将单机实现并联，以及如何从并联模式恢复为单机模式。

连接并联仪器

小心

- 连接系统总线之前，必须保证每台仪器为单机模式 (**Single**)
- 光纤线缆不能被强力弯曲和折叠。当线束过长需要整理时，请轻轻将线束环绕成圆形，再进行绑扎。

警告

- 在连接线路时，请务必确保仪器电源开关处于关闭状态，且 AC 电源输入端总开关为关闭状态。
- 将 3 台单机分别接入交流配电箱之前，请务必确保配电箱容量足够。单机的 AC 输入参数详见对应型号的规格书。

对于 3U 机型的单机，相同型号的单机可以进行并联。下面以 3 台 3U（带操作面板）的单机为例，介绍并联操作的步骤。

1. 确保 3 台单机的电源开关以及交流配电箱的总开关为关闭状态。
2. 连接仪器并联线，接线示意图如下所示。

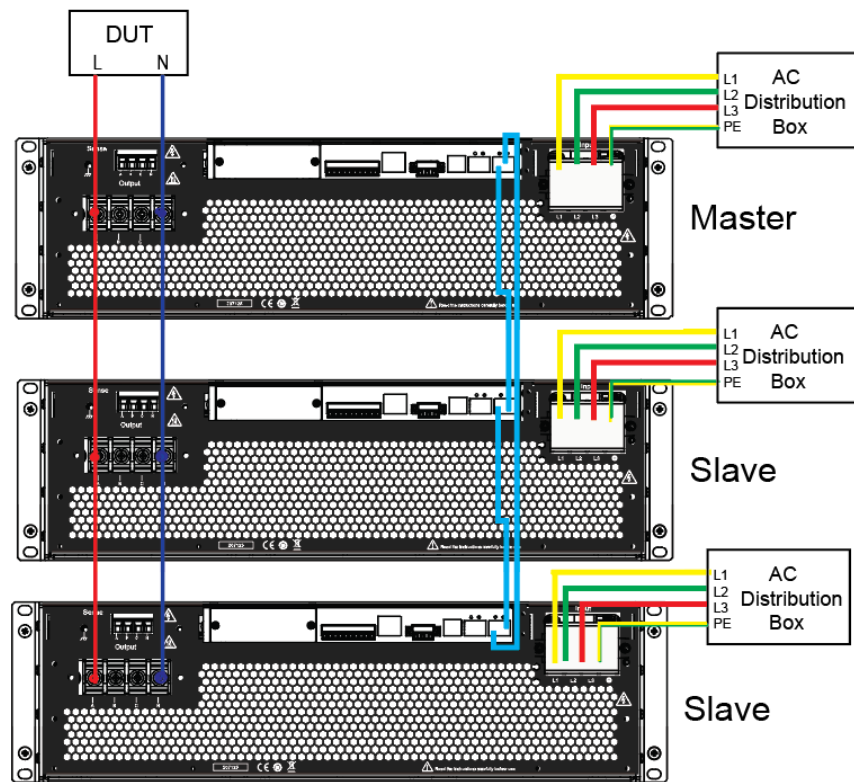

3. 将 3 台单机的 AC 输入电源线连接，分别接入配电箱。
4. 将 3 台单机的输出端子 L 和 N 进行并联，并与待测物连接。
5. 按照图中蓝色线路指示，连接 System Bus（即光纤外环接口 TX 和 RX），用于机器之间的光纤通讯，如下图所示。
 - a) 将光纤模块插入到 TX RX 对应的孔位。

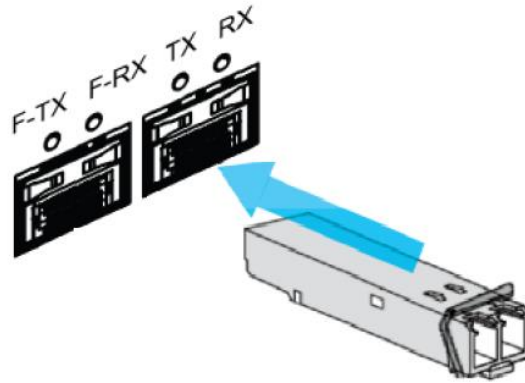

- b) 将光纤线的插头插入到光纤模块中，听到咔哒声音表示插入到位。光纤线连接示意图如下：

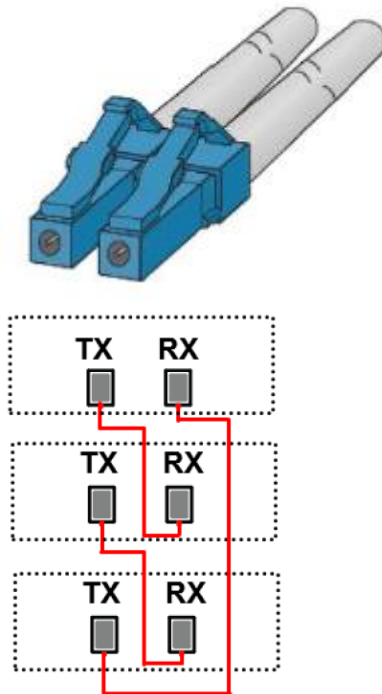

设置并联关系

1. 打开交流配电箱的总开关，分别将 3 台单机开机上电。
2. 设置 3 台单机为一主二从的并联模式。
3. 在前面板按下复合按键[Shift]+ (System) 进入系统菜单功能页面。
4. 选择 General 菜单项。
5. 设置 Parallel Mode 参数，将仪器设置为主机或从机，每个并联关系中，只能存在一个主机，多个从机，根据需要确定主从关系。
 - Single: 默认值，表示仪器为单机模式。
 - Master: 表示将当前单机设置为并联模式中的主机。
 - Numbers: 表示并联关系中的机器总数，当仪器角色设置为 Master 时，还需

要设置该参数，例如 3 台并联，Numbers 设置为 3。

- **Slave:** 表示将当前单机设置为并联模式中的从机。
6. 在 3 台仪器的并联模式菜单项设置完成后，分别将仪器重启。
仪器重启后，界面显示为工作在并联模式。

恢复为单机模式

1. 分别将 3 台仪器设置为单机模式。
 - a) 在前面板按下复合按键[Shift]+ (System) 进入系统菜单功能页面。
 - b) 选择 **General** 菜单项。
 - c) 设置 **Parallel Mode** 参数，将仪器设置为单机 **Single** 模式。
2. 分别将 3 台仪器关机下电，并关闭交流配电箱的总开关。
3. 拆除仪器之间的 **System Bus**、输出端子的线路连接。
4. 分别将 3 台仪器开机上电。
此时 3 台仪器工作在单机模式。

连接并联仪器（机柜机型）

小心

- 连接系统总线之前，必须保证每台仪器为单机模式（Single）
- 光纤线缆不能被强力弯曲和折叠。当线束过长需要整理时，请轻轻将线束环绕成圆形，再进行绑扎。

警告

- 在连接线路时，请务必确保仪器电源开关处于关闭状态，且 AC 电源输入端总开关为关闭状态。
- 将多台仪器分别接入交流配电箱之前，请务必确保配电箱容量足够。单机的 AC 输入参数详见对应型号的规格书。

对于机柜机型的单机，相同型号的单机可以进行并联。下面以 2 台 15U（带操作面板）的单机为例，并连接线示意图如下所示，主从并机配置与 3U 机型相同。

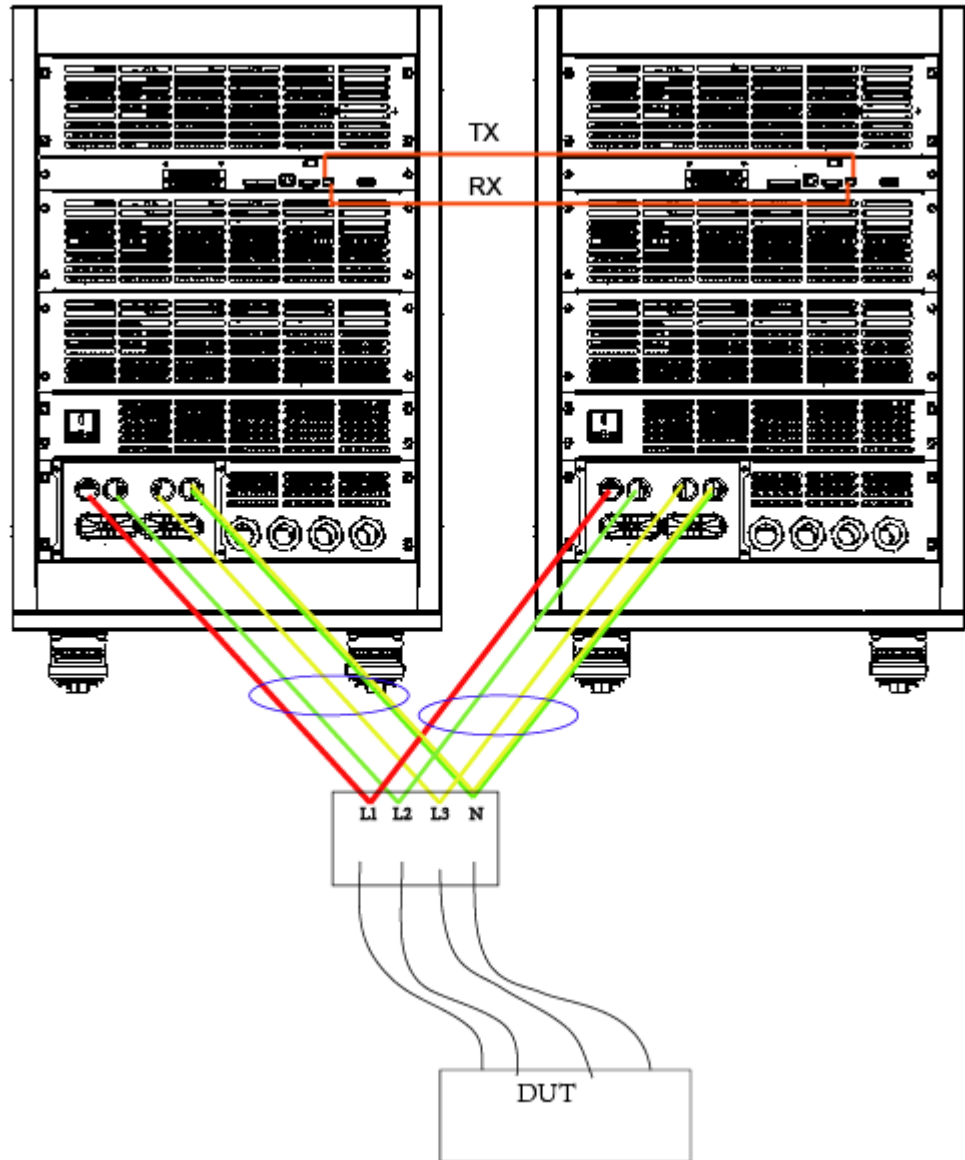

注意：

- 机柜接线端子需要引出尽量短的线缆到中节点，并且两个机柜到中节点的线缆长度必须要相同，连接完成后将线缆捆绑起来。
- 连接 TX, RX 光纤线缆连接两台机柜的通讯，连接方式与单机相同
- 每台机柜有一个红色的角色选择按键，用户可以拨动红色按键选择当前仪器作为主机（master）并机或作为从机（Slave）并机。



- 当作为主机角色并机时，并机的几台机柜需要单独开机，上电或下电需要分别操作。
- 当作为从机角色并机时，当前从机机柜上下电跟随主机操作，此时从机和主机需要连接 CTRL 接口。接线方式如下图所示。

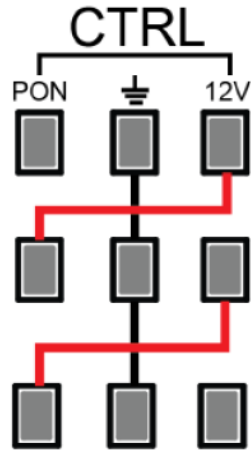

8.11 远端量测功能

IT7900P 系列电源支持本地测量和远端测量两种方式，其中远端量测适用于对测量精度要求较高的场景（更多信息详见 [3.2 连接待测物](#)）。

该菜单项的设置方法如下：

1. 在前面板按下复合按键[Shift] +  (System)进入系统菜单界面。
2. 通过上下键或转动旋钮，找到菜单项 **Source**，并按[Enter]。
3. 通过前面板左右键或转动旋钮，选择 **Remote Sense**，调整该参数的值。
 - Off：默认值，表示关闭 Sense 测量功能。
 - On：表示开启 Sense 测量功能。
4. 参数设置完成后，按[Enter]键确认。

8.12 数字 I/O 接口功能

本系列电源支持数字 I/O 功能，用户可通过系统菜单中的相关配置项，实现对信号输入或输出的逻辑控制。

引脚定义

不同的 I/O 所实现的功能不同，详细功能如下图所示：

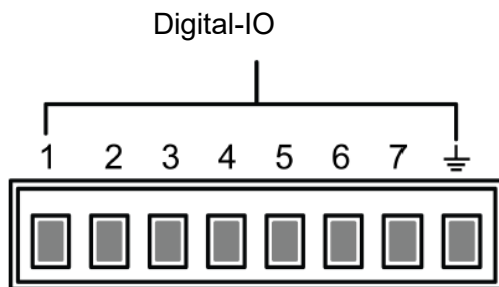

| 引脚名称 | 类型 | 说明 | 属性 |
|---|--------------------------|-----------------------|----|
| Digital IO-1 | Input/Output | Inhibit, 远程禁止输出功能 | 电平 |
| Digital IO-2 | Input/Output | Ps-clear, 清除保护保护功能 | 脉冲 |
| Digital IO-3 | Input/Output | PS, 保护状态指示 | 电平 |
| Digital IO-4 | Input/Output | Sync, 同步信号 | 脉冲 |
| Digital IO-5 | Input/Output | OnOff-status, 仪器的输出状态 | 电平 |
| Digital IO-6 | Input/Output | Trigger1, 触发信号1 | 脉冲 |
| Digital IO-7 | Input/Output | Trigger2, 触发信号2 | 脉冲 |
|  | 接地端子, 即以上7个引脚各自对应的负接线端子。 | | |

通用 IO 功能

● 信号定义

数字 I/O 功能涉及输入电平和输出电平以及脉冲信号。输入信号是外部提供给 IT7900P 的控制信号, 输出信号是 IT7900P 对外提供的电平信号, 脉冲信号是高低电平之间切换的沿信号。

| | | |
|--------|--------|--|
| 输入信号定义 | 高电平信号 | 典型值: 5V 范围: 1.6V-15V 电流: 小于等于 100mA |
| | 低电平信号 | 典型值: 0V 最大值: -5V-0.8V 电流: 小于等于 100mA |
| 输出信号 | 高电平信号 | 电压 5V 电流: 小于等于 1mA |
| | 低电平信号 | 电压 0V 电流: 0.5mA |
| 脉冲信号 | 电平上升斜率 | 10us |
| | 电平下降斜率 | 2us |
| | 维持时间 | 可以设置, 范围: 30us-500us |

● 输入/输出功能

IO-1~IO-7 引脚提供默认的功能, 用户根据引脚定义的功能实现所需要的控制, 用户也可以重新设置当前引脚的输入或输出属性, 根据需要自定义当前引脚的功能用途。

当 1~7 引脚配置为 **Output** 功能时，每当发送信号输出指令 (IO:STATE <1~7>, <0|1>), 引脚可对外输出高电平 (**False**) 信号或低电平 (**True**) 信号。

当 1~7 引脚配置为 **Input** 功能时，可以对该引脚输入一个外部信号，仪器可以检测到外部信号状态。

- 信号反转

在 IO 设置菜单中可以选择是否反转 (**Invert**)，若选择 **off** 则不反转，默认的电平有效。若选择 **ON** 则反转，将有效信号进行反转。例如，IO-1 引脚默认为禁止输出功能，并且高电平有效，当选择信号反转后，低电平有效，仪器输出被禁止。

Digital IO-1 功能介绍

IO1 可以被配置为 **【Inhibit】**、**【Input】**、**【Output】**

- 默认功能是禁止机器输出。当 IO 引脚被配置为 **Inhibit** 功能且电平信号为低电平时，机器的输出将被关闭。

引脚 1 具备双向的 I/O 功能，既能接收由外部仪器输入的电平信号，也能向外输出电平信号。

Inhibit 功能时，还需要设置模式：**Latch** 或者 **Living**。

- **Living**: 当控制信号禁止输出后，机器的输出被关闭，屏幕状态栏显示 **INH** 警告图标并且输出标识为 **OFF**。若机器先前处于 **ON** 状态时，禁止输出后 **On/Off** 按键灯亮，当 IO-1 上的电平撤销（由 0 变 1）后，机器的输出恢复正常。此功能用来控制仪器输出开关操作。
- **Latch**: 当控制信号禁止输出后，机器的输出被关闭，面板 **On/Off** 按键灯灭，LCD 屏幕提示 **INH** 保护并且仪器蜂鸣报警，该保护需要解除控制信号并手动按 **Shift+Esc** 按键清除报警后，再按 **On/Off** 按键再次输出。

Digital IO-2 功能介绍

IO-2 可以被配置为 **【PS-clear】**、**【Input】**、**【Output】**

默认功能是 **Ps-clear** 清除保护，当机器产生保护时，通过该 IO 引脚对机器的保护进行清除，以便机器能继续正常输出使用。

IO-2 具备双向功能，即当机器处于保护状态时，机器可以通过 IO-2 接收外部输入的一个脉冲信号进行清除保护操作，或当机器处于保护状态时，清除保护可通过 IO-2 向外产生一个脉冲信号。

Digital IO-3 功能介绍

IO-3 可以被配置为 **【PS】**、**【Input】**、**【Output】**

默认功能是标识机器的保护状态（是否为保护状态）。此时 IO-3 为输出。端口悬空时，该 IO 口的电平为高电平，当产生了保护后，该 IO 口的电平会被拉低。清除保护之后，IO 口电平又会被拉高。

Digital IO-4 功能介绍

IO-4 可以被配置为 **【Sync-in】**、**【Sync-out】**、**【Input】**、**【Output】**

该功能可用于模拟多相输出模式，其中一个 IT7900P 向另一个 IT7900P 输出同步信号，第二台电源与第一台电源的频率和相位同步运行，实现六相输出功能。

【Sync-in】: 表示配置为同步输入功能，用于机器与外部设备锁频或者锁相功能，

此时机器同步从该 IO 端口送进来的频率或相位信息。

【Sync-out】: 表示配置为同步输出功能，这时可以给其它 IT7900P 机器同步信号，具体是 AC 过零点脉冲信号从该 IO 端口送出。

Digital IO-5 功能介绍

IO-5 可以被配置为 **【OnOff-status】**、**【Input】**、**【Output】**

默认功能是用来指示机器当前的输出状态，逻辑电平 0 代表仪器处于 ON 状态，逻辑电平 1 代表仪器处于 OFF 状态。

Digital IO-6 功能介绍

IO-6 可以被配置为 **【Trigger1-in】**、**【Trigger1-out】**、**【Input】**、**【Output】**

【Trigger1-in】: 表示配置为触发输入，此时外部可以将脉冲信号送入 IO-6，作为机器的触发源，用户可以在菜单中选择该引脚信号作为对应功能的触发源。

【Trigger1-out】: 表示配置为触发输出，当仪器功能产生触发信号时，该引脚对外提供一个脉冲信号。

Digital IO-7 功能介绍

IO-7 可以被配置为 **【Trigger2-in】**、**【Trigger2-out】**、**【Input】**、**【Output】**

【Trigger2-in】: 表示配置为触发输入，此时外部可以将脉冲信号送入 IO-7，作为机器的触发源，用户可以在菜单中选择该引脚信号作为对应功能的触发源。

【Trigger2-out】: 表示配置为触发输出，当仪器功能产生触发信号时，该引脚对外提供一个脉冲信号。

8.13 外部模拟量测试功能（选配）

本系列后面板预留可扩展卡槽，当用户选配 IT-E177 (RS232+Aanlog) 模拟量接口时，可以使用模拟量接口实现：

- 外部模拟量调幅功能
- 功率放大器功能
- 电压电流监视

接口定义如下：

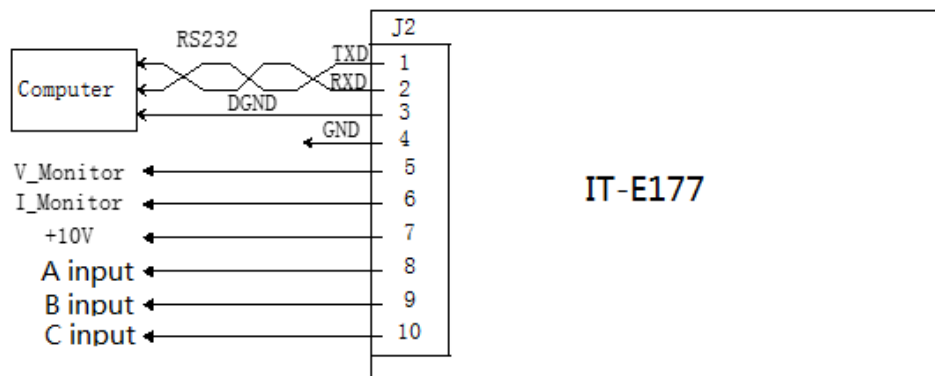

| 引脚 | 名称 | 说明 |
|-----|-----------|--------|
| 4 脚 | GND | 接地端子 |
| 5 脚 | V_Monitor | 电压监视端子 |

| 引脚 | 名称 | 说明 |
|------|-----------|--|
| 6 脚 | I_Monitor | 电流监视端子 |
| 8 脚 | A input | A 相模拟量信号输入引脚。输入-10 ~ 10V 的电压值，用来设定 0~满量程之间的输出电压。 |
| 9 脚 | B input | B 相模拟量信号输入引脚。输入-10 ~ 10V 的电压值，用来设定 0~满量程之间的输出电压。 |
| 10 脚 | C input | C 相模拟量信号输入引脚。输入-10 ~ 10V 的电压值，用来设定 0~满量程之间的输出电压。 |

启用/停止外部模拟量功能

在使用此功能时，用户需要在 **system** 菜单中选择对应的功能设置。若外部模拟量接口未选配，该功能默认 **Off**，并且无法设置。

| External programme | 外部控制模式及参数设置 | |
|--------------------|---------------|--|
| | Status | 开启或关闭外部模拟量测试功能。 |
| | Mode | <ul style="list-style-type: none"> ● AM: 外部信号调幅 ● Amplifier: 实时输出，实现功率放大功能 |
| | Monitor phase | 当三相模式下时，只能监控一相，此处选择需要监控的相位。单相模式下无效。 |
| | U ratio | 外部信号与输出电压之间的比例设置。外部模拟和外部电压监视均有效。可选 50V/1、100V/1、Self-defined |
| | I ratio | 外部信号与输出电流之间的比例设置,监视外部电流时使用。可选 5A/1 或者 10A/1 |

以上参数可通过配置菜单来进行选择。

1. 在前面板按下复合按键[Shift] +  (System)进入系统菜单界面。
2. 通过上下键或转动旋钮，找到菜单项 **Source**，并按[Enter]。
3. 通过前面板左右键或转动旋钮，选择 **External programme**，调整该参数的值。
设置外部控制功能开关及控制模式。
参数设置完成后，按[Enter]键确认。

模拟量接口远程控制

通过模拟量输入接口可以输入模拟信号远程设定输出电压值或功率放大功能，详细引脚的功能定义请参见模拟量接口定义，以下介绍如何接线，如何使用等。

当菜单中选择 **AM**，通过模拟量接口控制电压幅值时，连接外部电压(-10V ~ 10V)来编程 0~ 满量程之间的电压值。在菜单中选择电压和电流的控制比例。例如模拟量控制量程 0~350V 的电压，当模拟信号电压设置为 5V 时，选择 50V/1 的比例，仪器输出或输入电压峰值设置为 $5 \times 50 = 250V$ 。

当并机操作时，可通过主机模拟量接口来控制。

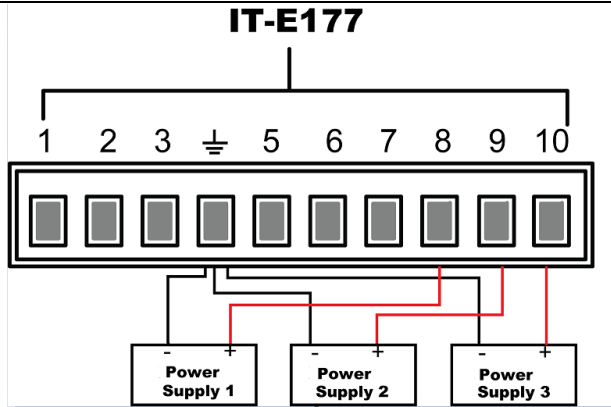

功率放大功能

通过模拟量输入接口可以输入模拟信号并实现功率放大功能，具体使用方法如下：
 连接模拟量输入接口，不同的相位输入信号的引脚不同，详细参见引脚定义。
 当菜单中选择 **Amplifier**，通过模拟量接口实现功率放大时，连接方法如下。

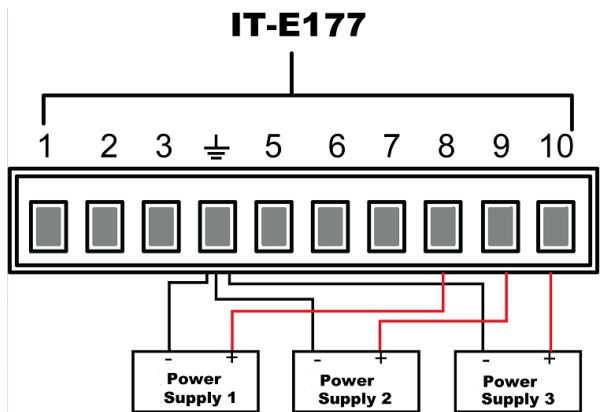

电压电流监控

通过模拟量接口可以监视当前输出电压/电流。在模拟量接口的引脚 5 (V_Monitor)、引脚 6 (I_Monitor) 和地线 4 (GND) 之间连接一个数字电压表或示波器。接线方法如下图所示。-10V~10V 的电压读数与电源的负满量程到正满刻度电压电流输出相对应，电压电流监控受菜单中电压电流比例控制，例如：菜单中电压电流比例设置为 50V/1 时。连线示意图如下所示。

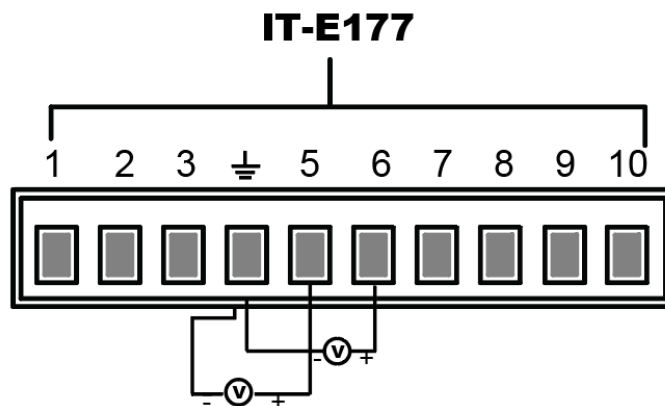

第九章 测量功能

本章将详细描述 IT7900P 系列仪器的基础测量功能特性和使用方法。

IT7900P 系列电网模拟器提供丰富的电能基础测量功能，精确的测量 V_{rms} 、 I_{rms} 、 I_{peak} 、 I_{dc} 、CF、PF 等参数。测量功能可以是常用的数据显示模式，也可以是波形显示模式。

Source 模式或 Load 模式下界面显示参数稍有不同，请以实际显示为准。

9.1 常规 Meter 模式



按前面板上的  键，或者在 Menu 界面点击 **Meter** 进入测量界面，不同的模式显示的界面不同，显示的测量参数相同，以 AC 单相模式为例，测量界面如下图所示。

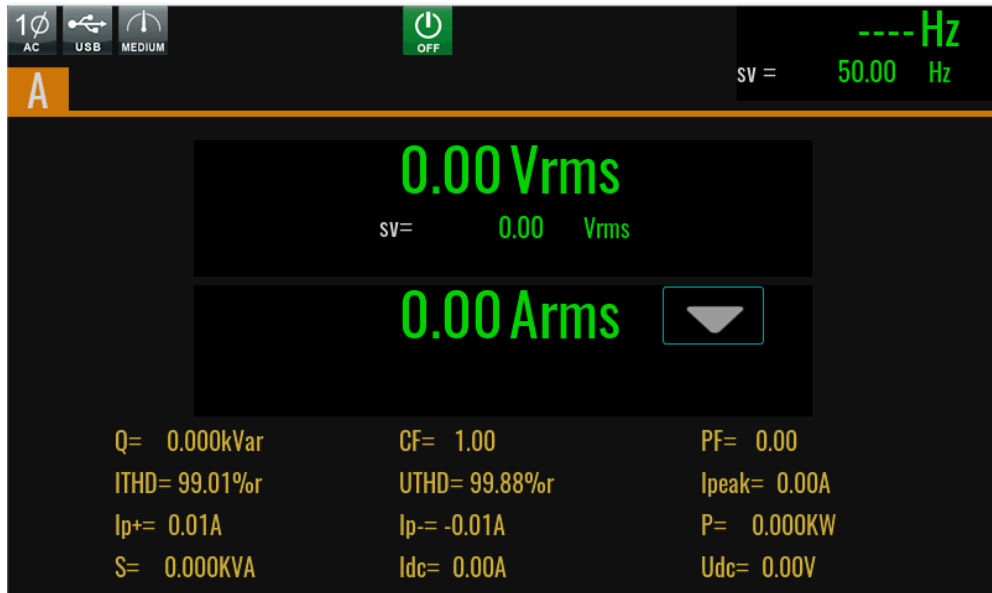

测试项说明：

| 项目 | 描述说明 |
|--------------|--|
| A | 当前为单相模式 |
| 电压 V_{rms} | 设置电压 AC/ACDC 模式下，该项为 AC 电压设定值； DC/DCAC 模式下，该项为 DC 电压设定值； |
| 频率 Hz | 设置频率 只有在 AC/ACDC/DCAC 模式下才有意义。 |
| P | 有功功率值 |
| PF | 功率因数 |
| CF | 峰值因数 |
| ITHD | 电流总谐波值 |
| UTHD | 电压总谐波值 |
| I_{peak} | 电流峰值，正电流或负电流的最大电流绝对值。 |

| 项目 | 描述说明 |
|-----|----------|
| Ip+ | 正峰值电流 |
| Ip- | 负峰值电流 |
| S | 视在功率值 |
| Q | 无功功率值 |
| Udc | DC 电压测量值 |
| Idc | DC 电流测量值 |

9.2 示波模式

IT7900P 系列电源提供基于采样数据显示波形功能。可以选择显示或隐藏输入单元的电压和电流波形。只显示必要波形，易于观察。波形显示界面包括垂直轴和水平轴。



按前面板上的  键或者在 Menu 界面点击 **Scope** 进入波形显示界面，不同的模式，波形显示界面不同，波形显示界面如下图所示。

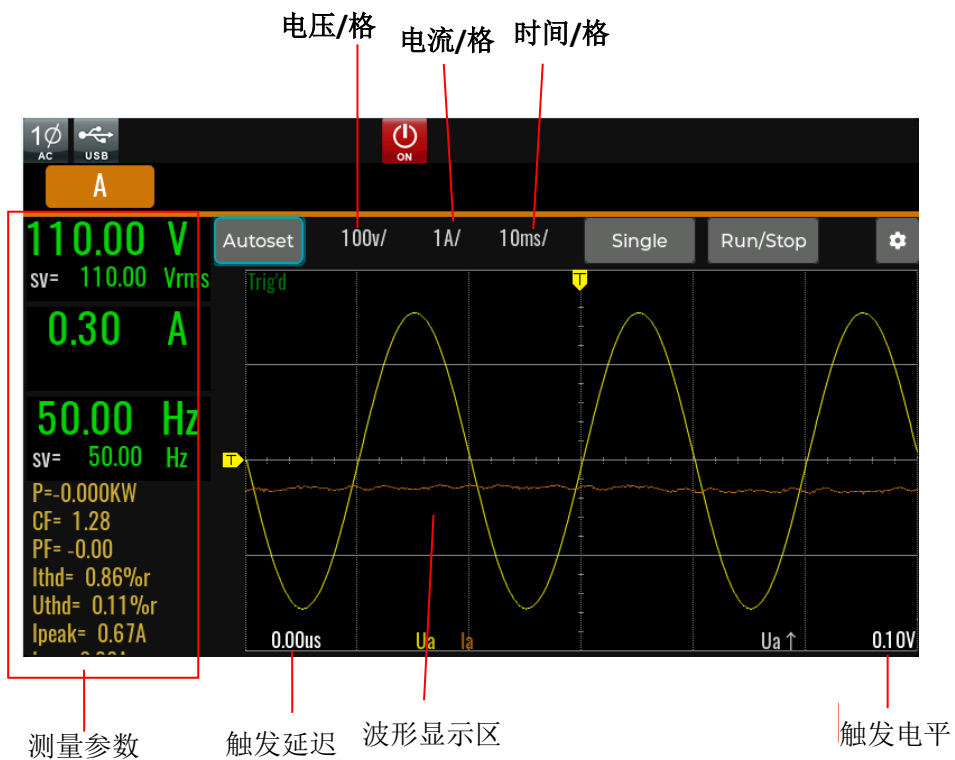

波形显示界面按键说明：

电压/电流/时间：调整当前示波界面中电压/电流/时间的每格代表的数值。

Single：用于单次触发使用，触发过程中显示 Ready，触发完成后显示 Stop。

Run/Stop：可以停止或启动示波功能。

AutoSet：自动调整适合的垂直坐标轴的刻度。



：示波功能的高级配置选项。

- **Trigger source:** 触发源选择, 可以选择电压或者电流的上升/下降沿或 **Both**、**Trigger1**、**Trigger2**
- **Trigger mode:** 触发模式, 可以选择为 **Auto** 模式或 **Normal** 模式
- **Sample:** 采样方式, 选择 **Normal** 或 **Peak**。
- **Record Length:** 数据记录长度
- **Print data:** 数据记录功能, 选择是否开始记录数据
- **Line selection:** 选择显示的曲线, 用于选择是否显示对应相位的电压/电流波形, 最多可以显示 6 条示波数据曲线。

U↑: 触发电压值显示, 调整通过电压触发线。当选择触发源为电流时, 此处显示触发电流值。

以上 6 种示波功能观测, 都可使用旋钮调整 (控件处于选择状态)。

垂直定标

电压量程和电流量程为垂直定标 (电压/格、电流/格)。选择电压或电流, 旋转旋钮设定当前每格的电压或电流量程。

水平定标

选择时间, 旋转旋钮可调整水平定标 (扫描速度)。此时旋转旋钮, 更改水平 (时间/格) 设置, 在屏幕上可观察到时间/格信息如何变化。当采集运行时, 调整水平定标旋钮可更改采样速率; 当采集停止时, 调整水平定标旋钮可放大采集数据。

触发延迟

选择 **Delay** 时, 旋转旋钮可调整触发延迟。此时旋转旋钮, 触发点将水平移动, 延迟时间显示在屏幕上。更改延迟时间将水平移动触发点, 并指示它与距水平中心的距离。触发点沿着显示网格的顶端指示。

触发波形

当满足指定的触发条件时, 触发波形显示, 触发发生的时间点称为触发点, 通常在显示屏幕的左端, 触发点之后, 显示屏幕开始随时间进程从左至右显示波形。使用触发功能前, 用户需要配置如下参数:

- **触发模式**
触发模式指更新屏幕显示的条件。分自动模式 (**Auto**) 和常规模式 (**Normal**)。
自动模式: 在暂停时间内发生触发时, 更新显示波形; 在暂停时间内未发生触发时, 自动更新显示波形。
常规模式: 触发时, 更新显示; 不触发时, 不更新显示。
- **触发源**
触发源用于产生触发条件。用户可在输入单元的输入信号中选择触发源。
- **触发斜率**
斜率指信号由低电平向高电平 (上升沿) 或高电平向低电平 (下降沿) 的变动; 斜率作为一种触发条件时, 称为触发斜率。
- **触发电平**
触发斜率通过的电平, 如果触发源信号按照指定触发斜率通过已设定的触发电平, 在触发发生。旋转旋钮可调整触发电平。改变触发电平大小, 在屏幕上可观察触发电平变化。

数据记录

在高级菜单中用户可以选择 **print data** 选项，选择数据记录的方式。示并在示波器界面按 **Print** 按键，数据会记录到外部存储设备中。

数据记录方式分为：

- Off: 关闭数据记录功能
- Post: 记录的数据与示波器界面显示的数据一致
- Raw: 记录原始数据
- Both: 记录 Post 和 Raw 两份文件

9.3 谐波测量

IT7900P 系列电源将各次谐波参量通过列表或柱状图的方式显示，使测试结果分析更加一目了然。

9.3.1 谐波测量



按前面板上的  键，谐波测量的初始界面如下图。

- 谐波柱状图界面说明

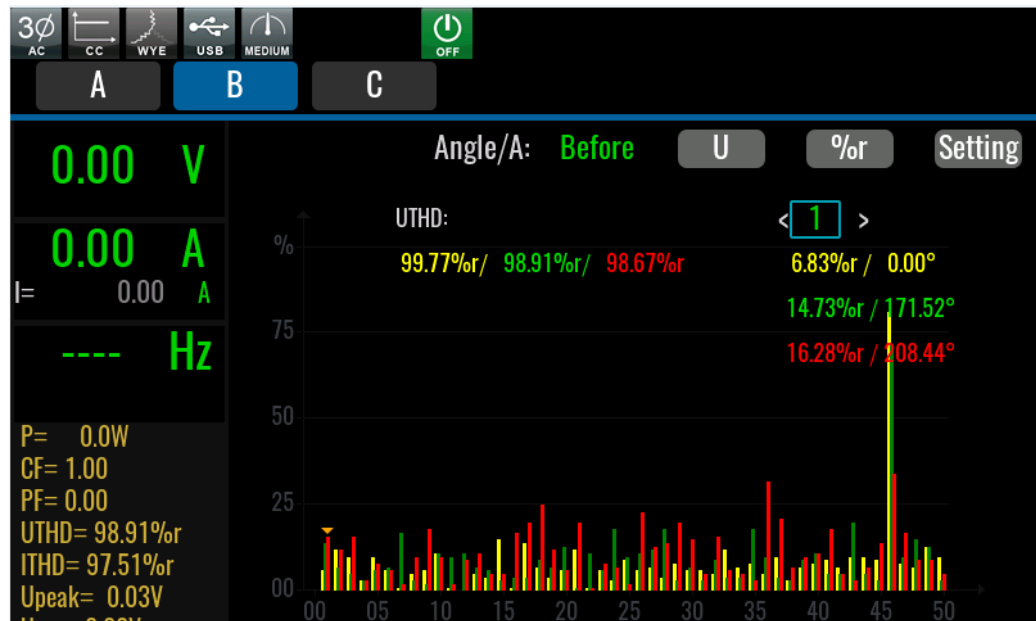

界面参数说明：

Angle/A: 用户可以根据使用习惯选择 B 或 C 相的相位超前或滞后 A 相。

U / I: 用于电压/电流谐波分析功能切换。

%r 用于计算功能 %r 和 %f 切换。

Uthd: 总谐波测量，单相模式下，显示一相的总谐波失真率。三相模式下显示 ABC 三相的总谐波参数。

1: 具体某次谐波测量值，用户可旋转旋钮选择所要显示的单次谐波。

- 谐波列表界面说明

左右拖拽选择谐波测量列表模式，界面显示如下图所示，当选择“U”，该列表用于显示各次谐波的电压和相位值。当选择“I”，则显示电流和相位值。并选择显示奇次介谐波或偶次介谐波等。单相模式下，只显示一相的测量数据，三相模式下，选择上方的相位 A、B、C 相位对应的按键分别查看，如下图所示。

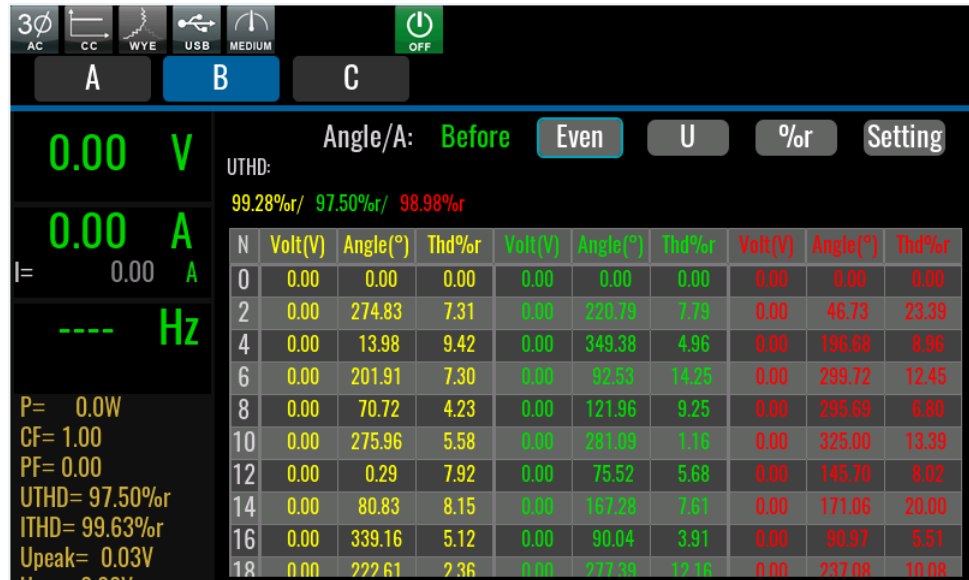

谐波次数列: List 可显示 0-50 次所有谐波信号的数据，通过触摸上下移动显示未显示的行，即未显示的单次谐波数据。

- 谐波矢量图界面

在三相模式下，左右拖拽界面，可以选择显示矢量测量界面，当选择“U”，该列表用于显示各次谐波的电压和相位值。当选择“I”，则显示电流和相位值。单相模式下，列表中仅 A 相显示测量结果。三相模式下，选择上方的相位 A、B、C 相位对应的按键分别查看。

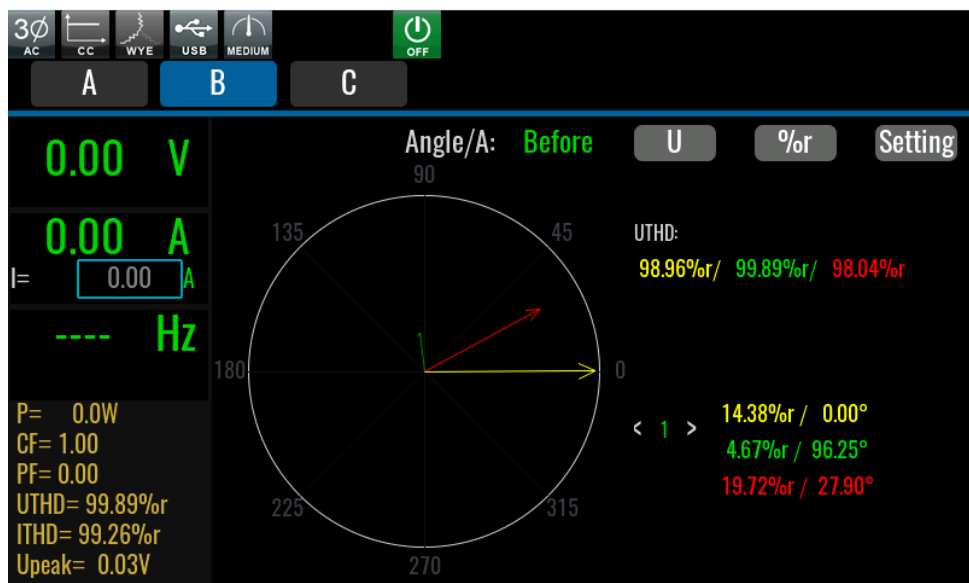

9.3.2 谐波分析

本系列仪器在谐波测量时可以设定分析参数条件，并根据设定的条件进行筛选谐

波测量数据，标红对应的不符合项。方便用户做谐波测试分析。设定条件可以是电压和电流的 THD 值、THC、POHC、PWHC 以及 IEC61000-3-2/IEC61000-3-12 法规项。

| THD observe | | | | |
|---------------------------|---------------|------------------------|---------|---------|
| Total THD observe setting | | | | Enable |
| U-THD >= | I-THD >= | THC >= | POHC >= | PWHC >= |
| 0.00 %r | 0.00 %r | 0.00 A | 0.00 A | 0.00 A |
| Category | IEC 61000-3-2 | Subset | Class C | |
| Harmonic order h | | Max Permissible lthd % | | |
| 2 | | 2 | | |
| 3 | | 30*PF | | |
| 5 | | 10 | | |
| 7 | | 7 | | |

| 项目 | 描述说明 |
|---------------------------|---|
| Total THD observe setting | THD 观测界面总设置开关，全局生效，独立于各法规模块设置项 Enable: 根据条件进行谐波分析 Disable: 不执行谐波分析 |
| U-THD | 电压总谐波失真 |
| I-THD | 电流总谐波失真 |
| THC | 总谐波电流(2 至 40 阶谐波电流分量的总 rms 值) |
| POHC | 部分奇次谐波电流 |
| PWHC | 部分加权谐波电流 |
| Category | 法规功能选择项 |
| Subset (IEC61000-3-2 显示) | Class A: Harmonic order h: 谐波阶次 Max harmonic current lh/lref: 最大允许谐波电流 Class B Harmonic order h:谐波阶次 Max harmonic current lh/lref: 最大允许谐波电流 Class C Harmonic order h: 谐波阶次 Max Permissible lthd%: 最大允许谐波电流表示为基频下输入电流的百分比 Class D Harmonic order h: 谐波阶次 Max Permissible lthd per watt mA/W 每瓦特允许的最大谐波电流 Max harmonic current lh/lref: 最大允许谐波电流 注: 参数项仅显示不可编辑 |

| 项目 | 描述说明 |
|---------------------------|---|
| Subset (Self-defined 时显示) | I THD U THD U/I THD 1、表格参数项可编辑, 可编辑 51 项参数, 2、I THD 或 U THD 标题后缀%f/%r 依据谐波界面配置项动态变化 3、I THD/ U THD 参数值设置为-1 可删除当前编辑行参数 4、编辑完参数后, 按 harmonic order h 设置项从小到大动态排序 |
| Type (IEC61000-3-12 时显示) | 设备类型 Non-balance 3-Phase: 3 相不平衡设备 Balance 3-Phase: 3 相平衡设备 Balance 3-Phase(a,b,c): abc 规定条件下 3 相平衡设备 Balance 3-Phase(d,e,f): def 规定条件下 3 相平衡设备 注: 表格参数项仅显示不可编辑。Iref:参考电流, Ih:谐波电流分量 |
| Rsce (IEC61000-3-12 时显示) | 最小短路比限定值 |

设置好之后, 按 Esc 返回谐波测量界面, 仪器测量界面会显示谐波分析后的结果。

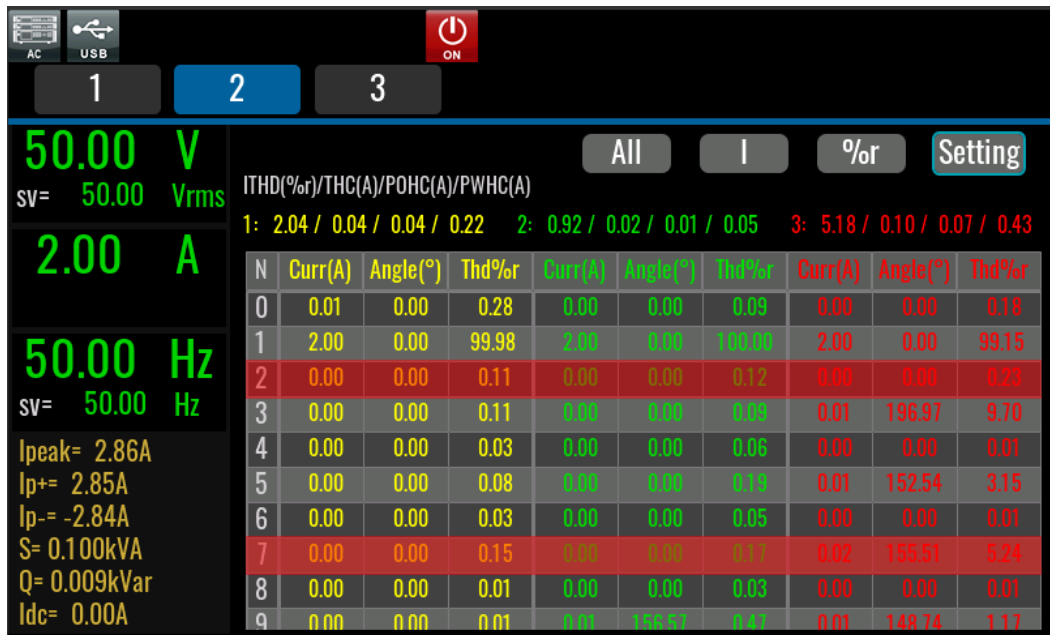

9.4 数据记录功能

数据记录功能可以长时间观察和记录输出状态数据, 在趋势图界面中用户可以选择需要显示的数据曲线, 最多可显示 6 条数据曲线。如下图所示。



Run/Stop: 开启/停止刷新数据

Clean: 清除所有曲线数据

More: 进入设置菜单中实现更多功能

- **Viewing control:** 选择当前显示的数据曲线，最多可以显示 6 条曲线
- **Meter sample:** 采样间隔设置。
- **File format:** 导出到 U 盘中的文件格式，包括 Tdms 和 Csv 两种格式。
- **Export to udisk:** 将数据导出到 U 盘中。
- **U disk real-time storage:** 将数据实时的记录到 U 盘中。（该选项当插入 U 盘时显示）**start:** 开始执行数据实时保存，**stop:** 停止当前实时保存操作。

Hold-On/Hold-Off: 暂停屏幕数据刷新（用于观测数据）/开始动态观测最新的数据。

Auto: 自动调整适合的垂直坐标轴的刻度。

Time: 水平坐标的每格代表的时间值，单位 s/Div。

Vernier: 游标卡尺的位置信息。

第十章 技术规格

本章将介绍 IT7900P 系列电源的有效电压、电流、功率等主要技术参数和电源的使用存储环境、温度。

10.1 补充特性

状态存储器容量：10 组操作状态

建议校准频率：1 次/年

散热方式：风冷

10.2 主要技术参数

IT7905P-350-30U

| 输入参数 Input parameters (接电网侧) | | | | | |
|--|---------------------------------|-------------------------------|---|-----|--|
| AC输入 AC Input | 接线方式 Wiring connection | 3 phase 3wire + ground(PE) *1 | | | |
| | 线电压 Line voltage | RMS | (200~220) ±10% *2 (380~480) ±10% | V | |
| | 线电流 Line current | RMS | < 20 | A | |
| | 视在功率 Apparent power | | < 5.8 | kVA | |
| | 频率范围 Frequency | | 45~65 | Hz | |
| | 功率因数 Power factor | typ | 0.98 | | |
| 输出参数 Output parameters (接EUT侧) (电网模拟器模式) | | | | | |
| AC输出 AC Output | 输出电压 Output voltage | VLN *3 | 0~350 | V | |
| | 输出电流 Output current | RMS (1phase) | 30 | A | |
| | | Crest Factor *4 | 6 | | |
| | | Peak (1phase) | 90 | A | |
| | 输出功率 Output power | Max. Power (1phase) | 5k | VA | |
| | 电压设定 Voltage setting | | | | |
| | 范围 Range | 1phase | 0~350 | V | |
| | 分辨率 Resolution | | 0.01 | V | |
| | 精度 Accuracy | 16Hz~500Hz | <0.1%+0.1% F.S. | | |
| | | 500.01Hz~2.4kHz | <0.1%+(0.2%*kHz)F.S. | | |
| | 温漂系数 Temperature coefficient | | < 100ppm/°C F.S. | | |
| | DC失调电压 DC Voltage Offset | typ | 0.02 | Vdc | |
| | 电流设定 Current Limit setting | | | | |
| | 范围 Range | RMS (1phase) | 30 | A | |
| | 分辨率 Resolution | | 0.01 | A | |
| 精度 Accuracy | 16Hz~150Hz | <0.1% + 0.2% F.S. | | | |
| | 150.01Hz~500Hz | <0.2% + 0.3% F.S. | | | |
| | 500.01Hz~2.4kHz | <0.3%+(0.6%*kHz) F.S. | | | |

| | | | | | |
|---------------------------------|---------------------------------|-------------------------|------------------|--------------------------|-------------|
| | 温漂系数 Temperature coefficient | | < 200ppm/°C F.S. | | |
| | 频率 Frequency | | | | |
| | 设定范围 Range | Low *5 | | 16~500 | Hz |
| | | High *5 | | 16~2.4k | Hz |
| | 设定分辨率 Resolution | | 0.01 | Hz | |
| | 设定精度 Accuracy | 16Hz~500Hz | | 0.01% | |
| | | 500.01Hz~2.4kHz | | 0.1% | |
| | 波形合成 | 50/60Hz | | up to 50 | orders |
| | 相位Phase | | | | |
| | 设定范围 Range | | | 0~360 | ° |
| 设定分辨率 Resolution | | | 0.01 | ° | |
| DC输出 DC Output | 电压设定Voltage setting | | | | |
| | 范围 Range | 1phase | | -495~495 | Vdc |
| | 分辨率 Resolution | | | 0.01 | V |
| | 精度 Accuracy | | | <0.1%+0.1% F.S. | |
| | 温漂系数 Temperature coefficient | | | < 100ppm/°C F.S. | |
| | 电流设定Current setting | | | | |
| | 范围 Range | 1phase | | -30~30 | Adc |
| | 分辨率 Resolution | | | 0.01 | A |
| | 精度 Accuracy | | | <0.1% + 0.2% F.S. | |
| | 温漂系数 Temperature coefficient | | | < 200ppm/°C F.S. | |
| | 最大功率Max. power | | | | |
| | 总功率 Total power | Max. Power (1phase) | | 5k | W |
| | 电压稳定度 Voltage stability | 线调节率 Line regulation | | | <0.05% F.S. |
| 负载调节率 *6 Load regulation | | DC, 16Hz~500Hz | | <0.05% + 0.05% F.S. | |
| | | 500.01Hz~2.4kHz | | <0.05% + (0.1%*kHz) F.S. | |
| THD | | 16Hz~100Hz | | <0.5% | |
| | | 100.01Hz~500Hz | | <1% | |
| | | 500.01Hz~2.4kHz | | <1%+(1%*kHz) F.S. | |
| 电压纹波 Voltage ripple | | RMS | | < 0.4 | V |
| 动态响应 *7 Dynamic response | typ | | 200 | us | |
| 可编程阻抗 Programmable impedance | 电阻设定范围 R Range | | 0~1 | Ω | |
| | 电感设定范围 L Range | | 0~1000 | uH | |
| 孤岛RLC | 有功设定范围 P Range | | 0~5 | kW | |
| | 感性无功设定范围 QL Range | | 0~5 | kVar | |
| | 容性无功设定范围 QC Range | | 0~5 | kVar | |
| | 电阻设定范围 R Range | | 1~1000 | Ω | |
| | 电感设定范围 L Range | | 1~5000 | mH | |

| | | | | | |
|--|---|-----------------------|--------------|-------------------|-----|
| | 电容设定范围 C Range | | 0.001~5 | mF | |
| 电压爬升率 Voltage Slew Rate, Typical | ≥2 V/μs with full-scale programmed voltage step | | | | |
| 输出隔离 Output Isolation | 550Vac | | | | |
| 输出参数 (电子负载模式) | | | | | |
| AC模式 AC Mode | 输入电压 Input voltage | VLN | 30~350 | V | |
| | 输入频率 Input frequency | | DC, 16~500 | Hz | |
| | 输入电流 Input current | RMS (1phase) | | 30 | A |
| | | Crest Factor *8 | | 5 | |
| | | Peak (1phase) | | 90 | A |
| | 输入功率 Input power | Max. Power (1phase) | | 5k | VA |
| | CC模式设定 CC Mode | | | | |
| | 电流范围 Current Range | RMS (1phase) | | 30 | A |
| | 分辨率 Resolution | | | 0.01 | A |
| | 精度*9 Accuracy | DC, 16Hz~150Hz | | <0.1% + 0.2% F.S. | A |
| | | 150.01Hz~500Hz *10 | | <0.2% + 0.3% F.S. | A |
| | 温漂系数 | | | < 200ppm/°C F.S. | |
| | CP模式设定 CP Mode | | | | |
| | 范围 Range | Max. Power (1phase) | | 5k | W |
| | 分辨率 Resolution | | | 0.001 | kW |
| | 精度 Accuracy | DC, 16Hz~500Hz | | <0.4% + 0.4% F.S. | |
| | 温漂系数 Temperature coefficient | | | < 200ppm/°C F.S. | |
| | CS模式设定 CS Mode | | | | |
| | 范围 Range | Max. Power (1phase) | | 5k | VA |
| | 分辨率 Resolution | | | 0.001 | kVA |
| | 精度 Accuracy | DC, 16Hz~500Hz | | <0.4% + 0.4% F.S. | |
| | 温漂系数 Temperature coefficient | | | < 200ppm/°C F.S. | |
| | CR模式设定 CR Mode | | | | |
| | 范围 Range | 1phase | | 1~1167 | Ω |
| | 分辨率 Resolution | | | 0.001 | Ω |
| | 精度*11 Accuracy | | | 0.4%+0.4%F.S. | Ω |
| 电路仿真模式 Circuit Emulation(CE)-Parallel rlc | | | | | |
| R 范围 R Range | 1phase | | 1 ~ 3000 | Ω | |
| L 范围 L Range | 1phase | | 3 ~ 2000 | uH | |
| C 范围 C Range | 1phase | | 0.001 ~ 3300 | uF | |
| Rc 范围 Rc Range | 1phase | | 1 ~ 3000 | Ω | |
| RL 范围 RL Range | 1phase | | 1 ~ 3000 | Ω | |
| IL 范围 IL Range | 1phase | | 0 ~ 90.90 | A | |

| | | | | | |
|-------------------------------------|---|---|---|--------|---|
| | 峰值电流 Max peak current | 1phase | 90.9 | A | |
| | 电路仿真模式 Circuit Emulation(CE)-Rectifier single phase rlc | | | | |
| | R 范围 R Range | 1phase | 1 ~ 3000 | Ω | |
| | L 范围 L Range | 1phase | 0.3 ~ 2000 | uH | |
| | C 范围 C Range | 1phase | 0.001 ~ 3300 | uF | |
| | Rs 范围 Rs Range | 1phase | 0 ~ 3000 | Ω | |
| | Vcap 范围 Vcap Range | 1phase | 0 ~ 499.924 | V | |
| | Vdiode 范围 Vdiode RangeL | 1phase | 0 ~ 5 | V | |
| | 峰值电流 Max peak current | 1phase | 90.9 | A | |
| | 相角设定 Phase Range | | | | |
| | 范围 Range | Rectified Mode *12 | -82.8°~+82.8° -90°~+90° (Current Source Mode: +90.01°~+180° & -90.01°~-180°) | ° | |
| | 分辨率 Resolution | 0.01 | | | ° |
| | 精度 Accuracy | 1% F.S. | | | ° |
| | CF设定 | | | | |
| | 范围 Range | 1.414 ~ 5.0 | | | |
| 分辨率 Resolution | 0.001 | | | | |
| DC模式 DC Mode | 电压范围 | 30 ~ 499 | | V | |
| | 电流范围 | 0~30 | | A | |
| | 电流上升时间 | 200 | | us | |
| | 工作模式 | CC, CV, CR, CP, CC+CV, CR+CV, CP+CV, CC+CR, CC+CV+CP+CR | | | |
| 测量参数Measurement parameter (电网模拟器模式) | | | | | |
| 电压有效值 Voltage RMS | 分辨率 Resolution | 0.01 | | V | |
| | 精度 Accuracy | DC,16Hz~500Hz | <0.1%+0.1% F.S. | | |
| | | 500.01Hz~2.4kHz | <0.1%+(0.2%*kHz) F.S. | | |
| 温漂系数 | < 100ppm/°C F.S. | | | | |
| 电流有效值 Current RMS | 分辨率 Resolution | 0.01 | | A | |
| | 精度 Accuracy | DC,16Hz~150Hz | <0.1% + 0.2% F.S. | | |
| | | 150.01Hz~500Hz | <0.2% + 0.3% F.S. | | |
| | | 500.01Hz~2.4kHz | <0.3% + (0.6%*kHz) F.S. | | |
| 温漂系数 Temperature coefficient | < 200ppm/°C F.S. | | | | |
| 电流峰值 Peak current | 分辨率 Resolution | 0.01 | | A | |
| | 精度 Accuracy | 16Hz~500Hz | <0.4% + 0.6% F.S. | | |
| | | 500.01Hz~2.4kHz | <0.4% + (1.2%*kHz) F.S. | | |
| 输出功率 Output power | 分辨率 Resolution | 0.001 | | kW | |
| | 精度 Accuracy | DC,16Hz~500Hz | <0.4% +0.4% F.S. | | |
| | | 500.01Hz~2.4kHz | <0.4% +(0.8%*kHz) F.S. | | |
| 谐波测量 Harmoni c measurement | 谐波分析上限 Max. | 50/60Hz | up to 50 | orders | |
| 测量参数Measurement parameter (电子负载模式) | | | | | |
| | 范围 Range | 0~350 | | Vrms | |

| | | | | |
|---|------------------------------------|---|-------------------|--------|
| 电压有效值 Voltage RMS | 分辨率 Resolution | | 0.01 | V |
| | 精度 Accuracy | DC, 16Hz~500Hz | <0.1%+0.1% F.S. | |
| | 温漂系数 Temperature coefficient | | < 100ppm/°C F.S. | |
| 电流有效值 Current RMS | 范围 Range | | 0~30 | A |
| | 分辨率 Resolution | | 0.01 | A |
| | 精度 Accuracy | DC, 16Hz~150Hz | <0.1% + 0.2% F.S. | |
| | | 150.01Hz~500Hz | <0.2% + 0.3% F.S. | |
| 电流峰值 Peak current | 温漂系数 Temperature coefficient | | < 200ppm/°C F.S. | |
| | 范围 Range | | 0~90 | A |
| | 分辨率 Resolution | | 0.01 | A |
| 输入有功 Active power | 精度 Accuracy | 16Hz~500Hz | <0.3% + 0.6% F.S. | |
| | 范围 Range | | 0~5 | kW |
| | 分辨率 Resolution | | 0.001 | kW |
| 输入无功 Reactive power | 精度 Accuracy | | <0.4% +0.4% F.S. | |
| | 范围 Range | | 0~5 | kVAR |
| | 分辨率 Resolution | | 0.001 | kVAR |
| 输入视在功率 Apparent power | 精度 Accuracy | | <0.4% +0.4% F.S. | |
| | 范围 Range | | 0~5 | KVA |
| | 分辨率 Resolution | | 0.001 | KVA |
| CF测量 | 精度 Accuracy | | <0.4% +0.4% F.S. | |
| | 范围 Range | | 1~5 | |
| PF测量 | 分辨率 Resolution | | 0.01 | |
| | 范围 Range | | 0.1~1 | |
| | 精度 Accuracy | | 1%F.S | |
| 谐波测量 Harmoni c measurement | 谐波分析上限 Max. | 50/60Hz | up to 50 | orders |
| 能量回馈功能Regenerative | | | | |
| 最大回馈功率 Max. Regenerative power | | 5k | | VA |
| 输出电流THD | | < 5% | | |
| 其他Others | | | | |
| 效率 Efficiency | typ | | 88% | |
| 保护 Protection | | OVP, OCP, OPP, OTP, FAN, Sense, UVP(电子负载), FE(电子负载) | | |

| | | |
|---|--|---|
| 尺寸 dimension | | 483.00mm (W) *151.30mm (H) *700.00mm (D) (841.60mm含保护罩和提手) |
| 重量 Weight | | 26.4kg |
| 工作环境 Working temperature | | 0°C-50°C |
| 编程响应时间 Programming response time | | 2ms |
| Sense 补偿电压 Remote Sense Compensation Voltage | | 20V |
| 通讯接口 Communication interface | | 内置USB/CAN/LAN/数字IO通讯接口, 选配GPIB/模拟量&RS232通讯接口 Built-in USB/CAN/LAN/Digital IO interface, optional GPIB / Analog&RS232 |

- *1 单相机型支持单相两线输入, 参考说明书接线图。
- *2 (200~220) ±10%时, 输出额定功率的 60%。
- *3 根据输出频率, 输出电压会降低, 1.4k 以内可以出额定电压, 2kHz 时最大输出电压 250.76Vrms, 2.4kHz 时最大输出电压 208.97Vrms。
- *4 输出频率 50Hz/60Hz 下, 不超峰值电流, CF 最大可到 6; 满电流满功率条件下, CF 最大可到 3。
- *5 LoopSpeed 为 Low 时, 对负载适应性更强; LoopSpeed 为 High 时, 动态响应更快
- *6 30kW 及以上机型需要使用 sense 远端量测模式进行测试。
- *7 动态响应时间测试, DC 模式, 高速, 待测物电容<10uF 条件下所测
- *8 输入频率 50Hz/60Hz 下, 不超峰值电流, CF 最大可到 5; 满电流满功率条件下, CF 最大可到 3。
- *9 频率<150Hz, 精度测试最小电流 1%F.S., 频率>150Hz, 精度测试最小电流 3%F.S.。
- *10 LoopSpeed 为 Low 时, 对负载适应性更强; LoopSpeed 为 Fast 时, 动态响应更快; 频率高时使用 Fast 模式。
- *11 测试频率<150Hz, 满足该规格。
- *12 整流负载模式下, 相角的设定范围与 CF 相关, CF 越大, 相角可设范围越大。

All the above parameters are subject to change without prior notice from ITECH.



Model IT7906P-350-90
High Performance
Programmable AC Power Supply

| 输入参数Input parameters (接电网侧) | | | | | |
|---------------------------------|---|--|---|-----|--|
| AC输入 AC Input | 接线方式 Wiring connection | 3 phase 3wire + ground(PE) | | | |
| | 线电压 Line voltage | RMS | (200 ~ 220) ±10% *1 (380 ~ 480) ±10% | V | |
| | 线电流 Line current | RMS | < 24.5 | A | |
| | 视在功率 Apparent power | | < 8.1 | kVA | |
| | 频率范围 Frequency | | 45 ~ 65 | Hz | |
| | 功率因数 Power factor | typ | 0.98 | | |
| | 输出参数Output parameters (接EUT侧) (电网模拟器模式) | | | | |
| AC输出 AC Output | 输出电压 Output voltage | VLN *2 | 0 ~ 350 | V | |
| | | VLL (3phase) | 0 ~ 606 | V | |
| | | VLL (reverse) | 0 ~ 700 | V | |
| | 输出电流 Output current | RMS (1phase) | 90 | A | |
| | | Crest Factor *3 | 6 | | |
| | | Peak (1phase) | 270 | A | |
| | | RMS (3phase/multichannel/reverse) | 30 | A | |
| | | Peak (3phase/multichannel/reverse) | 90 | A | |
| | | Per Phase/Per Channel | 2k | VA | |
| | 输出功率 Output power | Max. Power (reverse phase) | 4k | VA | |
| | | Max. Power (1phase/3phase/multichannel) | 6k | VA | |
| | | | | | |
| | 电压设定Voltage setting | | | | |
| | 范围 Range | 1phase/3phase/multichannel | 0 ~ 350 | V | |
| | | reverse | 0 ~ 700 | V | |
| | 分辨率 Resolution | | 0.01 | V | |
| | 精度 Accuracy | 16Hz ~ 500Hz | < 0.1%+0.1% F.S. | | |
| | | 500.01Hz ~ 2.4kHz | < 0.1%+(0.2%*kHz)F.S. | | |
| | 温漂系数 Temperature coefficient | | < 100ppm/C° F.S. | | |
| | DC失调电压 DC Voltage Offset | typ | 0.02 | Vdc | |
| | 电流设定 Current Limit setting | | | | |
| | 范围 Range | RMS (1phase) | 90 | A | |
| | | RMS (3phase/multichannel/reverse) | 30 | A | |
| | 分辨率 Resolution | | 0.01 | A | |
| | 精度 Accuracy | 16Hz ~ 150Hz | < 0.1% + 0.2% F.S. | | |
| | | 150.01Hz ~ 500Hz | < 0.2% + 0.3% F.S. | | |
| | | 500.01Hz ~ 2.4kHz | < 0.3%+(0.6%*kHz) F.S. | | |
| 温漂系数 Temperature coefficient | | < 200ppm/C° F.S. | | | |
| 频率 Frequency | | | | | |
| 设定范围 Range | Low *4 | 16 ~ 500 | Hz | | |
| | High *4 | 16 ~ 2.4k | Hz | | |
| 设定分辨率 Resolution | | 0.01 | Hz | | |
| 设定精度 Accuracy | 16Hz ~ 500Hz | 0.01% | | | |
| | 500.01Hz ~ 2.4kHz | 0.1% | | | |
| 波形合成 | 50/60Hz | up to 50 | orders | | |
| 相位Phase | | | | | |
| 设定范围 Range | | 0 ~ 360 | ° | | |
| 设定分辨率 Resolution | | 0.01 | ° | | |
| 电压设定Voltage setting | | | | | |
| 范围 Range | 1phase/multichannel | -495 ~ 495 | Vdc | | |
| | reverse | -990 ~ 990 | Vdc | | |
| 分辨率 Resolution | | 0.01 | V | | |
| 精度 Accuracy | | < 0.1%+0.1% F.S. | | | |
| 温漂系数 Temperature coefficient | | < 100ppm/C° F.S. | | | |

| 电流设定 Current setting | | | | | |
|--------------------------------------|--|-----------------------|---------------------------|------|--|
| DC输出 DC Output | 范围 Range | multichannel/reverse | -30 ~ 30 | Adc | |
| | | 1phase | -90 ~ 90 | Adc | |
| | 分辨率 Resolution | | 0.01 | A | |
| | 精度 Accuracy | | < 0.1% + 0.2% F.S. | | |
| | 温漂系数 Temperature coefficient | | < 200ppm/C° F.S. | | |
| | 最大功率 Max. power | | | | |
| 功率 Channel power | Per Channel | 2k | W | | |
| 反向模式功率 Max. power (reverse phase) | Max. Power (reverse phase) | 4k | W | | |
| 总功率 Total power | Max. Power (1phase/multichannel) | 6k | W | | |
| 电压稳定度 Voltage stability | 线调节率 Line regulation | | < 0.05% F.S. | | |
| | 负载调节率 *5 Load regulation | DC.16Hz ~ 500Hz | < 0.05% + 0.05% F.S. | | |
| | | 500.01Hz ~ 2.4kHz | < 0.05% + (0.1%*kHz) F.S. | | |
| | THD | 16Hz ~ 100Hz | < 0.5% | | |
| | | 100.01Hz ~ 500Hz | < 1% | | |
| | 500.01Hz ~ 2.4kHz | < 1% + (1%*kHz) F.S. | | | |
| 电压纹波 Voltage ripple | RMS | < 0.4 | V | | |
| 动态响应 *6 Dynamic response | typ | 200 | us | | |
| 可编程阻抗 Programmable impedance | 电阻设定范围 R Range | (3phase/multichannel) | 0 ~ 1 | Ω | |
| | | 1phase | 0 ~ 0.333 | Ω | |
| | | reverse | 0 ~ 2 | Ω | |
| 电感设定范围 L Range | (3phase/multichannel) | 0 ~ 1000 | uH | | |
| | 1phase | 0 ~ 333.333 | uH | | |
| | reverse | 0 ~ 2000 | uH | | |
| 孤岛RLC | 有功设定范围 P Range | 3phase | 0 ~ 2 | kW | |
| | | 1phase | 0 ~ 6 | kW | |
| | | reverse | 0 ~ 4 | kW | |
| | 感性无功设定范围 QL Range | 3phase | 0 ~ 2 | kVar | |
| | | 1phase | 0 ~ 6 | kVar | |
| | | reverse | 0 ~ 4 | kVar | |
| | 容性无功设定范围 QC Range | 3phase | 0 ~ 2 | kVar | |
| | | 1phase | 0 ~ 6 | kVar | |
| | | reverse | 0 ~ 4 | kVar | |
| | 电阻设定范围 R Range | 3phase | 1 ~ 1000 | Ω | |
| | | 1phase | 0.333 ~ 333.333 | Ω | |
| | | reverse | 2 ~ 2000 | Ω | |
| 电感设定范围 L Range | 3phase | 1 ~ 5000 | mH | | |
| | 1phase | 0.333 ~ 1666.667 | mH | | |
| | reverse | 2 ~ 10000 | mH | | |
| 电容设定范围 C Range | 3phase | 0.001 ~ 5 | mF | | |
| | 1phase | 0.003 ~ 15 | mF | | |
| | reverse | 0.001 ~ 2.5 | mF | | |
| 电压爬升率 Voltage Slew Rate, Typical | ≥ 2 V/μs with full-scale programmed voltage step | | | | |
| 输出隔离 Output Isolation | 550Vac | | | | |
| 输出参数 (电子负载模式) | | | | | |
| | 输入电压 Input voltage | VLN | 30 ~ 350 | V | |
| | | VLL (3phase) | 51.96 ~ 606 | V | |
| | | VLL (reverse) | 60 ~ 700 | V | |
| | 输入频率 | | 16 ~ 500 | Hz | |
| | | | | | |
| | 输入电流 Input current | RMS (1phase) | 90 | A | |
| | | Crest Factor *7 | 5 | | |
| | | Peak (1phase) | 270 | A | |
| | | RMS (3phase/reverse) | 30 | A | |
| | | Peak (3phase/reverse) | 90 | A | |
| | | | | | |
| | 输入功率 Input power | Per Phase (3phase) | 2k | VA | |
| Max. Power (reverse phase) | | 4k | VA | | |
| Max. Power (1phase/3phase) | | 6k | VA | | |
| CC模式设定 CC Mode | | | | | |
| 电流范围 Current Range | RMS (1phase) | 90 | A | | |
| | RMS (3phase/reverse) | 30 | A | | |
| 分辨率 Resolution | | 0.01 | A | | |
| 精度 *8 Accuracy | DC.16Hz ~ 150Hz | < 0.1% + 0.2% F.S. | A | | |
| | 150.01Hz ~ 500Hz *9 | < 0.2% + 0.3% F.S. | A | | |
| 温漂系数 | | < 200ppm/C° F.S. | | | |

AC模式
AC Mode

| CP模式设定 CP Mode | | | |
|---|-------------------------------|---|-----|
| 范围 Range | Max. Power (1phase/3phase) | 6k | W |
| | Max. Power (reverse phase) | 4k | W |
| | Per Phase (3phase) | 2k | W |
| 分辨率 Resolution | | 0.001 | kW |
| 精度 Accuracy | DC,16Hz ~ 500Hz | < 0.4% +0.4% F.S. | |
| 温漂系数 Temperature coefficient | | < 200ppm/C° F.S. | |
| CS模式设定 CS Mode | | | |
| 范围 Range | Max. Power (1phase/3phase) | 6k | VA |
| | Max. Power (reverse phase) | 4k | VA |
| | Per Phase (3phase) | 2k | VA |
| 分辨率 Resolution | | 0.001 | kVA |
| 精度 Accuracy | 16Hz ~ 500Hz | < 0.4% +0.4% F.S. | |
| 温漂系数 Temperature coefficient | | < 200ppm/C° F.S. | |
| CR模式设定 CR Mode | | | |
| 范围 Range | 1phase | 0.334 ~ 388.88 | Ω |
| | reverse phase | 1.002 ~ 1166.6 | Ω |
| | 3phase | 1.002 ~ 1166.6 | Ω |
| 分辨率 Resolution | | 0.001 | Ω |
| 精度*10 Accuracy | | 0.4%+0.4%F.S. | Ω |
| 电路仿真模式 Circuit Emulation(CE)-Parallel rlc | | | |
| R 范围 R Range | 1phase | 0.334 ~ 388.88 | Ω |
| | reverse phase | 1.002 ~ 1166.6 | |
| | 3phase | 1.002 ~ 1166.6 | |
| L 范围 L Range | 1phase | 1~2000 | mH |
| | reverse phase | 3~2000 | |
| | 3phase | 3~2000 | |
| C 范围 C Range | 1phase | 0.001 ~ 9900 | uF |
| | reverse phase | 0.001 ~ 3300 | |
| | 3phase | 0.001 ~ 3300 | |
| Rc 范围 Rc Range | 1phase | 0.334 ~ 388.88 | Ω |
| | reverse phase | 1.002 ~ 1166.6 | |
| | 3phase | 1.002 ~ 1166.6 | |
| RL 范围 RL Range | 1phase | 0.334 ~ 388.88 | Ω |
| | reverse phase | 1.002 ~ 1166.6 | |
| | 3phase | 1.002 ~ 1166.6 | |
| IL 范围 IL Range | 1phase | 0 ~ 272.7 | A |
| | reverse phase | 0 ~ 90.9 | |
| | 3phase | 0 ~ 90.9 | |
| 峰值电流 Max peak current | 1phase | 272.7 | A |
| | reverse phase | 90.9 | |
| | 3phase | 90.9 | |
| 电路仿真模式 Circuit Emulation(CE)-Rectifier single phase rlc | | | |
| R 范围 R Range | 1phase | 0.334 ~ 388.88 | Ω |
| | reverse phase | 1.002 ~ 1166.6 | |
| | 3phase | 1.002 ~ 1166.6 | |
| L 范围 L Range | 1phase | 0.1 ~ 2000 | mH |
| | reverse phase | 0.3 ~ 2000 | |
| | 3phase | 0.3 ~ 2000 | |
| C 范围 C Range | 1phase | 0.001 ~ 9900 | uF |
| | reverse phase | 0.001 ~ 3300 | |
| | 3phase | 0.001 ~ 3300 | |
| Rs 范围 Rs Range | 1phase | 0 ~ 388.88 | Ω |
| | reverse phase | 0 ~ 1166.6 | |
| | 3phase | 0 ~ 1166.6 | |
| Vcap 范围 Vcap Range | 1phase | 0 ~ 499.924 | V |
| | reverse phase | 0 ~ 499.924 | |
| | 3phase | 0 ~ 499.924 | |
| Vdiode 范围 Vdiode RangeL | 1phase | 0 ~ 5 | V |
| | reverse phase | 0 ~ 5 | |
| | 3phase | 0 ~ 5 | |
| 峰值电流 Max peak current | 1phase | 272.7 | A |
| | reverse phase | 90.9 | |
| | 3phase | 90.9 | |
| 相角设定 Phase Range | | | |
| 范围 Range | Rectified Mode *11 | -82.8°~+82.8° | ° |
| | | -90°~+90° (Current Source Mode: +90.01°~+180° & -90.01°~ -180°) | |
| 分辨率 Resolution | 0.01 | | ° |
| 精度 Accuracy | 1% F.S. | | ° |

| 能量回馈功能Regenerative | | |
|--|-----|---|
| 最大回馈功率 Max. Regenerative power | | 6k VA |
| 输出电流THD | | < 5% |
| 其他Others | | |
| 效率 Efficiency | typ | 76% |
| 保护 Protection | | OVP, OCP, OPP, OTP, FAN, ECP, Sense, UVP(电子负载), FE(电子负载) |
| 尺寸 dimension | | 483.00mm (W) *151.3mm (H) *700mm (D) (841.6mm含保护罩和提手) |
| 重量 Weight | | 42kg |
| 工作环境 Working | | 0C° -50C° |
| 编程响应时间 Programming response time | | 2ms |
| Sense补偿电压 Remote Sense Compensation Voltage | | 20V |
| 通讯接口 Communication interface | | 内置USB/CAN/LAN/数字IO通讯接口, 选配GPIB/模拟量&RS232通讯接口 Built-in USB/CAN/LAN/Digital IO interface, optional GPIB / Analog&RS232 |

*1 (200 ~ 220) ±10%时, 12Kw以上机型输出额定功率的60%。

(200 ~ 220) ±10%, 3 phase AC input, power is 60% of the rated.

*2 根据输出频率, 输出电压会降低, 1.4k以内可以出额定电压, 2kHz时最大输出电压250.76Vrms, 2.4kHz时最大输出电压208.97Vrms

*3 输出频率50Hz/60Hz下, 不超峰值电流, CF最大可到6; 满电流满功率条件下, CF最大可到3。

*4 LoopSpeed为Low时, 对负载适应性更强; LoopSpeed为High时, 动态响应更快

When loopSpeed Low is low, it can better complied DUT's characteristics; When LoopSpeed is High, the dynamic response time is faster.

*5 30kW及以上机型需要使用sense远端量测模式进行测试。

*6 动态响应时间测试, DC模式, 高速, 待测物电容<10uF条件下所测

*7 输入频率50Hz/60Hz下, 不超峰值电流, CF最大可到5; 满电流满功率条件下, CF最大可到3。

*8 频率<150Hz, 精度测试最小电流1%F.S., 频率>150Hz, 精度测试最小电流3%F.S.。

*9 LoopSpeed为Low时, 对负载适应性更强; LoopSpeed为Fast时, 动态响应更快; 频率高时使用Fast模式。

*10 测试频率<150Hz, 满足该规格。

*11 整流负载模式下, 相角的设定范围与CF相关, CF越大, 相角可设范围越大。

All the above parameters are subject to change without prior notice from ITECH.



Model IT7909P-350-90
High Performance
Programmable AC Power Supply

| 输入参数Input parameters (接电网侧) | | | | | |
|---------------------------------|---|--|---|-----|--|
| AC输入 AC Input | 接线方式 Wiring connection | 3 phase 3wire + ground(PE) | | | |
| | 线电压 Line voltage | RMS | (200 ~ 220) ±10% *1 (380 ~ 480) ±10% | V | |
| | 线电流 Line current | RMS | < 33.4 | A | |
| | 视在功率 Apparent power | | < 11.1 | kVA | |
| | 频率范围 Frequency | | 45 ~ 65 | Hz | |
| | 功率因数 Power factor | typ | 0.98 | | |
| | 输出参数Output parameters (接EUT侧) (电网模拟器模式) | | | | |
| AC输出 AC Output | 输出电压 Output voltage | VLN *2 | 0 ~ 350 | V | |
| | | VLL (3phase) | 0 ~ 606 | V | |
| | | VLL (reverse) | 0 ~ 700 | V | |
| | 输出电流 Output current | RMS (1phase) | 90 | A | |
| | | Crest Factor *3 | 6 | | |
| | | Peak (1phase) | 270 | A | |
| | | RMS (3phase/multichannel/reverse) | 30 | A | |
| | | Peak (3phase/multichannel/reverse) | 90 | A | |
| | | Per Phase/Per Channel | 3k | VA | |
| | 输出功率 Output power | Max. Power (reverse phase) | 6k | VA | |
| | | Max. Power (1phase/3phase/multichannel) | 9k | VA | |
| | | | | | |
| | 电压设定Voltage setting | | | | |
| | 范围 Range | 1phase/3phase/multichannel | 0 ~ 350 | V | |
| | | reverse | 0 ~ 700 | V | |
| | 分辨率 Resolution | | 0.01 | V | |
| | 精度 Accuracy | 16Hz ~ 500Hz | < 0.1%+0.1% F.S. | | |
| | | 500.01Hz ~ 2.4kHz | < 0.1%+(0.2%*kHz)F.S. | | |
| | 温漂系数 Temperature coefficient | | < 100ppm/C° F.S. | | |
| | DC失调电压 DC Voltage Offset | typ | 0.02 | Vdc | |
| | 电流设定 Current Limit setting | | | | |
| | 范围 Range | RMS (1phase) | 90 | A | |
| | | RMS (3phase/multichannel/reverse) | 30 | A | |
| 分辨率 Resolution | | 0.01 | A | | |
| 精度 Accuracy | 16Hz ~ 150Hz | < 0.1% + 0.2% F.S. | | | |
| | 150.01Hz ~ 500Hz | < 0.2% + 0.3% F.S. | | | |
| | 500.01Hz ~ 2.4kHz | < 0.3%+(0.6%*kHz) F.S. | | | |
| 温漂系数 Temperature coefficient | | < 200ppm/C° F.S. | | | |
| 频率 Frequency | | | | | |
| 设定范围 Range | Low *4 | 16 ~ 500 | Hz | | |
| | High *4 | 16 ~ 2.4k | Hz | | |
| 设定分辨率 Resolution | | 0.01 | Hz | | |
| 设定精度 Accuracy | 16Hz ~ 500Hz | 0.01% | | | |
| | 500.01Hz ~ 2.4kHz | 0.1% | | | |
| 波形合成 | 50/60Hz | up to 50 | orders | | |
| 相位Phase | | | | | |
| 设定范围 Range | | 0 ~ 360 | ° | | |
| 设定分辨率 Resolution | | 0.01 | ° | | |
| 电压设定Voltage setting | | | | | |
| 范围 Range | 1phase/multichannel | -495 ~ 495 | Vdc | | |
| | reverse | -990 ~ 990 | Vdc | | |
| 分辨率 Resolution | | 0.01 | V | | |
| 精度 Accuracy | | < 0.1%+0.1% F.S. | | | |
| 温漂系数 Temperature coefficient | | < 100ppm/C° F.S. | | | |

| 电流设定 Current setting | | | | |
|-------------------------------------|--|----------------------------|--|---|
| DC输出 DC Output | 范围 Range | multichannel/reverse | -30 ~ 30 Adc | |
| | 分辨率 Resolution | 1phase | -90 ~ 90 Adc | |
| | 精度 Accuracy | | 0.01 A | |
| | 温漂系数 Temperature coefficient | | < 0.1% + 0.2% F.S. < 200ppm/C° F.S. | |
| | 最大功率 Max. power | | | |
| | 功率 Channel power | Per Channel | 3k | W |
| | 反向模式功率 Max. power (reverse phase) | Max. Power (reverse phase) | 6k | W |
| 总功率 Total power | Max. Power (1phase/multichannel) | 9k | W | |
| 电压稳定度 Voltage stability | 线调节率 Line regulation | | < 0.05% F.S. | |
| | 负载调节率 *5 Load regulation | DC.16Hz ~ 500Hz | < 0.05% + 0.05% F.S. | |
| | | 500.01Hz ~ 2.4kHz | < 0.05% + (0.1%*kHz) F.S. | |
| | THD | 16Hz ~ 100Hz | < 0.5% | |
| | | 100.01Hz ~ 500Hz | < 1% | |
| | 500.01Hz ~ 2.4kHz | < 1% + (1%*kHz) F.S. | | |
| 电压纹波 Voltage ripple | RMS | < 0.4 | V | |
| 动态响应 *6 Dynamic response | typ | 200 | us | |
| 可编程阻抗 Programmable impedance | 电阻设定范围 R Range | (3phase/multichannel) | 0 ~ 1 Ω | |
| | | 1phase | 0 ~ 0.333 Ω | |
| | | reverse | 0 ~ 2 Ω | |
| 电感设定范围 L Range | (3phase/multichannel) | 0 ~ 1000 uH | | |
| | 1phase | 0 ~ 333.333 uH | | |
| | reverse | 0 ~ 2000 uH | | |
| 孤岛RLC | 有功设定范围 P Range | 3phase | 0 ~ 3 kW | |
| | | 1phase | 0 ~ 9 kW | |
| | | reverse | 0 ~ 6 kW | |
| | 感性无功设定范围 QL Range | 3phase | 0 ~ 3 kVar | |
| | | 1phase | 0 ~ 9 kVar | |
| | | reverse | 0 ~ 6 kVar | |
| | 容性无功设定范围 QC Range | 3phase | 0 ~ 3 kVar | |
| | | 1phase | 0 ~ 9 kVar | |
| | | reverse | 0 ~ 6 kVar | |
| | 电阻设定范围 R Range | 3phase | 1 ~ 1000 Ω | |
| | | 1phase | 0.333 ~ 333.333 Ω | |
| | | reverse | 2 ~ 2000 Ω | |
| 电感设定范围 L Range | 3phase | 1 ~ 5000 mH | | |
| | 1phase | 0.333 ~ 1666.667 mH | | |
| | reverse | 2 ~ 10000 mH | | |
| 电容设定范围 C Range | 3phase | 0.001 ~ 5 mF | | |
| | 1phase | 0.003 ~ 15 mF | | |
| | reverse | 0.001 ~ 2.5 mF | | |
| 电压爬升率 Voltage Slew Rate, Typical | ≥ 2 V/μs with full-scale programmed voltage step | | | |
| 输出隔离 Output Isolation | 550Vac | | | |
| 输出参数 (电子负载模式) | | | | |
| | 输入电压 Input voltage | VLN | 30 ~ 350 V | |
| | | VLL (3phase) | 51.96 ~ 606 V | |
| | | VLL (reverse) | 60 ~ 700 V | |
| | 输入频率 | | 16 ~ 500 Hz | |
| | | | | |
| | 输入电流 Input current | RMS (1phase) | 90 A | |
| | | Crest Factor *7 | 5 | |
| | | Peak (1phase) | 270 A | |
| | | RMS (3phase/reverse) | 30 A | |
| | | Peak (3phase/reverse) | 90 A | |
| | | | | |
| | 输入功率 Input power | Per Phase (3phase) | 3k VA | |
| | | Max. Power (reverse phase) | 6k VA | |
| | | Max. Power (1phase/3phase) | 9k VA | |
| | CC模式设定 CC Mode | | | |
| 电流范围 Current Range | RMS (1phase) | 90 A | | |
| | RMS (3phase/reverse) | 30 A | | |
| 分辨率 Resolution | | 0.01 A | | |
| 精度 *8 Accuracy | DC.16Hz ~ 150Hz | < 0.1% + 0.2% F.S. | | |
| | 150.01Hz ~ 500Hz *9 | < 0.2% + 0.3% F.S. | | |
| 温漂系数 | | < 200ppm/C° F.S. | | |

AC模式
AC Mode

| CP模式设定 CP Mode | | | |
|---|-------------------------------|--|-----|
| 范围 Range | Max. Power (1phase/3phase) | 9k | W |
| | Max. Power (reverse phase) | 6k | W |
| | Per Phase (3phase) | 3k | W |
| 分辨率 Resolution | | 0.001 | kW |
| 精度 Accuracy | DC,16Hz ~ 500Hz | < 0.4% +0.4% F.S. | |
| 温漂系数 Temperature coefficient | | < 200ppm/C° F.S. | |
| CS模式设定 CS Mode | | | |
| 范围 Range | Max. Power (1phase/3phase) | 9k | VA |
| | Max. Power (reverse phase) | 6k | VA |
| | Per Phase (3phase) | 3k | VA |
| 分辨率 Resolution | | 0.001 | kVA |
| 精度 Accuracy | 16Hz ~ 500Hz | < 0.4% +0.4% F.S. | |
| 温漂系数 Temperature coefficient | | < 200ppm/C° F.S. | |
| CR模式设定 CR Mode | | | |
| 范围 Range | 1phase | 0.334 ~ 388.88 | Ω |
| | reverse phase | 1.002 ~ 1166.6 | Ω |
| | 3phase | 1.002 ~ 1166.6 | Ω |
| 分辨率 Resolution | | 0.001 | Ω |
| 精度*10 Accuracy | | 0.4%+0.4%F.S. | Ω |
| 电路仿真模式 Circuit Emulation(CE)-Parallel rlc | | | |
| R 范围 R Range | 1phase | 0.334 ~ 388.88 | Ω |
| | reverse phase | 1.002 ~ 1166.6 | |
| | 3phase | 1.002 ~ 1166.6 | |
| L 范围 L Range | 1phase | 1~2000 | mH |
| | reverse phase | 3~2000 | |
| | 3phase | 3~2000 | |
| C 范围 C Range | 1phase | 0.001 ~ 9900 | uF |
| | reverse phase | 0.001 ~ 3300 | |
| | 3phase | 0.001 ~ 3300 | |
| Rc 范围 Rc Range | 1phase | 0.334 ~ 388.88 | Ω |
| | reverse phase | 1.002 ~ 1166.6 | |
| | 3phase | 1.002 ~ 1166.6 | |
| RL 范围 RL Range | 1phase | 0.334 ~ 388.88 | Ω |
| | reverse phase | 1.002 ~ 1166.6 | |
| | 3phase | 1.002 ~ 1166.6 | |
| IL 范围 IL Range | 1phase | 0 ~ 272.7 | A |
| | reverse phase | 0 ~ 90.9 | |
| | 3phase | 0 ~ 90.9 | |
| 峰值电流 Max peak current | 1phase | 272.7 | A |
| | reverse phase | 90.9 | |
| | 3phase | 90.9 | |
| 电路仿真模式 Circuit Emulation(CE)-Rectifier single phase rlc | | | |
| R 范围 R Range | 1phase | 0.334 ~ 388.88 | Ω |
| | reverse phase | 1.002 ~ 1166.6 | |
| | 3phase | 1.002 ~ 1166.6 | |
| L 范围 L Range | 1phase | 0.1 ~ 2000 | mH |
| | reverse phase | 0.3 ~ 2000 | |
| | 3phase | 0.3 ~ 2000 | |
| C 范围 C Range | 1phase | 0.001 ~ 9900 | uF |
| | reverse phase | 0.001 ~ 3300 | |
| | 3phase | 0.001 ~ 3300 | |
| Rs 范围 Rs Range | 1phase | 0 ~ 388.88 | Ω |
| | reverse phase | 0 ~ 1166.6 | |
| | 3phase | 0 ~ 1166.6 | |
| Vcap 范围 Vcap Range | 1phase | 0 ~ 499.924 | V |
| | reverse phase | 0 ~ 499.924 | |
| | 3phase | 0 ~ 499.924 | |
| Vdiode 范围 Vdiode RangeL | 1phase | 0 ~ 5 | V |
| | reverse phase | 0 ~ 5 | |
| | 3phase | 0 ~ 5 | |
| 峰值电流 Max peak current | 1phase | 272.7 | A |
| | reverse phase | 90.9 | |
| | 3phase | 90.9 | |
| 相角设定 Phase Range | | | |
| 范围 Range | Rectified Mode *11 | -82.8°~+82.8° | ° |
| | | -90°~+90° (Current Source Mode: +90.01°~+180° & -90.01°~-180°) | |
| 分辨率 Resolution | 0.01 | | ° |
| 精度 Accuracy | 1% F.S. | | ° |

| CF设定 | | | | |
|-------------------------------------|---------------------------------|---|--------------------------|--------|
| | 范围 Range | 1.414 ~ 5.0 | | |
| | 分辨率 Resolution | 0.001 | | |
| DC模式 DC Mode | 电压范围 | 30 ~ 499 | | V |
| | 电流范围 | 1phase | 0 ~ 90 | A |
| | 电流上升时间 | 200 | | us |
| | 工作模式 | CC, CV, CR, CP, CC+CV, CR+CV, CP+CV, CC+CR, CC+CV+CP+CR | | |
| 测量参数Measurement parameter (电网模拟器模式) | | | | |
| 电压有效值 Voltage RMS | 分辨率 Resolution | | 0.01 | V |
| | 精度 Accuracy | DC,16Hz ~ 500Hz | < 0.1%+0.1% F.S. | |
| | 温漂系数 Temperature coefficient | 500.01Hz ~ 2.4kHz | < 0.1%+(0.2%*kHz) F.S. | |
| 电流有效值 Current RMS | 分辨率 Resolution | | 0.01 | A |
| | 精度 Accuracy | DC,16Hz ~ 150Hz | < 0.1% + 0.2% F.S. | |
| | 温漂系数 Temperature coefficient | 150.01Hz ~ 500Hz | < 0.2% + 0.3% F.S. | |
| 电流峰值 Peak current | 精度 Accuracy | 500.01Hz ~ 2.4kHz | < 0.3% + (0.6%*kHz) F.S. | |
| | 分辨率 Resolution | | 0.1 | A |
| | 精度 Accuracy | 16Hz ~ 500Hz | < 0.4% + 0.6% F.S. | |
| 输出功率 Output power | 精度 Accuracy | 500.01Hz ~ 2.4kHz | < 0.4% + (1.2%*kHz) F.S. | |
| | 分辨率 Resolution | | 0.001 | kW |
| | 精度 Accuracy | DC,16Hz ~ 500Hz | < 0.4% + 0.4% F.S. | |
| 谐波测量 Harmonic measurement | 精度 Accuracy | 500.01Hz ~ 2.4kHz | < 0.4% +(0.8%*kHz) F.S. | |
| | 谐波分析上限 Max. | 50/60Hz | up to 50 | orders |
| 测量参数Measurement parameter (电子负载模式) | | | | |
| 电压有效值 Voltage RMS | 范围 Range | | 0 ~ 350 | Vrms |
| | 分辨率 Resolution | | 0.01 | V |
| | 精度 Accuracy | DC,16Hz ~ 500Hz | < 0.1%+0.1% F.S. | |
| 电流有效值 Current RMS | 温漂系数 Temperature coefficient | | < 100ppm/C° F.S. | |
| | 范围 Range | | 0 ~ 90 | A |
| | 分辨率 Resolution | | 0.01 | A |
| 电流峰值 Peak current | 精度 Accuracy | DC,16Hz ~ 150Hz | < 0.1% + 0.2% F.S. | |
| | 精度 Accuracy | 150.01Hz ~ 500Hz | < 0.2% + 0.3% F.S. | |
| | 温漂系数 Temperature coefficient | | < 200ppm/C° F.S. | |
| 输入有功 Active power | 范围 Range | | 0 ~ 270 | A |
| | 分辨率 Resolution | | 0.1 | A |
| | 精度 Accuracy | 16Hz ~ 500Hz | < 0.3% + 0.6% F.S. | |
| 输入无功 Reactive power | 范围 Range | | 0 ~ 9 | kW |
| | 分辨率 Resolution | | 0.001 | kW |
| | 精度 Accuracy | | < 0.4% + 0.4% F.S. | |
| 输入视在功率 Apparent power | 范围 Range | | 0 ~ 9 | kVAR |
| | 分辨率 Resolution | | 0.001 | kVAR |
| | 精度 Accuracy | | < 0.4% + 0.4% F.S. | |
| CF测量 | 范围 Range | | 0 ~ 9 | KVA |
| | 分辨率 Resolution | | 0.001 | KVA |
| | 精度 Accuracy | | < 0.4% + 0.4% F.S. | |
| PF测量 | 范围 Range | | 0 ~ 5 | |
| | 分辨率 Resolution | | 0.01 | |
| | 精度 Accuracy | | 0.1 ~ 1 | |
| 谐波测量 Harmonic measurement | 范围 Range | | 0.01 | |
| | 分辨率 Resolution | | 1%F.S. | |
| | 精度 Accuracy | | | |
| 谐波测量 Harmonic measurement | 谐波分析上限 Max. | 50/60Hz | up to 50 | orders |

| 能量回馈功能Regenerative | | |
|--|-----|---|
| 最大回馈功率 Max. Regenerative power | | 9k VA |
| 输出电流THD | | < 5% |
| 其他Others | | |
| 效率 Efficiency | typ | 83% |
| 保护 Protection | | OVP, OCP, OPP, OTP, FAN, ECP, Sense, UVP(电子负载), FE(电子负载) |
| 尺寸 dimension | | 483.00mm (W) *151.3mm (H) *700mm (D) (841.6mm含保护罩和提手) |
| 重量 Weight | | 42kg |
| 工作环境 Working | | 0C° -50C° |
| 编程响应时间 Programming response time | | 2ms |
| Sense补偿电压 Remote Sense Compensation Voltage | | 20V |
| 通讯接口 Communication interface | | 内置USB/CAN/LAN/数字IO通讯接口, 选配GPIB/模拟量&RS232通讯接口 Built-in USB/CAN/LAN/Digital IO interface, optional GPIB / Analog&RS232 |

*1 (200 ~ 220) ±10%时, 12Kw以上机型输出额定功率的60%。

(200 ~ 220) ±10%, 3 phase AC input, power is 60% of the rated.

*2 根据输出频率, 输出电压会降低, 1.4k以内可以出额定电压, 2kHz时最大输出电压250.76Vrms, 2.4kHz时最大输出电压208.97Vrms

*3 输出频率50Hz/60Hz下, 不超峰值电流, CF最大可到6; 满电流满功率条件下, CF最大可到3。

*4 LoopSpeed为Low时, 对负载适应性更强; LoopSpeed为High时, 动态响应更快

When loopSpeed Low is low, it can better complied DUT's characteristics; When LoopSpeed is High, the dynamic response time is faster.

*5 30kW及以上机型需要使用sense远端量测模式进行测试。

*6 动态响应时间测试, DC模式, 高速, 待测物电容<10uF条件下所测

*7 输入频率50Hz/60Hz下, 不超峰值电流, CF最大可到5; 满电流满功率条件下, CF最大可到3。

*8 频率<150Hz, 精度测试最小电流1%F.S., 频率>150Hz, 精度测试最小电流3%F.S.。

*9 LoopSpeed为Low时, 对负载适应性更强; LoopSpeed为Fast时, 动态响应更快; 频率高时使用Fast模式。

*10 测试频率<150Hz, 满足该规格。

*11 整流负载模式下, 相角的设定范围与CF相关, CF越大, 相角可设范围越大。

All the above parameters are subject to change without prior notice from ITECH.



Model IT7912P-350-90
High Performance
Programmable AC Power Supply

| 输入参数Input parameters (接电网侧) | | | | | |
|---------------------------------|---|---|---|-----|--|
| AC输入 AC Input | 接线方式 Wiring connection | 3 phase 3wire + ground(PE) | | | |
| | 线电压 Line voltage | RMS | (200 ~ 220) ±10% *1 (380 ~ 480) ±10% | V | |
| | 线电流 Line current | RMS | < 28.7 | A | |
| | 视在功率 Apparent power | | < 14.8 | kVA | |
| | 频率范围 Frequency | | 45 ~ 65 | Hz | |
| | 功率因数 Power factor | typ | 0.98 | | |
| | 输出参数Output parameters (接EUT侧) (电网模拟器模式) | | | | |
| AC输出 AC Output | 输出电压 Output voltage | VLN *2 | 0 ~ 350 | V | |
| | | VLL (3phase) | 0 ~ 606 | V | |
| | | VLL (reverse) | 0 ~ 700 | V | |
| | 输出电流 Output current | RMS (1phase) | 90 | A | |
| | | Crest Factor *3 | 6 | | |
| | | Peak (1phase) | 270 | A | |
| | | RMS (3phase/multichannel/reverse) | 30 | A | |
| | | Peak (3phase/multichannel/reverse) | 90 | A | |
| | | Per Phase/Per Channel | 4k | VA | |
| | 输出功率 Output power | Max. Power (reverse phase) | 8k | VA | |
| | | Max. Power (1phase/3phase/multichannel) | 12k | VA | |
| | | | | | |
| | 电压设定Voltage setting | | | | |
| | 范围 Range | 1phase/3phase/multichannel | 0 ~ 350 | V | |
| | | reverse | 0 ~ 700 | V | |
| | 分辨率 Resolution | | 0.01 | V | |
| | 精度 Accuracy | 16Hz ~ 500Hz | < 0.1%+0.1% F.S. | | |
| | | 500.01Hz ~ 2.4kHz | < 0.1%+(0.2%*kHz)F.S. | | |
| | 温漂系数 Temperature coefficient | | < 100ppm/C° F.S. | | |
| | DC失调电压 DC Voltage Offset | typ | 0.02 | Vdc | |
| | 电流设定 Current Limit setting | | | | |
| | 范围 Range | RMS (1phase) | 90 | A | |
| | | RMS (3phase/multichannel/reverse) | 30 | A | |
| | 分辨率 Resolution | | 0.01 | A | |
| | 精度 Accuracy | 16Hz ~ 150Hz | < 0.1% + 0.2% F.S. | | |
| | | 150.01Hz ~ 500Hz | < 0.2% + 0.3% F.S. | | |
| | | 500.01Hz ~ 2.4kHz | < 0.3%+(0.6%*kHz) F.S. | | |
| 温漂系数 Temperature coefficient | | < 200ppm/C° F.S. | | | |
| 频率 Frequency | | | | | |
| 设定范围 Range | Low *4 | 16 ~ 500 | Hz | | |
| | High *4 | 16 ~ 2.4k | Hz | | |
| 设定分辨率 Resolution | | 0.01 | Hz | | |
| 设定精度 Accuracy | 16Hz ~ 500Hz | 0.01% | | | |
| | 500.01Hz ~ 2.4kHz | 0.1% | | | |
| 波形合成 | 50/60Hz | up to 50 | orders | | |
| 相位Phase | | | | | |
| 设定范围 Range | | 0 ~ 360 | ° | | |
| 设定分辨率 Resolution | | 0.01 | ° | | |
| 电压设定Voltage setting | | | | | |
| 范围 Range | 1phase/multichannel | -495 ~ 495 | Vdc | | |
| | reverse | -990 ~ 990 | Vdc | | |
| 分辨率 Resolution | | 0.01 | V | | |
| 精度 Accuracy | | < 0.1%+0.1% F.S. | | | |
| 温漂系数 Temperature coefficient | | < 100ppm/C° F.S. | | | |

| 电流设定 Current setting | | | | |
|--------------------------------------|--|----------------------------|---------------------------|------|
| DC输出 DC Output | 范围 Range | multichannel/reverse | -30 ~ 30 | Adc |
| | | 1phase | -90 ~ 90 | Adc |
| | 分辨率 Resolution | | 0.01 | A |
| | 精度 Accuracy | | < 0.1% + 0.2% F.S. | |
| | 温漂系数 Temperature coefficient | | < 200ppm/C° F.S. | |
| | 最大功率 Max. power | | | |
| | 功率 Channel power | Per Channel | 4k | W |
| 反向模式功率 Max. power (reverse phase) | Max. Power (reverse phase) | 8k | W | |
| 总功率 Total power | Max. Power (1phase/multichannel) | 12k | W | |
| 电压稳定度 Voltage stability | 线调节率 Line regulation | | < 0.05% F.S. | |
| | 负载调节率 *5 Load regulation | DC.16Hz ~ 500Hz | < 0.05% + 0.05% F.S. | |
| | | 500.01Hz ~ 2.4kHz | < 0.05% + (0.1%*kHz) F.S. | |
| | THD | 16Hz ~ 100Hz | < 0.5% | |
| | | 100.01Hz ~ 500Hz | < 1% | |
| | | 500.01Hz ~ 2.4kHz | < 1% + (1%*kHz) F.S. | |
| | 电压纹波 Voltage ripple | RMS | < 0.4 | V |
| 动态响应 *6 Dynamic response | typ | 200 | us | |
| 可编程阻抗 Programmable impedance | 电阻设定范围 R Range | (3phase/multichannel) | 0 ~ 1 | Ω |
| | | 1phase | 0 ~ 0.333 | Ω |
| | | reverse | 0 ~ 2 | Ω |
| | 电感设定范围 L Range | (3phase/multichannel) | 0 ~ 1000 | uH |
| 1phase | | 0 ~ 333.333 | uH | |
| reverse | | 0 ~ 2000 | uH | |
| 孤岛RLC | 有功设定范围 P Range | 3phase | 0 ~ 4 | kW |
| | | 1phase | 0 ~ 12 | kW |
| | | reverse | 0 ~ 8 | kW |
| | 感性无功设定范围 QL Range | 3phase | 0 ~ 4 | kVar |
| | | 1phase | 0 ~ 12 | kVar |
| | | reverse | 0 ~ 8 | kVar |
| | 容性无功设定范围 QC Range | 3phase | 0 ~ 4 | kVar |
| | | 1phase | 0 ~ 12 | kVar |
| | | reverse | 0 ~ 8 | kVar |
| | 电阻设定范围 R Range | 3phase | 1 ~ 1000 | Ω |
| | | 1phase | 0.333 ~ 333.333 | Ω |
| | | reverse | 2 ~ 2000 | Ω |
| | 电感设定范围 L Range | 3phase | 1 ~ 5000 | mH |
| | | 1phase | 0.333 ~ 1666.667 | mH |
| | | reverse | 2 ~ 10000 | mH |
| | 电容设定范围 C Range | 3phase | 0.001 ~ 5 | mF |
| 1phase | | 0.003 ~ 15 | mF | |
| reverse | | 0.001 ~ 2.5 | mF | |
| 电压爬升率 Voltage Slew Rate, Typical | ≥ 2 V/μs with full-scale programmed voltage step | | | |
| 输出隔离 Output Isolation | 550Vac | | | |
| 输出参数 (电子负载模式) | | | | |
| | 输入电压 Input voltage | VLN | 30 ~ 350 | V |
| | | VLL (3phase) | 51.96 ~ 606 | V |
| | | VLL (reverse) | 60 ~ 700 | V |
| | 输入频率 | | 16 ~ 500 | Hz |
| | | | | |
| | 输入电流 Input current | RMS (1phase) | 90 | A |
| | | Crest Factor *7 | 5 | |
| | | Peak (1phase) | 270 | A |
| | | RMS (3phase/reverse) | 30 | A |
| | | Peak (3phase/reverse) | 90 | A |
| | | | | |
| | 输入功率 Input power | Per Phase (3phase) | 4k | VA |
| | | Max. Power (reverse phase) | 8k | VA |
| | | Max. Power (1phase/3phase) | 12k | VA |
| | CC模式设定 CC Mode | | | |
| 电流范围 Current Range | RMS (1phase) | 90 | A | |
| | RMS (3phase/reverse) | 30 | A | |
| 分辨率 Resolution | | 0.01 | A | |
| 精度 *8 Accuracy | DC.16Hz ~ 150Hz | < 0.1% + 0.2% F.S. | A | |
| | 150.01Hz ~ 500Hz *9 | < 0.2% + 0.3% F.S. | A | |
| 温漂系数 | | < 200ppm/C° F.S. | | |

AC模式
AC Mode

| CP模式设定 CP Mode | | | |
|---|-------------------------------|---|-----|
| 范围 Range | Max. Power (1phase/3phase) | 12k | W |
| | Max. Power (reverse phase) | 8k | W |
| | Per Phase (3phase) | 4k | W |
| 分辨率 Resolution | | 0.001 | kW |
| 精度 Accuracy | DC,16Hz ~ 500Hz | < 0.4% +0.4% F.S. | |
| 温漂系数 Temperature coefficient | | < 200ppm/C° F.S. | |
| CS模式设定 CS Mode | | | |
| 范围 Range | Max. Power (1phase/3phase) | 12k | VA |
| | Max. Power (reverse phase) | 8k | VA |
| | Per Phase (3phase) | 4k | VA |
| 分辨率 Resolution | | 0.001 | kVA |
| 精度 Accuracy | 16Hz ~ 500Hz | < 0.4% +0.4% F.S. | |
| 温漂系数 Temperature coefficient | | < 200ppm/C° F.S. | |
| CR模式设定 CR Mode | | | |
| 范围 Range | 1phase | 0.334 ~ 388.88 | Ω |
| | reverse phase | 1.002 ~ 1166.6 | Ω |
| | 3phase | 1.002 ~ 1166.6 | Ω |
| 分辨率 Resolution | | 0.001 | Ω |
| 精度*10 Accuracy | | 0.4%+0.4%F.S. | Ω |
| 电路仿真模式 Circuit Emulation(CE)-Parallel rlc | | | |
| R 范围 R Range | 1phase | 0.334 ~ 388.88 | Ω |
| | reverse phase | 1.002 ~ 1166.6 | |
| | 3phase | 1.002 ~ 1166.6 | |
| L 范围 L Range | 1phase | 1~2000 | mH |
| | reverse phase | 3~2000 | |
| | 3phase | 3~2000 | |
| C 范围 C Range | 1phase | 0.001 ~ 9900 | uF |
| | reverse phase | 0.001 ~ 3300 | |
| | 3phase | 0.001 ~ 3300 | |
| Rc 范围 Rc Range | 1phase | 0.334 ~ 388.88 | Ω |
| | reverse phase | 1.002 ~ 1166.6 | |
| | 3phase | 1.002 ~ 1166.6 | |
| RL 范围 RL Range | 1phase | 0.334 ~ 388.88 | Ω |
| | reverse phase | 1.002 ~ 1166.6 | |
| | 3phase | 1.002 ~ 1166.6 | |
| IL 范围 IL Range | 1phase | 0 ~ 272.7 | A |
| | reverse phase | 0 ~ 90.9 | |
| | 3phase | 0 ~ 90.9 | |
| 峰值电流 Max peak current | 1phase | 272.7 | A |
| | reverse phase | 90.9 | |
| | 3phase | 90.9 | |
| 电路仿真模式 Circuit Emulation(CE)-Rectifier single phase rlc | | | |
| R 范围 R Range | 1phase | 0.334 ~ 388.88 | Ω |
| | reverse phase | 1.002 ~ 1166.6 | |
| | 3phase | 1.002 ~ 1166.6 | |
| L 范围 L Range | 1phase | 0.1 ~ 2000 | mH |
| | reverse phase | 0.3 ~ 2000 | |
| | 3phase | 0.3 ~ 2000 | |
| C 范围 C Range | 1phase | 0.001 ~ 9900 | uF |
| | reverse phase | 0.001 ~ 3300 | |
| | 3phase | 0.001 ~ 3300 | |
| Rs 范围 Rs Range | 1phase | 0 ~ 388.88 | Ω |
| | reverse phase | 0 ~ 1166.6 | |
| | 3phase | 0 ~ 1166.6 | |
| Vcap 范围 Vcap Range | 1phase | 0 ~ 499.924 | V |
| | reverse phase | 0 ~ 499.924 | |
| | 3phase | 0 ~ 499.924 | |
| Vdiode 范围 Vdiode RangeL | 1phase | 0 ~ 5 | V |
| | reverse phase | 0 ~ 5 | |
| | 3phase | 0 ~ 5 | |
| 峰值电流 Max peak current | 1phase | 272.7 | A |
| | reverse phase | 90.9 | |
| | 3phase | 90.9 | |
| 相角设定 Phase Range | | | |
| 范围 Range | Rectified Mode *11 | -82.8°~+82.8° | ° |
| | | -90°~+90° (Current Source Mode: +90.01°~+180° & -90.01°~ -180°) | |
| 分辨率 Resolution | 0.01 | | ° |
| 精度 Accuracy | 1% F.S. | | ° |

| CF设定 | | | | |
|-------------------------------------|---------------------------------|---|--------------------------|--------|
| | 范围 Range | 1.414 ~ 5.0 | | |
| | 分辨率 Resolution | 0.001 | | |
| DC模式 DC Mode | 电压范围 | 30 ~ 499 | | V |
| | 电流范围 | 1phase | 0 ~ 90 | A |
| | 电流上升时间 | 200 | | us |
| | 工作模式 | CC, CV, CR, CP, CC+CV, CR+CV, CP+CV, CC+CR, CC+CV+CP+CR | | |
| 测量参数Measurement parameter (电网模拟器模式) | | | | |
| 电压有效值 Voltage RMS | 分辨率 Resolution | | 0.01 | V |
| | 精度 Accuracy | DC,16Hz ~ 500Hz | < 0.1%+0.1% F.S. | |
| | 温漂系数 Temperature coefficient | 500.01Hz ~ 2.4kHz | < 0.1%+(0.2%*kHz) F.S. | |
| 电流有效值 Current RMS | 分辨率 Resolution | | 0.01 | A |
| | 精度 Accuracy | DC,16Hz ~ 150Hz | < 0.1% + 0.2% F.S. | |
| | 温漂系数 Temperature coefficient | 150.01Hz ~ 500Hz | < 0.2% + 0.3% F.S. | |
| 电流峰值 Peak current | 精度 Accuracy | 500.01Hz ~ 2.4kHz | < 0.3% + (0.6%*kHz) F.S. | |
| | 分辨率 Resolution | | 0.1 | A |
| | 精度 Accuracy | 16Hz ~ 500Hz | < 0.4% + 0.6% F.S. | |
| 输出功率 Output power | 精度 Accuracy | 500.01Hz ~ 2.4kHz | < 0.4% + (1.2%*kHz) F.S. | |
| | 分辨率 Resolution | | 0.001 | kW |
| | 精度 Accuracy | DC,16Hz ~ 500Hz | < 0.4% + 0.4% F.S. | |
| 谐波测量 Harmonic measurement | 精度 Accuracy | 500.01Hz ~ 2.4kHz | < 0.4% +(0.8%*kHz) F.S. | |
| | 谐波分析上限 Max. | 50/60Hz | up to 50 | orders |
| 测量参数Measurement parameter (电子负载模式) | | | | |
| 电压有效值 Voltage RMS | 范围 Range | | 0 ~ 350 | Vrms |
| | 分辨率 Resolution | | 0.01 | V |
| | 精度 Accuracy | DC,16Hz ~ 500Hz | < 0.1%+0.1% F.S. | |
| 电流有效值 Current RMS | 温漂系数 Temperature coefficient | | < 100ppm/C° F.S. | |
| | 范围 Range | | 0 ~ 90 | A |
| | 分辨率 Resolution | | 0.01 | A |
| 电流峰值 Peak current | 精度 Accuracy | DC,16Hz ~ 150Hz | < 0.1% + 0.2% F.S. | |
| | 精度 Accuracy | 150.01Hz ~ 500Hz | < 0.2% + 0.3% F.S. | |
| | 温漂系数 Temperature coefficient | | < 200ppm/C° F.S. | |
| 输入有功 Active power | 范围 Range | | 0 ~ 270 | A |
| | 分辨率 Resolution | | 0.1 | A |
| | 精度 Accuracy | 16Hz ~ 500Hz | < 0.3% + 0.6% F.S. | |
| 输入无功 Reactive power | 范围 Range | | 0 ~ 12 | kW |
| | 分辨率 Resolution | | 0.001 | kW |
| | 精度 Accuracy | | < 0.4% + 0.4% F.S. | |
| 输入视在功率 Apparent power | 范围 Range | | 0 ~ 12 | kVAR |
| | 分辨率 Resolution | | 0.001 | kVAR |
| | 精度 Accuracy | | < 0.4% + 0.4% F.S. | |
| CF测量 | 范围 Range | | 0 ~ 12 | KVA |
| | 分辨率 Resolution | | 0.001 | KVA |
| | 精度 Accuracy | | < 0.4% + 0.4% F.S. | |
| PF测量 | 范围 Range | | 0 ~ 5 | |
| | 分辨率 Resolution | | 0.01 | |
| | 精度 Accuracy | | 0.1 ~ 1 | |
| 谐波测量 Harmonic measurement | 范围 Range | | 0.01 | |
| | 分辨率 Resolution | | 1%F.S. | |
| | 精度 Accuracy | | | |
| 谐波测量 Harmonic measurement | 谐波分析上限 Max. | 50/60Hz | up to 50 | orders |

| 能量回馈功能Regenerative | | |
|--|-----|---|
| 最大回馈功率 Max. Regenerative power | | 12k VA |
| 输出电流THD | | < 5% |
| 其他Others | | |
| 效率 Efficiency | typ | 83% |
| 保护 Protection | | OVP, OCP, OPP, OTP, FAN, ECP, Sense, UVP(电子负载), FE(电子负载) |
| 尺寸 dimension | | 483.00mm (W) *151.3mm (H) *700mm (D) (841.6mm含保护罩和提手) |
| 重量 Weight | | 42kg |
| 工作环境 Working | | 0C° -50C° |
| 编程响应时间 Programming response time | | 2ms |
| Sense补偿电压 Remote Sense Compensation Voltage | | 20V |
| 通讯接口 Communication interface | | 内置USB/CAN/LAN/数字IO通讯接口, 选配GPIB/模拟量&RS232通讯接口 Built-in USB/CAN/LAN/Digital IO interface, optional GPIB / Analog&RS232 |

*1 (200 ~ 220) ±10%时, 12Kw以上机型输出额定功率的60%。

(200 ~ 220) ±10%, 3 phase AC input, power is 60% of the rated.

*2 根据输出频率, 输出电压会降低, 1.4k以内可以出额定电压, 2kHz时最大输出电压250.76Vrms, 2.4kHz时最大输出电压208.97Vrms

*3 输出频率50Hz/60Hz下, 不超峰值电流, CF最大可到6; 满电流满功率条件下, CF最大可到3。

*4 LoopSpeed为Low时, 对负载适应性更强; LoopSpeed为High时, 动态响应更快

When loopSpeed Low is low, it can better complied DUT's characteristics; When LoopSpeed is High, the dynamic response time is faster.

*5 30kW及以上机型需要使用sense远端量测模式进行测试。

*6 动态响应时间测试, DC模式, 高速, 待测物电容<10uF条件下所测

*7 输入频率50Hz/60Hz下, 不超峰值电流, CF最大可到5; 满电流满功率条件下, CF最大可到3。

*8 频率<150Hz, 精度测试最小电流1%F.S., 频率>150Hz, 精度测试最小电流3%F.S.。

*9 LoopSpeed为Low时, 对负载适应性更强; LoopSpeed为Fast时, 动态响应更快; 频率高时使用Fast模式。

*10 测试频率<150Hz, 满足该规格。

*11 整流负载模式下, 相角的设定范围与CF相关, CF越大, 相角可设范围越大。

All the above parameters are subject to change without prior notice from ITECH.



Model IT7915P-350-90
High Performance
Programmable AC Power Supply

| 输入参数Input parameters (接电网侧) | | | | | |
|---------------------------------|---|--|---|-----|--|
| AC输入 AC Input | 接线方式 Wiring connection | 3 phase 3wire + ground(PE) | | | |
| | 线电压 Line voltage | RMS | (200 ~ 220) ±10% *1 (380 ~ 480) ±10% | V | |
| | 线电流 Line current | RMS | < 33.7 | A | |
| | 视在功率 Apparent power | | < 17.4 | kVA | |
| | 频率范围 Frequency | | 45 ~ 65 | Hz | |
| | 功率因数 Power factor | typ | 0.98 | | |
| | 输出参数Output parameters (接EUT侧) (电网模拟器模式) | | | | |
| AC输出 AC Output | 输出电压 Output voltage | VLN *2 | 0 ~ 350 | V | |
| | | VLL (3phase) | 0 ~ 606 | V | |
| | | VLL (reverse) | 0 ~ 700 | V | |
| | 输出电流 Output current | RMS (1phase) | 90 | A | |
| | | Crest Factor *3 | 6 | | |
| | | Peak (1phase) | 270 | A | |
| | | RMS (3phase/multichannel/reverse) | 30 | A | |
| | | Peak (3phase/multichannel/reverse) | 90 | A | |
| | | Per Phase/Per Channel | 5k | VA | |
| | 输出功率 Output power | Max. Power (reverse phase) | 10k | VA | |
| | | Max. Power (1phase/3phase/multichannel) | 15k | VA | |
| | | | | | |
| | 电压设定Voltage setting | | | | |
| | 范围 Range | 1phase/3phase/multichannel | 0 ~ 350 | V | |
| | | reverse | 0 ~ 700 | V | |
| | 分辨率 Resolution | | 0.01 | V | |
| | 精度 Accuracy | 16Hz ~ 500Hz | < 0.1%+0.1% F.S. | | |
| | | 500.01Hz ~ 2.4kHz | < 0.1%+(0.2%*kHz)F.S. | | |
| | 温漂系数 Temperature coefficient | | < 100ppm/C° F.S. | | |
| | DC失调电压 DC Voltage Offset | typ | 0.02 | Vdc | |
| | 电流设定 Current Limit setting | | | | |
| | 范围 Range | RMS (1phase) | 90 | A | |
| | | RMS (3phase/multichannel/reverse) | 30 | A | |
| 分辨率 Resolution | | 0.01 | A | | |
| 精度 Accuracy | 16Hz ~ 150Hz | < 0.1% + 0.2% F.S. | | | |
| | 150.01Hz ~ 500Hz | < 0.2% + 0.3% F.S. | | | |
| | 500.01Hz ~ 2.4kHz | < 0.3%+(0.6%*kHz) F.S. | | | |
| 温漂系数 Temperature coefficient | | < 200ppm/C° F.S. | | | |
| 频率 Frequency | | | | | |
| 设定范围 Range | Low *4 | 16 ~ 500 | Hz | | |
| | High *4 | 16 ~ 2.4k | Hz | | |
| 设定分辨率 Resolution | | 0.01 | Hz | | |
| 设定精度 Accuracy | 16Hz ~ 500Hz | 0.01% | | | |
| | 500.01Hz ~ 2.4kHz | 0.1% | | | |
| 波形合成 | 50/60Hz | up to 50 | orders | | |
| 相位Phase | | | | | |
| 设定范围 Range | | 0 ~ 360 | ° | | |
| 设定分辨率 Resolution | | 0.01 | ° | | |
| 电压设定Voltage setting | | | | | |
| 范围 Range | 1phase/multichannel | -495 ~ 495 | Vdc | | |
| | reverse | -990 ~ 990 | Vdc | | |
| 分辨率 Resolution | | 0.01 | V | | |
| 精度 Accuracy | | < 0.1%+0.1% F.S. | | | |
| 温漂系数 Temperature coefficient | | < 100ppm/C° F.S. | | | |

| 电流设定 Current setting | | | | |
|-------------------------------------|--|----------------------------------|---------------------------|------|
| DC输出 DC Output | 范围 Range | multichannel/reverse | -30 ~ 30 | Adc |
| | | 1phase | -90 ~ 90 | Adc |
| | 分辨率 Resolution | | 0.01 | A |
| | 精度 Accuracy | | < 0.1% + 0.2% F.S. | |
| | 温漂系数 Temperature coefficient | | < 200ppm/C° F.S. | |
| | 最大功率 Max. power | | | |
| | 功率 Channel power | Per Channel | 5k | W |
| | 反向模式功率 Max. power (reverse phase) | Max. Power (reverse phase) | 10k | W |
| | 总功率 Total power | Max. Power (1phase/multichannel) | 15k | W |
| 电压稳定度 Voltage stability | 线调速率 Line regulation | | < 0.05% F.S. | |
| | 负载调速率 *5 Load regulation | DC.16Hz ~ 500Hz | < 0.05% + 0.05% F.S. | |
| | | 500.01Hz ~ 2.4kHz | < 0.05% + (0.1%*kHz) F.S. | |
| | THD | 16Hz ~ 100Hz | < 0.5% | |
| | | 100.01Hz ~ 500Hz | < 1% | |
| | | 500.01Hz ~ 2.4kHz | < 1% + (1%*kHz) F.S. | |
| | 电压纹波 Voltage ripple | RMS | < 0.4 | V |
| | 动态响应 *6 Dynamic response | typ | 200 | us |
| 可编程阻抗 Programmable impedance | 电阻设定范围 R Range | (3phase/multichannel) | 0 ~ 1 | Ω |
| | | 1phase | 0 ~ 0.333 | Ω |
| | | reverse | 0 ~ 2 | Ω |
| 电感设定范围 L Range | (3phase/multichannel) | 0 ~ 1000 | uH | |
| | 1phase | 0 ~ 333.333 | uH | |
| | reverse | 0 ~ 2000 | uH | |
| 孤岛RLC | 有功设定范围 P Range | 3phase | 0 ~ 5 | kW |
| | | 1phase | 0 ~ 15 | kW |
| | | reverse | 0 ~ 10 | kW |
| | 感性无功设定范围 QL Range | 3phase | 0 ~ 5 | kVar |
| | | 1phase | 0 ~ 15 | kVar |
| | | reverse | 0 ~ 10 | kVar |
| | 容性无功设定范围 QC Range | 3phase | 0 ~ 5 | kVar |
| | | 1phase | 0 ~ 15 | kVar |
| | | reverse | 0 ~ 10 | kVar |
| | 电阻设定范围 R Range | 3phase | 1 ~ 1000 | Ω |
| | | 1phase | 0.333 ~ 333.333 | Ω |
| | | reverse | 2 ~ 2000 | Ω |
| 电感设定范围 L Range | 3phase | 1 ~ 5000 | mH | |
| | 1phase | 0.333 ~ 1666.667 | mH | |
| | reverse | 2 ~ 10000 | mH | |
| 电容设定范围 C Range | 3phase | 0.001 ~ 5 | mF | |
| | 1phase | 0.003 ~ 15 | mF | |
| | reverse | 0.001 ~ 2.5 | mF | |
| 电压爬升率 Voltage Slew Rate, Typical | ≥ 2 V/μs with full-scale programmed voltage step | | | |
| 输出隔离 Output Isolation | 550Vac | | | |
| 输出参数 (电子负载模式) | | | | |
| | 输入电压 Input voltage | VLN | 30 ~ 350 | V |
| | | VLL (3phase) | 51.96 ~ 606 | V |
| | | VLL (reverse) | 60 ~ 700 | V |
| | 输入频率 | | 16 ~ 500 | Hz |
| | | | | |
| | 输入电流 Input current | RMS (1phase) | 90 | A |
| | | Crest Factor *7 | 5 | |
| | | Peak (1phase) | 270 | A |
| | | RMS (3phase/reverse) | 30 | A |
| | | Peak (3phase/reverse) | 90 | A |
| | | | | |
| | 输入功率 Input power | Per Phase (3phase) | 5k | VA |
| Max. Power (reverse phase) | | 10k | VA | |
| Max. Power (1phase/3phase) | | 15k | VA | |
| CC模式设定 CC Mode | | | | |
| 电流范围 Current Range | RMS (1phase) | 90 | A | |
| | RMS (3phase/reverse) | 30 | A | |
| 分辨率 Resolution | | 0.01 | A | |
| 精度 *8 Accuracy | DC.16Hz ~ 150Hz | < 0.1% + 0.2% F.S. | A | |
| | 150.01Hz ~ 500Hz *9 | < 0.2% + 0.3% F.S. | A | |
| 温漂系数 | | < 200ppm/C° F.S. | | |

AC模式
AC Mode

| CP模式设定 CP Mode | | | |
|---|-------------------------------|---|-----|
| 范围 Range | Max. Power (1phase/3phase) | 15k | W |
| | Max. Power (reverse phase) | 10k | W |
| | Per Phase (3phase) | 5k | W |
| 分辨率 Resolution | | 0.001 | kW |
| 精度 Accuracy | DC,16Hz ~ 500Hz | < 0.4% +0.4% F.S. | |
| 温漂系数 Temperature coefficient | | < 200ppm/C° F.S. | |
| CS模式设定 CS Mode | | | |
| 范围 Range | Max. Power (1phase/3phase) | 15k | VA |
| | Max. Power (reverse phase) | 10k | VA |
| | Per Phase (3phase) | 5k | VA |
| 分辨率 Resolution | | 0.001 | kVA |
| 精度 Accuracy | 16Hz ~ 500Hz | < 0.4% +0.4% F.S. | |
| 温漂系数 Temperature coefficient | | < 200ppm/C° F.S. | |
| CR模式设定 CR Mode | | | |
| 范围 Range | 1phase | 0.334 ~ 388.88 | Ω |
| | reverse phase | 1.002 ~ 1166.6 | Ω |
| | 3phase | 1.002 ~ 1166.6 | Ω |
| 分辨率 Resolution | | 0.001 | Ω |
| 精度*10 Accuracy | | 0.4%+0.4%F.S. | Ω |
| 电路仿真模式 Circuit Emulation(CE)-Parallel rlc | | | |
| R 范围 R Range | 1phase | 0.334 ~ 388.88 | Ω |
| | reverse phase | 1.002 ~ 1166.6 | |
| | 3phase | 1.002 ~ 1166.6 | |
| L 范围 L Range | 1phase | 1~2000 | mH |
| | reverse phase | 3~2000 | |
| | 3phase | 3~2000 | |
| C 范围 C Range | 1phase | 0.001 ~ 9900 | uF |
| | reverse phase | 0.001 ~ 3300 | |
| | 3phase | 0.001 ~ 3300 | |
| Rc 范围 Rc Range | 1phase | 0.334 ~ 388.88 | Ω |
| | reverse phase | 1.002 ~ 1166.6 | |
| | 3phase | 1.002 ~ 1166.6 | |
| RL 范围 RL Range | 1phase | 0.334 ~ 388.88 | Ω |
| | reverse phase | 1.002 ~ 1166.6 | |
| | 3phase | 1.002 ~ 1166.6 | |
| IL 范围 IL Range | 1phase | 0 ~ 272.7 | A |
| | reverse phase | 0 ~ 90.9 | |
| | 3phase | 0 ~ 90.9 | |
| 峰值电流 Max peak current | 1phase | 272.7 | A |
| | reverse phase | 90.9 | |
| | 3phase | 90.9 | |
| 电路仿真模式 Circuit Emulation(CE)-Rectifier single phase rlc | | | |
| R 范围 R Range | 1phase | 0.334 ~ 388.88 | Ω |
| | reverse phase | 1.002 ~ 1166.6 | |
| | 3phase | 1.002 ~ 1166.6 | |
| L 范围 L Range | 1phase | 0.1 ~ 2000 | mH |
| | reverse phase | 0.3 ~ 2000 | |
| | 3phase | 0.3 ~ 2000 | |
| C 范围 C Range | 1phase | 0.001 ~ 9900 | uF |
| | reverse phase | 0.001 ~ 3300 | |
| | 3phase | 0.001 ~ 3300 | |
| Rs 范围 Rs Range | 1phase | 0 ~ 388.88 | Ω |
| | reverse phase | 0 ~ 1166.6 | |
| | 3phase | 0 ~ 1166.6 | |
| Vcap 范围 Vcap Range | 1phase | 0 ~ 499.924 | V |
| | reverse phase | 0 ~ 499.924 | |
| | 3phase | 0 ~ 499.924 | |
| Vdiode 范围 Vdiode RangeL | 1phase | 0 ~ 5 | V |
| | reverse phase | 0 ~ 5 | |
| | 3phase | 0 ~ 5 | |
| 峰值电流 Max peak current | 1phase | 272.7 | A |
| | reverse phase | 90.9 | |
| | 3phase | 90.9 | |
| 相角设定 Phase Range | | | |
| 范围 Range | Rectified Mode *11 | -82.8°~+82.8° | ° |
| | | -90°~+90° (Current Source Mode: +90.01°~+180° & -90.01°~ -180°) | |
| 分辨率 Resolution | 0.01 | | ° |
| 精度 Accuracy | 1% F.S. | | ° |

| CF设定 | | | | |
|-------------------------------------|---------------------------------|---|--------------------------|--------|
| | 范围 Range | 1.414 ~ 5.0 | | |
| | 分辨率 Resolution | 0.001 | | |
| DC模式 DC Mode | 电压范围 | 30 ~ 499 | | V |
| | 电流范围 | 1phase | 0 ~ 90 | A |
| | 电流上升时间 | 200 | | us |
| | 工作模式 | CC, CV, CR, CP, CC+CV, CR+CV, CP+CV, CC+CR, CC+CV+CP+CR | | |
| 测量参数Measurement parameter (电网模拟器模式) | | | | |
| 电压有效值 Voltage RMS | 分辨率 Resolution | | 0.01 | V |
| | 精度 Accuracy | DC,16Hz ~ 500Hz | < 0.1%+0.1% F.S. | |
| | 温漂系数 Temperature coefficient | 500.01Hz ~ 2.4kHz | < 0.1%+(0.2%*kHz) F.S. | |
| 电流有效值 Current RMS | 分辨率 Resolution | | 0.01 | A |
| | 精度 Accuracy | DC,16Hz ~ 150Hz | < 0.1% + 0.2% F.S. | |
| | 温漂系数 Temperature coefficient | 150.01Hz ~ 500Hz | < 0.2% + 0.3% F.S. | |
| 电流峰值 Peak current | 精度 Accuracy | 500.01Hz ~ 2.4kHz | < 0.3% + (0.6%*kHz) F.S. | |
| | 分辨率 Resolution | | 0.1 | A |
| | 精度 Accuracy | 16Hz ~ 500Hz | < 0.4% + 0.6% F.S. | |
| 输出功率 Output power | 精度 Accuracy | 500.01Hz ~ 2.4kHz | < 0.4% + (1.2%*kHz) F.S. | |
| | 分辨率 Resolution | | 0.001 | kW |
| | 精度 Accuracy | DC,16Hz ~ 500Hz | < 0.4% + 0.4% F.S. | |
| 谐波测量 Harmonic measurement | 精度 Accuracy | 500.01Hz ~ 2.4kHz | < 0.4% +(0.8%*kHz) F.S. | |
| | 谐波分析上限 Max. | 50/60Hz | up to 50 | orders |
| 测量参数Measurement parameter (电子负载模式) | | | | |
| 电压有效值 Voltage RMS | 范围 Range | | 0 ~ 350 | Vrms |
| | 分辨率 Resolution | | 0.01 | V |
| | 精度 Accuracy | DC,16Hz ~ 500Hz | < 0.1%+0.1% F.S. | |
| 电流有效值 Current RMS | 温漂系数 Temperature coefficient | | < 100ppm/C° F.S. | |
| | 范围 Range | | 0 ~ 90 | A |
| | 分辨率 Resolution | | 0.01 | A |
| 电流峰值 Peak current | 精度 Accuracy | DC,16Hz ~ 150Hz | < 0.1% + 0.2% F.S. | |
| | 精度 Accuracy | 150.01Hz ~ 500Hz | < 0.2% + 0.3% F.S. | |
| | 温漂系数 Temperature coefficient | | < 200ppm/C° F.S. | |
| 输入有功 Active power | 范围 Range | | 0 ~ 270 | A |
| | 分辨率 Resolution | | 0.1 | A |
| | 精度 Accuracy | 16Hz ~ 500Hz | < 0.3% + 0.6% F.S. | |
| 输入无功 Reactive power | 范围 Range | | 0 ~ 15 | kW |
| | 分辨率 Resolution | | 0.001 | kW |
| | 精度 Accuracy | | < 0.4% + 0.4% F.S. | |
| 输入视在功率 Apparent power | 范围 Range | | 0 ~ 15 | kVAR |
| | 分辨率 Resolution | | 0.001 | kVAR |
| | 精度 Accuracy | | < 0.4% + 0.4% F.S. | |
| CF测量 | 范围 Range | | 0 ~ 15 | KVA |
| | 分辨率 Resolution | | 0.001 | KVA |
| | 精度 Accuracy | | < 0.4% + 0.4% F.S. | |
| PF测量 | 范围 Range | | 1 ~ 5 | |
| | 分辨率 Resolution | | 0.01 | |
| | 精度 Accuracy | | 0.1 ~ 1 | |
| 谐波测量 Harmonic measurement | 范围 Range | | 0.01 | |
| | 分辨率 Resolution | | 1%F.S. | |
| | 精度 Accuracy | | | |
| 谐波测量 Harmonic measurement | 谐波分析上限 Max. | 50/60Hz | up to 50 | orders |

| 能量回馈功能Regenerative | | |
|--|------|---|
| 最大回馈功率 Max. Regenerative power | 15k | VA |
| 输出电流THD | < 5% | |
| 其他Others | | |
| 效率 Efficiency | typ | 88% |
| 保护 Protection | | OVP, OCP, OPP, OTP, FAN, ECP, Sense, UVP(电子负载), FE(电子负载) |
| 尺寸 dimension | | 483.00mm (W) *151.30mm (H) *700.00mm (D) (841.6mm含保护罩和提手) |
| 重量 Weight | | 42kg |
| 工作环境 Working | | 0C° -50C° |
| 编程响应时间 Programming response time | | 2ms |
| Sense补偿电压 Remote Sense Compensation Voltage | | 20V |
| 通讯接口 Communication interface | | 内置USB/CAN/LAN/数字IO通讯接口, 选配GPIB/模拟量&RS232通讯接口 Built-in USB/CAN/LAN/Digital IO interface, optional GPIB / Analog&RS232 |

*1 (200 ~ 220) ±10%时, 12Kw以上机型输出额定功率的60%。

(200 ~ 220) ±10%, 3 phase AC input, power is 60% of the rated.

*2 根据输出频率, 输出电压会降低, 1.4k以内可以出额定电压, 2kHz时最大输出电压250.76Vrms, 2.4kHz时最大输出电压208.97Vrms

*3 输出频率50Hz/60Hz下, 不超峰值电流, CF最大可到6; 满电流满功率条件下, CF最大可到3。

*4 LoopSpeed为Low时, 对负载适应性更强; LoopSpeed为High时, 动态响应更快

When loopSpeed Low is low, it can better complied DUT's characteristics; When LoopSpeed is High, the dynamic response time is faster.

*5 30kW及以上机型需要使用sense远端量测模式进行测试。

*6 动态响应时间测试, DC模式, 高速, 待测物电容<10uF条件下所测

*7 输入频率50Hz/60Hz下, 不超峰值电流, CF最大可到5; 满电流满功率条件下, CF最大可到3。

*8 频率<150Hz, 精度测试最小电流1%F.S., 频率>150Hz, 精度测试最小电流3%F.S.。

*9 LoopSpeed为Low时, 对负载适应性更强; LoopSpeed为Fast时, 动态响应更快; 频率高时使用Fast模式。

*10 测试频率<150Hz, 满足该规格。

*11 整流负载模式下, 相角的设定范围与CF相关, CF越大, 相角可设范围越大。

All the above parameters are subject to change without prior notice from ITECH.



Model IT7930P-350-180
High Performance
Programmable AC Power Supply

| 输入参数Input parameters (接电网侧) | | | | | |
|---------------------------------|---|--|---|-----|--|
| AC输入 AC Input | 接线方式 Wiring connection | 3 phase 3wire + ground(PE) | | | |
| | 线电压 Line voltage | RMS | (200 ~ 220) ±10% *1 (380 ~ 480) ±10% | V | |
| | 线电流 Line current | RMS | < 66.9 | A | |
| | 视在功率 Apparent power | | < 34.8 | kVA | |
| | 频率范围 Frequency | | 45 ~ 65 | Hz | |
| | 功率因数 Power factor | typ | 0.98 | | |
| | 输出参数Output parameters (接EUT侧) (电网模拟器模式) | | | | |
| AC输出 AC Output | 输出电压 Output voltage | VLN *2 | 0 ~ 350 | V | |
| | | VLL (3phase) | 0 ~ 606 | V | |
| | | VLL (reverse) | 0 ~ 700 | V | |
| | 输出电流 Output current | RMS (1phase) | 180 | A | |
| | | Crest Factor *3 | 6 | | |
| | | Peak (1phase) | 540 | A | |
| | | RMS (3phase/multichannel/reverse) | 60 | A | |
| | | Peak (3phase/multichannel/reverse) | 180 | A | |
| | | Per Phase/Per Channel | 10k | VA | |
| | 输出功率 Output power | Max. Power (reverse phase) | 20k | VA | |
| | | Max. Power (1phase/3phase/multichannel) | 30k | VA | |
| | | | | | |
| | 电压设定Voltage setting | | | | |
| | 范围 Range | 1phase/3phase/multichannel | 0 ~ 350 | V | |
| | | reverse | 0 ~ 700 | V | |
| | 分辨率 Resolution | | 0.01 | V | |
| | 精度 Accuracy | 16Hz ~ 500Hz | < 0.1%+0.1% F.S. | | |
| | | 500.01Hz ~ 2.4kHz | < 0.1%+(0.2%*kHz)F.S. | | |
| | 温漂系数 Temperature coefficient | | < 100ppm/C° F.S. | | |
| | DC失调电压 DC Voltage Offset | typ | 0.02 | Vdc | |
| | 电流设定 Current Limit setting | | | | |
| | 范围 Range | RMS (1phase) | 180 | A | |
| | | RMS (3phase/multichannel/reverse) | 60 | A | |
| | 分辨率 Resolution | | 0.01 | A | |
| | 精度 Accuracy | 16Hz ~ 150Hz | < 0.1% + 0.2% F.S. | | |
| | | 150.01Hz ~ 500Hz | < 0.2% + 0.3% F.S. | | |
| | | 500.01Hz ~ 2.4kHz | < 0.3%+(0.6%*kHz) F.S. | | |
| 温漂系数 Temperature coefficient | | < 200ppm/C° F.S. | | | |
| 频率 Frequency | | | | | |
| 设定范围 Range | Low *4 | 16 ~ 500 | Hz | | |
| | High *4 | 16 ~ 2.4k | Hz | | |
| 设定分辨率 Resolution | | 0.01 | Hz | | |
| 设定精度 Accuracy | 16Hz ~ 500Hz | 0.01% | | | |
| | 500.01Hz ~ 2.4kHz | 0.1% | | | |
| 波形合成 | 50/60Hz | up to 50 | orders | | |
| 相位Phase | | | | | |
| 设定范围 Range | | 0 ~ 360 | ° | | |
| 设定分辨率 Resolution | | 0.01 | ° | | |
| 电压设定Voltage setting | | | | | |
| 范围 Range | 1phase/multichannel | -495 ~ 495 | Vdc | | |
| | reverse | -990 ~ 990 | Vdc | | |
| 分辨率 Resolution | | 0.01 | V | | |
| 精度 Accuracy | | < 0.1%+0.1% F.S. | | | |
| 温漂系数 Temperature coefficient | | < 100ppm/C° F.S. | | | |

| 电流设定 Current setting | | | | |
|--------------------------------------|--|-----------------------|---------------------------|------|
| DC输出 DC Output | 范围 Range | multichannel/reverse | -60 ~ 60 | Adc |
| | | 1phase | -180 ~ 180 | Adc |
| | 分辨率 Resolution | | 0.01 | A |
| | 精度 Accuracy | | < 0.1% + 0.2% F.S. | |
| | 温漂系数 Temperature coefficient | | < 200ppm/C° F.S. | |
| | 最大功率 Max. power | | | |
| | 功率 Channel power | Per Channel | 10k | W |
| 反向模式功率 Max. power (reverse phase) | Max. Power (reverse phase) | 20k | W | |
| 总功率 Total power | Max. Power (1phase/multichannel) | 30k | W | |
| 电压稳定度 Voltage stability | 线调节率 Line regulation | | < 0.05% F.S. | |
| | 负载调节率 *5 Load regulation | DC.16Hz ~ 500Hz | < 0.05% + 0.05% F.S. | |
| | | 500.01Hz ~ 2.4kHz | < 0.05% + (0.1%*kHz) F.S. | |
| | THD | 16Hz ~ 100Hz | < 0.5% | |
| | | 100.01Hz ~ 500Hz | < 1% | |
| | | 500.01Hz ~ 2.4kHz | < 1% + (1%*kHz) F.S. | |
| | 电压纹波 Voltage ripple | RMS | < 0.5 | V |
| 动态响应 *6 Dynamic response | typ | 200 | us | |
| 可编程阻抗 Programmable impedance | 电阻设定范围 R Range | (3phase/multichannel) | 0 ~ 0.5 | Ω |
| | | 1phase | 0 ~ 0.167 | Ω |
| | | reverse | 0 ~ 1 | Ω |
| | 电感设定范围 L Range | (3phase/multichannel) | 0 ~ 500 | uH |
| 1phase | | 0 ~ 166.667 | uH | |
| reverse | | 0 ~ 1000 | uH | |
| 孤岛RLC | 有功设定范围 P Range | 3phase | 0 ~ 10 | kW |
| | | 1phase | 0 ~ 30 | kW |
| | | reverse | 0 ~ 20 | kW |
| | 感性无功设定范围 QL Range | 3phase | 0 ~ 10 | kVar |
| | | 1phase | 0 ~ 30 | kVar |
| | | reverse | 0 ~ 20 | kVar |
| | 容性无功设定范围 QC Range | 3phase | 0 ~ 10 | kVar |
| | | 1phase | 0 ~ 30 | kVar |
| | | reverse | 0 ~ 20 | kVar |
| | 电阻设定范围 R Range | 3phase | 0.5 ~ 500 | Ω |
| | | 1phase | 0.167 ~ 166.667 | Ω |
| | | reverse | 1 ~ 1000 | Ω |
| | 电感设定范围 L Range | 3phase | 0.5 ~ 2500 | mH |
| | | 1phase | 0.167 ~ 833.333 | mH |
| | | reverse | 1 ~ 5000 | mH |
| | 电容设定范围 C Range | 3phase | 0.002 ~ 10 | mF |
| 1phase | | 0.006 ~ 30 | mF | |
| reverse | | 0.001 ~ 5 | mF | |
| 电压爬升率 Voltage Slew Rate, Typical | ≥ 2 V/μs with full-scale programmed voltage step | | | |
| 输出隔离 Output Isolation | 550Vac | | | |
| 输出参数 (电子负载模式) | | | | |
| | 输入电压 Input voltage | VLN | 30 ~ 350 | V |
| | | VLL (3phase) | 51.96 ~ 606 | V |
| | | VLL (reverse) | 60 ~ 700 | V |
| | 输入频率 | | 16 ~ 500 | Hz |
| | | | | |
| | 输入电流 Input current | RMS (1phase) | 180 | A |
| | | Crest Factor *7 | 5 | |
| | | Peak (1phase) | 540 | A |
| | | RMS (3phase/reverse) | 60 | A |
| | | Peak (3phase/reverse) | 180 | A |
| | | | | |
| 输入功率 Input power | Per Phase (3phase) | 10k | VA | |
| | Max. Power (reverse phase) | 20k | VA | |
| | Max. Power (1phase/3phase) | 30k | VA | |
| CC模式设定 CC Mode | | | | |
| 电流范围 Current Range | RMS (1phase) | 180 | A | |
| | RMS (3phase/reverse) | 60 | A | |
| 分辨率 Resolution | | 0.01 | A | |
| 精度 *8 Accuracy | DC.16Hz ~ 150Hz | < 0.1% + 0.2% F.S. | A | |
| | 150.01Hz ~ 500Hz *9 | < 0.2% + 0.3% F.S. | A | |
| 温漂系数 | | < 200ppm/C° F.S. | | |

AC模式
AC Mode

| CP模式设定 CP Mode | | | |
|---|-------------------------------|--|-----|
| 范围 Range | Max. Power (1phase/3phase) | 30k | W |
| | Max. Power (reverse phase) | 20k | W |
| | Per Phase (3phase) | 10k | W |
| 分辨率 Resolution | | 0.001 | kW |
| 精度 Accuracy | DC,16Hz ~ 500Hz | < 0.4% +0.4% F.S. | |
| 温漂系数 Temperature coefficient | | < 200ppm/C° F.S. | |
| CS模式设定 CS Mode | | | |
| 范围 Range | Max. Power (1phase/3phase) | 30k | VA |
| | Max. Power (reverse phase) | 20k | VA |
| | Per Phase (3phase) | 10k | VA |
| 分辨率 Resolution | | 0.001 | kVA |
| 精度 Accuracy | 16Hz ~ 500Hz | < 0.4% +0.4% F.S. | |
| 温漂系数 Temperature coefficient | | < 200ppm/C° F.S. | |
| CR模式设定 CR Mode | | | |
| 范围 Range | 1phase | 0.167 ~ 194.44 | Ω |
| | reverse phase | 0.501 ~ 583.32 | Ω |
| | 3phase | 0.501 ~ 583.32 | Ω |
| 分辨率 Resolution | | 0.001 | Ω |
| 精度*10 Accuracy | | 0.4%+0.4%F.S. | Ω |
| 电路仿真模式 Circuit Emulation(CE)-Parallel rlc | | | |
| R 范围 R Range | 1phase | 0.167 ~ 194.44 | Ω |
| | reverse phase | 0.501 ~ 583.32 | |
| | 3phase | 0.501 ~ 583.32 | |
| L 范围 L Range | 1phase | 0.5 ~ 2000 | mH |
| | reverse phase | 1.5 ~ 2000 | |
| | 3phase | 1.5 ~ 2000 | |
| C 范围 C Range | 1phase | 0.001 ~ 19800 | uF |
| | reverse phase | 0.001 ~ 6600 | |
| | 3phase | 0.001 ~ 6600 | |
| Rc 范围 Rc Range | 1phase | 0.167 ~ 194.44 | Ω |
| | reverse phase | 0.501 ~ 583.32 | |
| | 3phase | 0.501 ~ 583.32 | |
| RL 范围 RL Range | 1phase | 0.167 ~ 194.44 | Ω |
| | reverse phase | 0.501 ~ 583.32 | |
| | 3phase | 0.501 ~ 583.32 | |
| IL 范围 IL Range | 1phase | 0 ~ 545.4 | A |
| | reverse phase | 0 ~ 181.8 | |
| | 3phase | 0 ~ 181.8 | |
| 峰值电流 Max peak current | 1phase | 545.4 | A |
| | reverse phase | 181.8 | |
| | 3phase | 181.8 | |
| 电路仿真模式 Circuit Emulation(CE)-Rectifier single phase rlc | | | |
| R 范围 R Range | 1phase | 0.167 ~ 194.44 | Ω |
| | reverse phase | 0.501 ~ 583.32 | |
| | 3phase | 0.501 ~ 583.32 | |
| L 范围 L Range | 1phase | 0.05 ~ 2000 | mH |
| | reverse phase | 0.15 ~ 2000 | |
| | 3phase | 0.15 ~ 2000 | |
| C 范围 C Range | 1phase | 0.001 ~ 19800 | uF |
| | reverse phase | 0.001 ~ 6600 | |
| | 3phase | 0.001 ~ 6600 | |
| Rs 范围 Rs Range | 1phase | 0 ~ 194.44 | Ω |
| | reverse phase | 0 ~ 583.32 | |
| | 3phase | 0 ~ 583.32 | |
| Vcap 范围 Vcap Range | 1phase | 0 ~ 499.924 | V |
| | reverse phase | 0 ~ 499.924 | |
| | 3phase | 0 ~ 499.924 | |
| Vdiode 范围 Vdiode RangeL | 1phase | 0 ~ 5 | V |
| | reverse phase | 0 ~ 5 | |
| | 3phase | 0 ~ 5 | |
| 峰值电流 Max peak current | 1phase | 545.4 | A |
| | reverse phase | 181.8 | |
| | 3phase | 181.8 | |
| 相角设定 Phase Range | | | |
| 范围 Range | Rectified Mode *11 | -82.8°~+82.8° | ° |
| | | -90°~+90° (Current Source Mode: +90.01°~+180° & -90.01°~-180°) | |
| 分辨率 Resolution | 0.01 | | ° |
| 精度 Accuracy | 1% F.S. | | ° |

| 能量回馈功能Regenerative | | |
|--|-----|---|
| 最大回馈功率 Max. Regenerative power | | 30k VA |
| 输出电流THD | | < 5% |
| 其他Others | | |
| 效率 Efficiency | typ | 88% |
| 保护 Protection | | OVP, OCP, OPP, OTP, FAN, ECP, Sense, UVP(电子负载), FE(电子负载) |
| 尺寸 dimension | | 483.00mm (W) *348.8mm (H) *700mm (D) (841.6mm含保护罩和提手) |
| 重量 Weight | | 99kg |
| 工作环境 Working | | 0C° -50C° |
| 编程响应时间 Programming response time | | 2ms |
| Sense补偿电压 Remote Sense Compensation Voltage | | 20V |
| 通讯接口 Communication interface | | 内置USB/CAN/LAN/数字IO通讯接口, 选配GPIB/模拟量&RS232通讯接口 Built-in USB/CAN/LAN/Digital IO interface, optional GPIB / Analog&RS232 |

*1 (200 ~ 220) ±10%时, 12Kw以上机型输出额定功率的60%。

(200 ~ 220) ±10%, 3 phase AC input, power is 60% of the rated.

*2 根据输出频率, 输出电压会降低, 1.4k以内可以出额定电压, 2kHz时最大输出电压250.76Vrms, 2.4kHz时最大输出电压208.97Vrms

*3 输出频率50Hz/60Hz下, 不超峰值电流, CF最大可到6; 满电流满功率条件下, CF最大可到3。

*4 LoopSpeed为Low时, 对负载适应性更强; LoopSpeed为High时, 动态响应更快

When loopSpeed Low is low, it can better complied DUT's characteristics; When LoopSpeed is High, the dynamic response time is faster.

*5 30kW及以上机型需要使用sense远端量测模式进行测试。

*6 动态响应时间测试, DC模式, 高速, 待测物电容<10uF条件下所测

*7 输入频率50Hz/60Hz下, 不超峰值电流, CF最大可到5; 满电流满功率条件下, CF最大可到3。

*8 频率<150Hz, 精度测试最小电流1%F.S., 频率>150Hz, 精度测试最小电流3%F.S.。

*9 LoopSpeed为Low时, 对负载适应性更强; LoopSpeed为Fast时, 动态响应更快; 频率高时使用Fast模式。

*10 测试频率<150Hz, 满足该规格。

*11 整流负载模式下, 相角的设定范围与CF相关, CF越大, 相角可设范围越大。

All the above parameters are subject to change without prior notice from ITECH.



Model IT7945P-350-270
High Performance
Programmable AC Power Supply

| 输入参数 Input parameters (接电网侧) | | | | | |
|---------------------------------|--|---|---|-----|--|
| AC输入 AC Input | 接线方式 Wiring connection | 3 phase 3wire + ground(PE) | | | |
| | 线电压 Line voltage | RMS | (200 ~ 220) ±10% *1 (380 ~ 480) ±10% | V | |
| | 线电流 Line current | RMS | < 100.1 | A | |
| | 视在功率 Apparent power | | < 52.2 | kVA | |
| | 频率范围 Frequency | | 45 ~ 65 | Hz | |
| | 功率因数 Power factor | typ | 0.98 | | |
| | 输出参数 Output parameters (接EUT侧) (电网模拟器模式) | | | | |
| AC输出 AC Output | 输出电压 Output voltage | VLN *2 | 0 ~ 350 | V | |
| | | VLL (3phase) | 0 ~ 606 | V | |
| | | VLL (reverse) | 0 ~ 700 | V | |
| | 输出电流 Output current | RMS (1phase) | 270 | A | |
| | | Crest Factor *3 | 6 | | |
| | | Peak (1phase) | 810 | A | |
| | | RMS (3phase/multichannel/reverse) | 90 | A | |
| | | Peak (3phase/multichannel/reverse) | 270 | A | |
| | | Per Phase/Per Channel | 15k | VA | |
| | 输出功率 Output power | Max. Power (reverse phase) | 30k | VA | |
| | | Max. Power (1phase/3phase/multichannel) | 45k | VA | |
| | | | | | |
| | 电压设定 Voltage setting | | | | |
| | 范围 Range | 1phase/3phase/multichannel | 0 ~ 350 | V | |
| | | reverse | 0 ~ 700 | V | |
| | 分辨率 Resolution | | 0.01 | V | |
| | 精度 Accuracy | 16Hz ~ 500Hz | < 0.1%+0.1% F.S. | | |
| | | 500.01Hz ~ 2.4kHz | < 0.1%+(0.2%*kHz)F.S. | | |
| | 温漂系数 Temperature coefficient | | < 100ppm/C° F.S. | | |
| | DC失调电压 DC Voltage Offset | typ | 0.02 | Vdc | |
| | 电流设定 Current Limit setting | | | | |
| | 范围 Range | RMS (1phase) | 270 | A | |
| | | RMS (3phase/multichannel/reverse) | 90 | A | |
| 分辨率 Resolution | | 0.01 | A | | |
| 精度 Accuracy | 16Hz ~ 150Hz | < 0.1% + 0.2% F.S. | | | |
| | 150.01Hz ~ 500Hz | < 0.2% + 0.3% F.S. | | | |
| | 500.01Hz ~ 2.4kHz | < 0.3%+(0.6%*kHz) F.S. | | | |
| 温漂系数 Temperature coefficient | | < 200ppm/C° F.S. | | | |
| 频率 Frequency | | | | | |
| 设定范围 Range | Low *4 | 16 ~ 500 | Hz | | |
| | High *4 | 16 ~ 2.4k | Hz | | |
| 设定分辨率 Resolution | | 0.01 | Hz | | |
| 设定精度 Accuracy | 16Hz ~ 500Hz | 0.01% | | | |
| | 500.01Hz ~ 2.4kHz | 0.1% | | | |
| 波形合成 | 50/60Hz | up to 50 | orders | | |
| 相位 Phase | | | | | |
| 设定范围 Range | | 0 ~ 360 | ° | | |
| 设定分辨率 Resolution | | 0.01 | ° | | |
| 电压设定 Voltage setting | | | | | |
| 范围 Range | 1phase/multichannel | -495 ~ 495 | Vdc | | |
| | reverse | -990 ~ 990 | Vdc | | |
| 分辨率 Resolution | | 0.01 | V | | |
| 精度 Accuracy | | < 0.1%+0.1% F.S. | | | |
| 温漂系数 Temperature coefficient | | < 100ppm/C° F.S. | | | |

| 电流设定 Current setting | | | | |
|--------------------------------------|--|-----------------------|---------------------------|------|
| DC输出 DC Output | 范围 Range | multichannel/reverse | -90 ~ 90 | Adc |
| | | 1phase | -270 ~ 270 | Adc |
| | 分辨率 Resolution | | 0.01 | A |
| | 精度 Accuracy | | < 0.1% + 0.2% F.S. | |
| | 温漂系数 Temperature coefficient | | < 200ppm/C° F.S. | |
| | 最大功率 Max. power | | | |
| 功率 Channel power | Per Channel | 15k | W | |
| 反向模式功率 Max. power (reverse phase) | Max. Power (reverse phase) | 30k | W | |
| 总功率 Total power | Max. Power (1phase/multichannel) | 45k | W | |
| 电压稳定度 Voltage stability | 线调节率 Line regulation | | < 0.05% F.S. | |
| | 负载调节率 *5 Load regulation | DC.16Hz ~ 500Hz | < 0.05% + 0.05% F.S. | |
| | | 500.01Hz ~ 2.4kHz | < 0.05% + (0.1%*kHz) F.S. | |
| | THD | 16Hz ~ 100Hz | < 0.5% | |
| | | 100.01Hz ~ 500Hz | < 1% | |
| | 500.01Hz ~ 2.4kHz | < 1% + (1%*kHz) F.S. | | |
| 电压纹波 Voltage ripple | RMS | < 0.6 | V | |
| 动态响应 *6 Dynamic response | typ | 200 | us | |
| 可编程阻抗 Programmable impedance | 电阻设定范围 R Range | (3phase/multichannel) | 0 ~ 0.333 | Ω |
| | | 1phase | 0 ~ 0.111 | Ω |
| | | reverse | 0 ~ 0.667 | Ω |
| 电感设定范围 L Range | (3phase/multichannel) | 0 ~ 333.333 | uH | |
| | 1phase | 0 ~ 111.111 | uH | |
| | reverse | 0 ~ 666.667 | uH | |
| 孤岛RLC | 有功设定范围 P Range | 3phase | 0 ~ 15 | kW |
| | | 1phase | 0 ~ 45 | kW |
| | | reverse | 0 ~ 30 | kW |
| | 感性无功设定范围 QL Range | 3phase | 0 ~ 15 | kVar |
| | | 1phase | 0 ~ 45 | kVar |
| | | reverse | 0 ~ 30 | kVar |
| | 容性无功设定范围 QC Range | 3phase | 0 ~ 15 | kVar |
| | | 1phase | 0 ~ 45 | kVar |
| | | reverse | 0 ~ 30 | kVar |
| | 电阻设定范围 R Range | 3phase | 0.333 ~ 333.333 | Ω |
| | | 1phase | 0.111 ~ 111.111 | Ω |
| | | reverse | 0.667 ~ 666.667 | Ω |
| 电感设定范围 L Range | 3phase | 0.333 ~ 1666.667 | mH | |
| | 1phase | 0.111 ~ 555.556 | mH | |
| | reverse | 0.667 ~ 3333.333 | mH | |
| 电容设定范围 C Range | 3phase | 0.003 ~ 15 | mF | |
| | 1phase | 0.009 ~ 45 | mF | |
| | reverse | 0.002 ~ 7.5 | mF | |
| 电压爬升率 Voltage Slew Rate, Typical | ≥ 2 V/μs with full-scale programmed voltage step | | | |
| 输出隔离 Output Isolation | 550Vac | | | |
| 输出参数 (电子负载模式) | | | | |
| | 输入电压 Input voltage | VLN | 30 ~ 350 | V |
| | | VLL (3phase) | 51.96 ~ 606 | V |
| | | VLL (reverse) | 60 ~ 700 | V |
| | 输入频率 | | 16 ~ 500 | Hz |
| | | | | |
| | 输入电流 Input current | RMS (1phase) | 270 | A |
| | | Crest Factor *7 | 5 | |
| | | Peak (1phase) | 810 | A |
| | | RMS (3phase/reverse) | 90 | A |
| | | Peak (3phase/reverse) | 270 | A |
| | | | | |
| | 输入功率 Input power | Per Phase (3phase) | 15k | VA |
| Max. Power (reverse phase) | | 30k | VA | |
| Max. Power (1phase/3phase) | | 45k | VA | |
| CC模式设定 CC Mode | | | | |
| 电流范围 Current Range | RMS (1phase) | 270 | A | |
| | RMS (3phase/reverse) | 90 | A | |
| 分辨率 Resolution | | 0.01 | A | |
| 精度 *8 Accuracy | DC.16Hz ~ 150Hz | < 0.1% + 0.2% F.S. | A | |
| | 150.01Hz ~ 500Hz *9 | < 0.2% + 0.3% F.S. | A | |
| 温漂系数 | | < 200ppm/C° F.S. | | |

AC模式
AC Mode

| CP模式设定 CP Mode | | | |
|---|-------------------------------|--|-----|
| 范围 Range | Max. Power (1phase/3phase) | 45k | W |
| | Max. Power (reverse phase) | 30k | W |
| | Per Phase (3phase) | 15k | W |
| 分辨率 Resolution | | 0.001 | kW |
| 精度 Accuracy | DC,16Hz ~ 500Hz | < 0.4% +0.4% F.S. | |
| 温漂系数 Temperature coefficient | | < 200ppm/C° F.S. | |
| CS模式设定 CS Mode | | | |
| 范围 Range | Max. Power (1phase/3phase) | 45k | VA |
| | Max. Power (reverse phase) | 30k | VA |
| | Per Phase (3phase) | 15k | VA |
| 分辨率 Resolution | | 0.001 | kVA |
| 精度 Accuracy | 16Hz ~ 500Hz | < 0.4% +0.4% F.S. | |
| 温漂系数 Temperature coefficient | | < 200ppm/C° F.S. | |
| CR模式设定 CR Mode | | | |
| 范围 Range | 1phase | 0.112 ~ 129.62 | Ω |
| | reverse phase | 0.336 ~ 388.86 | Ω |
| | 3phase | 0.336 ~ 388.86 | Ω |
| 分辨率 Resolution | | 0.001 | Ω |
| 精度*10 Accuracy | | 0.4%+0.4%F.S. | Ω |
| 电路仿真模式 Circuit Emulation(CE)-Parallel rlc | | | |
| R 范围 R Range | 1phase | 0.112 ~ 129.62 | Ω |
| | reverse phase | 0.336 ~ 388.86 | |
| | 3phase | 0.336 ~ 388.86 | |
| L 范围 L Range | 1phase | 0.333~2000 | mH |
| | reverse phase | 1~2000 | |
| | 3phase | 1~2000 | |
| C 范围 C Range | 1phase | 0.001 ~ 29700 | uF |
| | reverse phase | 0.001 ~ 9900 | |
| | 3phase | 0.001 ~ 9900 | |
| Rc 范围 Rc Range | 1phase | 0.112 ~ 129.62 | Ω |
| | reverse phase | 0.336 ~ 388.86 | |
| | 3phase | 0.336 ~ 388.86 | |
| RL 范围 RL Range | 1phase | 0.112 ~ 129.62 | Ω |
| | reverse phase | 0.336 ~ 388.86 | |
| | 3phase | 0.336 ~ 388.86 | |
| IL 范围 IL Range | 1phase | 0 ~ 818.1 | A |
| | reverse phase | 0 ~ 272.7 | |
| | 3phase | 0 ~ 272.7 | |
| 峰值电流 Max peak current | 1phase | 818.1 | A |
| | reverse phase | 272.7 | |
| | 3phase | 272.7 | |
| 电路仿真模式 Circuit Emulation(CE)-Rectifier single phase rlc | | | |
| R 范围 R Range | 1phase | 0.112 ~ 129.62 | Ω |
| | reverse phase | 0.336 ~ 388.86 | |
| | 3phase | 0.336 ~ 388.86 | |
| L 范围 L Range | 1phase | 0.03 ~ 2000 | mH |
| | reverse phase | 0.1 ~ 2000 | |
| | 3phase | 0.1 ~ 2000 | |
| C 范围 C Range | 1phase | 0.001 ~ 29700 | uF |
| | reverse phase | 0.001 ~ 9900 | |
| | 3phase | 0.001 ~ 9900 | |
| Rs 范围 Rs Range | 1phase | 0 ~ 129.62 | Ω |
| | reverse phase | 0 ~ 388.86 | |
| | 3phase | 0 ~ 388.86 | |
| Vcap 范围 Vcap Range | 1phase | 0 ~ 499.924 | V |
| | reverse phase | 0 ~ 499.924 | |
| | 3phase | 0 ~ 499.924 | |
| Vdiode 范围 Vdiode RangeL | 1phase | 0 ~ 5 | V |
| | reverse phase | 0 ~ 5 | |
| | 3phase | 0 ~ 5 | |
| 峰值电流 Max peak current | 1phase | 818.1 | A |
| | reverse phase | 272.7 | |
| | 3phase | 272.7 | |
| 相角设定 Phase Range | | | |
| 范围 Range | Rectified Mode *11 | -82.8°~+82.8° | ° |
| | | -90°~+90° (Current Source Mode: +90.01°~+180° & -90.01°~-180°) | |
| 分辨率 Resolution | | 0.01 | ° |
| 精度 Accuracy | | 1% F.S. | ° |

| CF设定 | | | | |
|-------------------------------------|---------------------------------|---|--------------------------|--------|
| | 范围 Range | 1.414 ~ 5.0 | | |
| | 分辨率 Resolution | 0.001 | | |
| DC模式 DC Mode | 电压范围 | 30 ~ 499 | | V |
| | 电流范围 | 1phase | 0 ~ 270 | A |
| | 电流上升时间 | 200 | | us |
| | 工作模式 | CC, CV, CR, CP, CC+CV, CR+CV, CP+CV, CC+CR, CC+CV+CP+CR | | |
| 测量参数Measurement parameter (电网模拟器模式) | | | | |
| 电压有效值 Voltage RMS | 分辨率 Resolution | | 0.01 | V |
| | 精度 Accuracy | DC,16Hz ~ 500Hz | < 0.1%+0.1% F.S. | |
| | 温漂系数 Temperature coefficient | 500.01Hz ~ 2.4kHz | < 0.1%+(0.2%*kHz) F.S. | |
| 电流有效值 Current RMS | 分辨率 Resolution | | 0.1 | A |
| | 精度 Accuracy | DC,16Hz ~ 150Hz | < 0.1% + 0.2% F.S. | |
| | 温漂系数 Temperature coefficient | 150.01Hz ~ 500Hz | < 0.2% + 0.3% F.S. | |
| 电流峰值 Peak current | 精度 Accuracy | 500.01Hz ~ 2.4kHz | < 0.3% + (0.6%*kHz) F.S. | |
| | 分辨率 Resolution | | 0.1 | A |
| | 精度 Accuracy | 16Hz ~ 500Hz | < 0.4% + 0.6% F.S. | |
| 输出功率 Output power | 精度 Accuracy | 500.01Hz ~ 2.4kHz | < 0.4% + (1.2%*kHz) F.S. | |
| | 分辨率 Resolution | | 0.001 | kW |
| | 精度 Accuracy | DC,16Hz ~ 500Hz | < 0.4% + 0.4% F.S. | |
| 谐波测量 Harmonic measurement | 精度 Accuracy | 500.01Hz ~ 2.4kHz | < 0.4% +(0.8%*kHz) F.S. | |
| | 谐波分析上限 Max. | 50/60Hz | up to 50 | orders |
| 测量参数Measurement parameter (电子负载模式) | | | | |
| 电压有效值 Voltage RMS | 范围 Range | | 0 ~ 350 | Vrms |
| | 分辨率 Resolution | | 0.01 | V |
| | 精度 Accuracy | DC,16Hz ~ 500Hz | < 0.1%+0.1% F.S. | |
| 电流有效值 Current RMS | 温漂系数 Temperature coefficient | | < 100ppm/C° F.S. | |
| | 范围 Range | | 0 ~ 270 | A |
| | 分辨率 Resolution | | 0.1 | A |
| 电流峰值 Peak current | 精度 Accuracy | DC,16Hz ~ 150Hz | < 0.1% + 0.2% F.S. | |
| | 精度 Accuracy | 150.01Hz ~ 500Hz | < 0.2% + 0.3% F.S. | |
| | 温漂系数 Temperature coefficient | | < 200ppm/C° F.S. | |
| 输入有功 Active power | 范围 Range | | 0 ~ 810 | A |
| | 分辨率 Resolution | | 0.1 | A |
| | 精度 Accuracy | 16Hz ~ 500Hz | < 0.3% + 0.6% F.S. | |
| 输入无功 Reactive power | 范围 Range | | 0 ~ 45 | kW |
| | 分辨率 Resolution | | 0.001 | kW |
| | 精度 Accuracy | | < 0.4% + 0.4% F.S. | |
| 输入视在功率 Apparent power | 范围 Range | | 0 ~ 45 | kVAR |
| | 分辨率 Resolution | | 0.001 | kVAR |
| | 精度 Accuracy | | < 0.4% + 0.4% F.S. | |
| CF测量 | 范围 Range | | 0 ~ 45 | KVA |
| | 分辨率 Resolution | | 0.001 | KVA |
| | 精度 Accuracy | | < 0.4% + 0.4% F.S. | |
| PF测量 | 范围 Range | | 1 ~ 5 | |
| | 分辨率 Resolution | | 0.01 | |
| | 精度 Accuracy | | 0.1 ~ 1 | |
| 谐波测量 Harmonic measurement | 范围 Range | | 0.01 | |
| | 分辨率 Resolution | | 1%F.S. | |
| | 精度 Accuracy | | | |
| 谐波测量 Harmonic measurement | 谐波分析上限 Max. | 50/60Hz | up to 50 | orders |

| 能量回馈功能Regenerative | | |
|--|-----|---|
| 最大回馈功率 Max. Regenerative power | | 45k VA |
| 输出电流THD | | < 5% |
| 其他Others | | |
| 效率 Efficiency | typ | 88% |
| 保护 Protection | | OVP, OCP, OPP, OTP, FAN, ECP, Sense, UVP(电子负载), FE(电子负载) |
| 尺寸 dimension | | 550.0000mm (W) *907.6 (H) *841mm (D) (909mm含保护罩) |
| 重量 Weight | | 203.32kg |
| 工作环境 Working | | 0C° -50C° |
| 编程响应时间 Programming response time | | 2ms |
| Sense补偿电压 Remote Sense Compensation Voltage | | 20V |
| 通讯接口 Communication interface | | 内置USB/CAN/LAN/数字IO通讯接口, 选配GPIB/模拟量&RS232通讯接口 Built-in USB/CAN/LAN/Digital IO interface, optional GPIB / Analog&RS232 |

*1 (200 ~ 220) ±10%时, 12Kw以上机型输出额定功率的60%。

(200 ~ 220) ±10%, 3 phase AC input, power is 60% of the rated.

*2 根据输出频率, 输出电压会降低, 1.4k以内可以出额定电压, 2kHz时最大输出电压250.76Vrms, 2.4kHz时最大输出电压208.97Vrms

*3 输出频率50Hz/60Hz下, 不超峰值电流, CF最大可到6; 满电流满功率条件下, CF最大可到3。

*4 LoopSpeed为Low时, 对负载适应性更强; LoopSpeed为High时, 动态响应更快

When loopSpeed Low is low, it can better complied DUT's characteristics; When LoopSpeed is High, the dynamic response time is faster.

*5 30kW及以上机型需要使用sense远端量测模式进行测试。

*6 动态响应时间测试, DC模式, 高速, 待测物电容<10uF条件下所测

*7 输入频率50Hz/60Hz下, 不超峰值电流, CF最大可到5; 满电流满功率条件下, CF最大可到3。

*8 频率<150Hz, 精度测试最小电流1%F.S., 频率>150Hz, 精度测试最小电流3%F.S.。

*9 LoopSpeed为Low时, 对负载适应性更强; LoopSpeed为Fast时, 动态响应更快; 频率高时使用Fast模式。

*10 测试频率<150Hz, 满足该规格。

*11 整流负载模式下, 相角的设定范围与CF相关, CF越大, 相角可设范围越大。

All the above parameters are subject to change without prior notice from ITECH.



Model IT7960P-350-360
High Performance
Programmable AC Power Supply

| 输入参数Input parameters (接电网侧) | | | | | |
|---------------------------------|---|---|---|-----------------------|-----|
| AC输入 AC Input | 接线方式 Wiring connection | 3 phase 3wire + ground(PE) | | | |
| | 线电压 Line voltage | RMS | (200 ~ 220) ±10% *1 (380 ~ 480) ±10% | V | |
| | 线电流 Line current | RMS | < 133.3 | A | |
| | 视在功率 Apparent power | | < 69.6 | kVA | |
| | 频率范围 Frequency | | 45 ~ 65 | Hz | |
| | 功率因数 Power factor | typ | 0.98 | | |
| | 输出参数Output parameters (接EUT侧) (电网模拟器模式) | | | | |
| AC输出 AC Output | 输出电压 Output voltage | VLN *2 | 0 ~ 350 | V | |
| | | VLL (3phase) | 0 ~ 606 | V | |
| | | VLL (reverse) | 0 ~ 700 | V | |
| | 输出电流 Output current | RMS (1phase) | | 360 | A |
| | | Crest Factor *3 | | 6 | |
| | | Peak (1phase) | | 1080 | A |
| | | RMS (3phase/multichannel/reverse) | | 120 | A |
| | | Peak (3phase/multichannel/reverse) | | 360 | A |
| | | Per Phase/Per Channel | | 20k | VA |
| | 输出功率 Output power | Max. Power (reverse phase) | | 40k | VA |
| | | Max. Power (1phase/3phase/multichannel) | | 60k | VA |
| | | | | | |
| | 电压设定Voltage setting | | | | |
| | 范围 Range | 1phase/3phase/multichannel | | 0 ~ 350 | V |
| | | reverse | | 0 ~ 700 | V |
| | 分辨率 Resolution | | | 0.01 | V |
| | 精度 Accuracy | 16Hz ~ 500Hz | | < 0.1%+0.1% F.S. | |
| | | 500.01Hz ~ 2.4kHz | | < 0.1%+(0.2%*kHz)F.S. | |
| | 温漂系数 Temperature coefficient | | | < 100ppm/C° F.S. | |
| | DC失调电压 DC Voltage Offset | typ | | 0.02 | Vdc |
| | 电流设定 Current Limit setting | | | | |
| | 范围 Range | RMS (1phase) | | 360 | A |
| | | RMS (3phase/multichannel/reverse) | | 120 | A |
| 分辨率 Resolution | | | 0.1 | A | |
| 精度 Accuracy | 16Hz ~ 150Hz | | < 0.1% + 0.2% F.S. | | |
| | 150.01Hz ~ 500Hz | | < 0.2% + 0.3% F.S. | | |
| | 500.01Hz ~ 2.4kHz | | < 0.3%+(0.6%*kHz) F.S. | | |
| 温漂系数 Temperature coefficient | | | < 200ppm/C° F.S. | | |
| 频率 Frequency | | | | | |
| 设定范围 Range | Low *4 | | 16 ~ 500 | Hz | |
| | High *4 | | 16 ~ 2.4k | Hz | |
| 设定分辨率 Resolution | | | 0.01 | Hz | |
| 设定精度 Accuracy | 16Hz ~ 500Hz | | 0.01% | | |
| | 500.01Hz ~ 2.4kHz | | 0.1% | | |
| 波形合成 | 50/60Hz | | up to 50 | orders | |
| 相位Phase | | | | | |
| 设定范围 Range | | | 0 ~ 360 | ° | |
| 设定分辨率 Resolution | | | 0.01 | ° | |
| 电压设定Voltage setting | | | | | |
| 范围 Range | 1phase/multichannel | | -495 ~ 495 | Vdc | |
| | reverse | | -990 ~ 990 | Vdc | |
| 分辨率 Resolution | | | 0.01 | V | |
| 精度 Accuracy | | | < 0.1%+0.1% F.S. | | |
| 温漂系数 Temperature coefficient | | | < 100ppm/C° F.S. | | |

| 电流设定 Current setting | | | | |
|--------------------------------------|--|-----------------------|---------------------------|------|
| DC输出 DC Output | 范围 Range | multichannel/reverse | -120 ~ 120 | Adc |
| | | 1phase | -360 ~ 360 | Adc |
| | 分辨率 Resolution | | 0.1 | A |
| | 精度 Accuracy | | < 0.1% + 0.2% F.S. | |
| | 温漂系数 Temperature coefficient | | < 200ppm/C° F.S. | |
| | 最大功率 Max. power | | | |
| 功率 Channel power | Per Channel | 20k | W | |
| 反向模式功率 Max. power (reverse phase) | Max. Power (reverse phase) | 40k | W | |
| 总功率 Total power | Max. Power (1phase/multichannel) | 60k | W | |
| 电压稳定度 Voltage stability | 线调节率 Line regulation | | < 0.05% F.S. | |
| | 负载调节率 *5 Load regulation | DC.16Hz ~ 500Hz | < 0.05% + 0.05% F.S. | |
| | | 500.01Hz ~ 2.4kHz | < 0.05% + (0.1%*kHz) F.S. | |
| | THD | 16Hz ~ 100Hz | < 0.5% | |
| | | 100.01Hz ~ 500Hz | < 1% | |
| | | 500.01Hz ~ 2.4kHz | < 1% + (1%*kHz) F.S. | |
| 电压纹波 Voltage ripple | RMS | < 0.7 | V | |
| 动态响应 *6 Dynamic response | typ | 1000 | us | |
| 可编程阻抗 Programmable impedance | 电阻设定范围 R Range | (3phase/multichannel) | 0 ~ 0.25 | Ω |
| | | 1phase | 0 ~ 0.083 | Ω |
| | | reverse | 0 ~ 0.5 | Ω |
| | 电感设定范围 L Range | (3phase/multichannel) | 0 ~ 250 | uH |
| 1phase | | 0 ~ 83.333 | uH | |
| reverse | | 0 ~ 500 | uH | |
| 孤岛RLC | 有功设定范围 P Range | 3phase | 0 ~ 20 | kW |
| | | 1phase | 0 ~ 60 | kW |
| | | reverse | 0 ~ 40 | kW |
| | 感性无功设定范围 QL Range | 3phase | 0 ~ 20 | kVar |
| | | 1phase | 0 ~ 60 | kVar |
| | | reverse | 0 ~ 40 | kVar |
| | 容性无功设定范围 QC Range | 3phase | 0 ~ 20 | kVar |
| | | 1phase | 0 ~ 60 | kVar |
| | | reverse | 0 ~ 40 | kVar |
| | 电阻设定范围 R Range | 3phase | 0.25 ~ 250 | Ω |
| | | 1phase | 0.083 ~ 83.333 | Ω |
| | | reverse | 0.5 ~ 500 | Ω |
| 电感设定范围 L Range | 3phase | 0.25 ~ 1250 | mH | |
| | 1phase | 0.083 ~ 416.667 | mH | |
| | reverse | 0.5 ~ 2500 | mH | |
| 电容设定范围 C Range | 3phase | 0.004 ~ 20 | mF | |
| | 1phase | 0.012 ~ 60 | mF | |
| | reverse | 0.002 ~ 10 | mF | |
| 电压爬升率 Voltage Slew Rate, Typical | ≥ 2 V/μs with full-scale programmed voltage step | | | |
| 输出隔离 Output Isolation | 550Vac | | | |
| 输出参数 (电子负载模式) | | | | |
| | 输入电压 Input voltage | VLN | 30 ~ 350 | V |
| | | VLL (3phase) | 51.96 ~ 606 | V |
| | | VLL (reverse) | 60 ~ 700 | V |
| | 输入频率 | | 16 ~ 500 | Hz |
| | | | | |
| | 输入电流 Input current | RMS (1phase) | 360 | A |
| | | Crest Factor *7 | 5 | |
| | | Peak (1phase) | 1080 | A |
| | | RMS (3phase/reverse) | 120 | A |
| | | Peak (3phase/reverse) | 360 | A |
| | | | | |
| | 输入功率 Input power | Per Phase (3phase) | 20k | VA |
| Max. Power (reverse phase) | | 40k | VA | |
| Max. Power (1phase/3phase) | | 60k | VA | |
| CC模式设定 CC Mode | | | | |
| 电流范围 Current Range | RMS (1phase) | 360 | A | |
| | RMS (3phase/reverse) | 120 | A | |
| 分辨率 Resolution | | 0.1 | A | |
| 精度 *8 Accuracy | DC.16Hz ~ 150Hz | < 0.1% + 0.2% F.S. | A | |
| | 150.01Hz ~ 500Hz *9 | < 0.2% + 0.3% F.S. | A | |
| 温漂系数 | | < 200ppm/C° F.S. | | |

AC模式
AC Mode

| CP模式设定 CP Mode | | | |
|---|-------------------------------|--|-----|
| 范围 Range | Max. Power (1phase/3phase) | 60k | W |
| | Max. Power (reverse phase) | 40k | W |
| | Per Phase (3phase) | 20k | W |
| 分辨率 Resolution | | 0.001 | kW |
| 精度 Accuracy | DC,16Hz ~ 500Hz | < 0.4% +0.4% F.S. | |
| 温漂系数 Temperature coefficient | | < 200ppm/C° F.S. | |
| CS模式设定 CS Mode | | | |
| 范围 Range | Max. Power (1phase/3phase) | 60k | VA |
| | Max. Power (reverse phase) | 40k | VA |
| | Per Phase (3phase) | 20k | VA |
| 分辨率 Resolution | | 0.001 | kVA |
| 精度 Accuracy | 16Hz ~ 500Hz | < 0.4% +0.4% F.S. | |
| 温漂系数 Temperature coefficient | | < 200ppm/C° F.S. | |
| CR模式设定 CR Mode | | | |
| 范围 Range | 1phase | 0.084 ~ 97.222 | Ω |
| | reverse phase | 0.252 ~ 291.66 | Ω |
| | 3phase | 0.252 ~ 291.66 | Ω |
| 分辨率 Resolution | | 0.001 | Ω |
| 精度*10 Accuracy | | 0.4%+0.4%F.S. | Ω |
| 电路仿真模式 Circuit Emulation(CE)-Parallel rlc | | | |
| R 范围 R Range | 1phase | 0.084 ~ 97.222 | Ω |
| | reverse phase | 0.252 ~ 291.66 | |
| | 3phase | 0.252 ~ 291.66 | |
| L 范围 L Range | 1phase | 0.25~2000 | mH |
| | reverse phase | 0.75~2000 | |
| | 3phase | 0.75~2000 | |
| C 范围 C Range | 1phase | 0.001 ~ 39600 | uF |
| | reverse phase | 0.001 ~ 13200 | |
| | 3phase | 0.001 ~ 13200 | |
| Rc 范围 Rc Range | 1phase | 0.084 ~ 97.222 | Ω |
| | reverse phase | 0.252 ~ 291.66 | |
| | 3phase | 0.252 ~ 291.66 | |
| RL 范围 RL Range | 1phase | 0.084 ~ 97.222 | Ω |
| | reverse phase | 0.252 ~ 291.66 | |
| | 3phase | 0.252 ~ 291.66 | |
| IL 范围 IL Range | 1phase | 0 ~ 1090.8 | A |
| | reverse phase | 0 ~ 363.6 | |
| | 3phase | 0 ~ 363.6 | |
| 峰值电流 Max peak current | 1phase | 1090.8 | A |
| | reverse phase | 363.6 | |
| | 3phase | 363.6 | |
| 电路仿真模式 Circuit Emulation(CE)-Rectifier single phase rlc | | | |
| R 范围 R Range | 1phase | 0.084 ~ 97.222 | Ω |
| | reverse phase | 0.252 ~ 291.66 | |
| | 3phase | 0.252 ~ 291.66 | |
| L 范围 L Range | 1phase | 0.02 ~ 2000 | mH |
| | reverse phase | 0.07 ~ 2000 | |
| | 3phase | 0.07 ~ 2000 | |
| C 范围 C Range | 1phase | 0.001 ~ 39600 | uF |
| | reverse phase | 0.001 ~ 13200 | |
| | 3phase | 0.001 ~ 13200 | |
| Rs 范围 Rs Range | 1phase | 0 ~ 97.222 | Ω |
| | reverse phase | 0 ~ 291.66 | |
| | 3phase | 0 ~ 291.66 | |
| Vcap 范围 Vcap Range | 1phase | 0 ~ 499.924 | V |
| | reverse phase | 0 ~ 499.924 | |
| | 3phase | 0 ~ 499.924 | |
| Vdiode 范围 Vdiode RangeL | 1phase | 0 ~ 5 | V |
| | reverse phase | 0 ~ 5 | |
| | 3phase | 0 ~ 5 | |
| 峰值电流 Max peak current | 1phase | 1090.8 | A |
| | reverse phase | 363.6 | |
| | 3phase | 363.6 | |
| 相角设定 Phase Range | | | |
| 范围 Range | Rectified Mode *11 | -82.8°~+82.8° | ° |
| | | -90°~+90° (Current Source Mode: +90.01°~+180° & -90.01°~-180°) | |
| 分辨率 Resolution | | 0.01 | ° |
| 精度 Accuracy | | 1% F.S. | ° |

| 能量回馈功能Regenerative | | |
|--|-----|---|
| 最大回馈功率 Max. Regenerative power | | 60k VA |
| 输出电流THD | | < 5% |
| 其他Others | | |
| 效率 Efficiency | typ | 88% |
| 保护 Protection | | OVP, OCP, OPP, OTP, FAN, ECP, Sense, UVP(电子负载), FE(电子负载) |
| 尺寸 dimension | | 600.0000mm (W) *1475 (H) *841mm (D) (909mm含保护罩) |
| 重量 Weight | | 299.82kg |
| 工作环境 Working | | 0C° -50C° |
| 编程响应时间 Programming response time | | 2ms |
| Sense补偿电压 Remote Sense Compensation Voltage | | 20V |
| 通讯接口 Communication interface | | 内置USB/CAN/LAN/数字IO通讯接口, 选配GPIB/模拟量&RS232通讯接口 Built-in USB/CAN/LAN/Digital IO interface, optional GPIB / Analog&RS232 |

*1 (200 ~ 220) ±10%时, 12Kw以上机型输出额定功率的60%。

(200 ~ 220) ±10%, 3 phase AC input, power is 60% of the rated.

*2 根据输出频率, 输出电压会降低, 1.4k以内可以出额定电压, 2kHz时最大输出电压250.76Vrms, 2.4kHz时最大输出电压208.97Vrms

*3 输出频率50Hz/60Hz下, 不超峰值电流, CF最大可到6; 满电流满功率条件下, CF最大可到3。

*4 LoopSpeed为Low时, 对负载适应性更强; LoopSpeed为High时, 动态响应更快

When loopSpeed Low is low, it can better complied DUT's characteristics; When LoopSpeed is High, the dynamic response time is faster.

*5 30kW及以上机型需要使用sense远端量测模式进行测试。

*6 动态响应时间测试, DC模式, 高速, 待测物电容<10uF条件下所测

*7 输入频率50Hz/60Hz下, 不超峰值电流, CF最大可到5; 满电流满功率条件下, CF最大可到3。

*8 频率<150Hz, 精度测试最小电流1%F.S., 频率>150Hz, 精度测试最小电流3%F.S.。

*9 LoopSpeed为Low时, 对负载适应性更强; LoopSpeed为Fast时, 动态响应更快; 频率高时使用Fast模式。

*10 测试频率<150Hz, 满足该规格。

*11 整流负载模式下, 相角的设定范围与CF相关, CF越大, 相角可设范围越大。

All the above parameters are subject to change without prior notice from ITECH.



Model IT7975P-350-450
High Performance
Programmable AC Power Supply

| 输入参数Input parameters (接电网侧) | | | | | |
|---------------------------------|---|---|---|-----|--|
| AC输入 AC Input | 接线方式 Wiring connection | 3 phase 3wire + ground(PE) | | | |
| | 线电压 Line voltage | RMS | (200 ~ 220) ±10% *1 (380 ~ 480) ±10% | V | |
| | 线电流 Line current | RMS | < 166.5 | A | |
| | 视在功率 Apparent power | | < 87 | kVA | |
| | 频率范围 Frequency | | 45 ~ 65 | Hz | |
| | 功率因数 Power factor | typ | 0.98 | | |
| | 输出参数Output parameters (接EUT侧) (电网模拟器模式) | | | | |
| AC输出 AC Output | 输出电压 Output voltage | VLN *2 | 0 ~ 350 | V | |
| | | VLL (3phase) | 0 ~ 606 | V | |
| | | VLL (reverse) | 0 ~ 700 | V | |
| | 输出电流 Output current | RMS (1phase) | 450 | A | |
| | | Crest Factor *3 | 6 | | |
| | | Peak (1phase) | 1350 | A | |
| | | RMS (3phase/multichannel/reverse) | 150 | A | |
| | | Peak (3phase/multichannel/reverse) | 450 | A | |
| | | Per Phase/Per Channel | 25k | VA | |
| | 输出功率 Output power | Max. Power (reverse phase) | 50k | VA | |
| | | Max. Power (1phase/3phase/multichannel) | 75k | VA | |
| | | | | | |
| | 电压设定Voltage setting | | | | |
| | 范围 Range | 1phase/3phase/multichannel | 0 ~ 350 | V | |
| | | reverse | 0 ~ 700 | V | |
| | 分辨率 Resolution | | 0.01 | V | |
| | 精度 Accuracy | 16Hz ~ 500Hz | < 0.1%+0.1% F.S. | | |
| | | 500.01Hz ~ 2.4kHz | < 0.1%+(0.2%*kHz)F.S. | | |
| | 温漂系数 Temperature coefficient | | < 100ppm/C° F.S. | | |
| | DC失调电压 DC Voltage Offset | typ | 0.02 | Vdc | |
| | 电流设定 Current Limit setting | | | | |
| | 范围 Range | RMS (1phase) | 450 | A | |
| | | RMS (3phase/multichannel/reverse) | 150 | A | |
| 分辨率 Resolution | | 0.1 | A | | |
| 精度 Accuracy | 16Hz ~ 150Hz | < 0.1% + 0.2% F.S. | | | |
| | 150.01Hz ~ 500Hz | < 0.2% + 0.3% F.S. | | | |
| | 500.01Hz ~ 2.4kHz | < 0.3%+(0.6%*kHz) F.S. | | | |
| 温漂系数 Temperature coefficient | | < 200ppm/C° F.S. | | | |
| 频率 Frequency | | | | | |
| 设定范围 Range | Low *4 | 16 ~ 500 | Hz | | |
| | High *4 | 16 ~ 2.4k | Hz | | |
| 设定分辨率 Resolution | | 0.01 | Hz | | |
| 设定精度 Accuracy | 16Hz ~ 500Hz | 0.01% | | | |
| | 500.01Hz ~ 2.4kHz | 0.1% | | | |
| 波形合成 | 50/60Hz | up to 50 | orders | | |
| 相位Phase | | | | | |
| 设定范围 Range | | 0 ~ 360 | ° | | |
| 设定分辨率 Resolution | | 0.01 | ° | | |
| 电压设定Voltage setting | | | | | |
| 范围 Range | 1phase/multichannel | -495 ~ 495 | Vdc | | |
| | reverse | -990 ~ 990 | Vdc | | |
| 分辨率 Resolution | | 0.01 | V | | |
| 精度 Accuracy | | < 0.1%+0.1% F.S. | | | |
| 温漂系数 Temperature coefficient | | < 100ppm/C° F.S. | | | |

| 电流设定 Current setting | | | | |
|-------------------------------------|--|----------------------------------|---------------------------|------|
| DC输出 DC Output | 范围 Range | multichannel/reverse | -150 ~ 150 | Adc |
| | | 1phase | -450 ~ 450 | Adc |
| | 分辨率 Resolution | | 0.1 | A |
| | 精度 Accuracy | | < 0.1% + 0.2% F.S. | |
| | 温漂系数 Temperature coefficient | | < 200ppm/C° F.S. | |
| | 最大功率 Max. power | | | |
| | 功率 Channel power | Per Channel | 25k | W |
| | 反向模式功率 Max. power (reverse phase) | Max. Power (reverse phase) | 50k | W |
| | 总功率 Total power | Max. Power (1phase/multichannel) | 75k | W |
| 电压稳定度 Voltage stability | 线调节率 Line regulation | | < 0.05% F.S. | |
| | 负载调节率 *5 Load regulation | DC.16Hz ~ 500Hz | < 0.05% + 0.05% F.S. | |
| | | 500.01Hz ~ 2.4kHz | < 0.05% + (0.1%*kHz) F.S. | |
| | THD | 16Hz ~ 100Hz | < 0.5% | |
| | | 100.01Hz ~ 500Hz | < 1% | |
| | | 500.01Hz ~ 2.4kHz | < 1% + (1%*kHz) F.S. | |
| 电压纹波 Voltage ripple | RMS | < 0.8 | V | |
| 动态响应 *6 Dynamic response | typ | 1000 | us | |
| 可编程阻抗 Programmable impedance | 电阻设定范围 R Range | (3phase/multichannel) | 0 ~ 0.2 | Ω |
| | | 1phase | 0 ~ 0.067 | Ω |
| | | reverse | 0 ~ 0.4 | Ω |
| | 电感设定范围 L Range | (3phase/multichannel) | 0 ~ 200 | uH |
| 1phase | | 0 ~ 66.667 | uH | |
| reverse | | 0 ~ 400 | uH | |
| 孤岛RLC | 有功设定范围 P Range | 3phase | 0 ~ 25 | kW |
| | | 1phase | 0 ~ 75 | kW |
| | | reverse | 0 ~ 50 | kW |
| | 感性无功设定范围 QL Range | 3phase | 0 ~ 25 | kVar |
| | | 1phase | 0 ~ 75 | kVar |
| | | reverse | 0 ~ 50 | kVar |
| | 容性无功设定范围 QC Range | 3phase | 0 ~ 25 | kVar |
| | | 1phase | 0 ~ 75 | kVar |
| | | reverse | 0 ~ 50 | kVar |
| | 电阻设定范围 R Range | 3phase | 0.2 ~ 200 | Ω |
| | | 1phase | 0.067 ~ 66.667 | Ω |
| | | reverse | 0.4 ~ 400 | Ω |
| | 电感设定范围 L Range | 3phase | 0.2 ~ 1000 | mH |
| | | 1phase | 0.067 ~ 333.333 | mH |
| | | reverse | 0.4 ~ 2000 | mH |
| | 电容设定范围 C Range | 3phase | 0.005 ~ 25 | mF |
| 1phase | | 0.015 ~ 75 | mF | |
| reverse | | 0.003 ~ 12.5 | mF | |
| 电压爬升率 Voltage Slew Rate, Typical | ≥ 2 V/μs with full-scale programmed voltage step | | | |
| 输出隔离 Output Isolation | 550Vac | | | |
| 输出参数 (电子负载模式) | | | | |
| | 输入电压 Input voltage | VLN | 30 ~ 350 | V |
| | | VLL (3phase) | 51.96 ~ 606 | V |
| | | VLL (reverse) | 60 ~ 700 | V |
| | 输入频率 | | 16 ~ 500 | Hz |
| | | | | |
| | 输入电流 Input current | RMS (1phase) | 450 | A |
| | | Crest Factor *7 | 5 | |
| | | Peak (1phase) | 1350 | A |
| | | RMS (3phase/reverse) | 150 | A |
| | | Peak (3phase/reverse) | 450 | A |
| | | | | |
| | 输入功率 Input power | Per Phase (3phase) | 25k | VA |
| | | Max. Power (reverse phase) | 50k | VA |
| | | Max. Power (1phase/3phase) | 75k | VA |
| | CC模式设定 CC Mode | | | |
| 电流范围 Current Range | RMS (1phase) | 450 | A | |
| | RMS (3phase/reverse) | 150 | A | |
| 分辨率 Resolution | | 0.1 | A | |
| 精度 *8 Accuracy | DC.16Hz ~ 150Hz | < 0.1% + 0.2% F.S. | A | |
| | 150.01Hz ~ 500Hz *9 | < 0.2% + 0.3% F.S. | A | |
| 温漂系数 | | < 200ppm/C° F.S. | | |

AC模式
AC Mode

| CP模式设定 CP Mode | | | |
|---|-------------------------------|--|-----|
| 范围 Range | Max. Power (1phase/3phase) | 75k | W |
| | Max. Power (reverse phase) | 50k | W |
| | Per Phase (3phase) | 25k | W |
| 分辨率 Resolution | | 0.001 | kW |
| 精度 Accuracy | DC,16Hz ~ 500Hz | < 0.4% +0.4% F.S. | |
| 温漂系数 Temperature coefficient | | < 200ppm/C° F.S. | |
| CS模式设定 CS Mode | | | |
| 范围 Range | Max. Power (1phase/3phase) | 75k | VA |
| | Max. Power (reverse phase) | 50k | VA |
| | Per Phase (3phase) | 25k | VA |
| 分辨率 Resolution | | 0.001 | kVA |
| 精度 Accuracy | 16Hz ~ 500Hz | < 0.4% +0.4% F.S. | |
| 温漂系数 Temperature coefficient | | < 200ppm/C° F.S. | |
| CR模式设定 CR Mode | | | |
| 范围 Range | 1phase | 0.067 ~ 77.777 | Ω |
| | reverse phase | 0.201 ~ 233.33 | Ω |
| | 3phase | 0.201 ~ 233.33 | Ω |
| 分辨率 Resolution | | 0.001 | Ω |
| 精度*10 Accuracy | | 0.4%+0.4%F.S. | Ω |
| 电路仿真模式 Circuit Emulation(CE)-Parallel rlc | | | |
| R 范围 R Range | 1phase | 0.067 ~ 77.777 | Ω |
| | reverse phase | 0.201 ~ 233.33 | |
| | 3phase | 0.201 ~ 233.33 | |
| L 范围 L Range | 1phase | 0.2 ~ 2000 | mH |
| | reverse phase | 0.6 ~ 2000 | |
| | 3phase | 0.6 ~ 2000 | |
| C 范围 C Range | 1phase | 0.001 ~ 49500 | uF |
| | reverse phase | 0.001 ~ 16500 | |
| | 3phase | 0.001 ~ 16500 | |
| Rc 范围 Rc Range | 1phase | 0.067 ~ 77.777 | Ω |
| | reverse phase | 0.201 ~ 233.33 | |
| | 3phase | 0.201 ~ 233.33 | |
| RL 范围 RL Range | 1phase | 0.067 ~ 77.777 | Ω |
| | reverse phase | 0.201 ~ 233.33 | |
| | 3phase | 0.201 ~ 233.33 | |
| IL 范围 IL Range | 1phase | 0 ~ 1363.5 | A |
| | reverse phase | 0 ~ 454.5 | |
| | 3phase | 0 ~ 454.5 | |
| 峰值电流 Max peak current | 1phase | 1363.5 | A |
| | reverse phase | 454.5 | |
| | 3phase | 454.5 | |
| 电路仿真模式 Circuit Emulation(CE)-Rectifier single phase rlc | | | |
| R 范围 R Range | 1phase | 0.067 ~ 77.777 | Ω |
| | reverse phase | 0.201 ~ 233.33 | |
| | 3phase | 0.201 ~ 233.33 | |
| L 范围 L Range | 1phase | 0.02 ~ 2000 | mH |
| | reverse phase | 0.06 ~ 2000 | |
| | 3phase | 0.06 ~ 2000 | |
| C 范围 C Range | 1phase | 0.001 ~ 49500 | uF |
| | reverse phase | 0.001 ~ 16500 | |
| | 3phase | 0.001 ~ 16500 | |
| Rs 范围 Rs Range | 1phase | 0 ~ 77.777 | Ω |
| | reverse phase | 0 ~ 233.33 | |
| | 3phase | 0 ~ 233.33 | |
| Vcap 范围 Vcap Range | 1phase | 0 ~ 499.924 | V |
| | reverse phase | 0 ~ 499.924 | |
| | 3phase | 0 ~ 499.924 | |
| Vdiode 范围 Vdiode RangeL | 1phase | 0 ~ 5 | V |
| | reverse phase | 0 ~ 5 | |
| | 3phase | 0 ~ 5 | |
| 峰值电流 Max peak current | 1phase | 1363.5 | A |
| | reverse phase | 454.5 | |
| | 3phase | 454.5 | |
| 相角设定 Phase Range | | | |
| 范围 Range | Rectified Mode *11 | -82.8°~+82.8° | ° |
| | | -90°~+90° (Current Source Mode: +90.01°~+180° & -90.01°~-180°) | |
| 分辨率 Resolution | | 0.01 | ° |
| 精度 Accuracy | | 1% F.S. | ° |

| CF设定 | | | | |
|-------------------------------------|---------------------------------|---|--------------------------|--------|
| | 范围 Range | 1.414 ~ 5.0 | | |
| | 分辨率 Resolution | 0.001 | | |
| DC模式 DC Mode | 电压范围 | 30 ~ 499 | | V |
| | 电流范围 | 1phase | 0 ~ 450 | A |
| | 电流上升时间 | 200 | | us |
| | 工作模式 | CC, CV, CR, CP, CC+CV, CR+CV, CP+CV, CC+CR, CC+CV+CP+CR | | |
| 测量参数Measurement parameter (电网模拟器模式) | | | | |
| 电压有效值 Voltage RMS | 分辨率 Resolution | | 0.01 | V |
| | 精度 Accuracy | DC,16Hz ~ 500Hz | < 0.1%+0.1% F.S. | |
| | 温漂系数 Temperature coefficient | 500.01Hz ~ 2.4kHz | < 0.1%+(0.2%*kHz) F.S. | |
| 电流有效值 Current RMS | 分辨率 Resolution | | 0.1 | A |
| | 精度 Accuracy | DC,16Hz ~ 150Hz | < 0.1% + 0.2% F.S. | |
| | 温漂系数 Temperature coefficient | 150.01Hz ~ 500Hz | < 0.2% + 0.3% F.S. | |
| 电流峰值 Peak current | 精度 Accuracy | 500.01Hz ~ 2.4kHz | < 0.3% + (0.6%*kHz) F.S. | |
| | 分辨率 Resolution | | 1 | A |
| | 精度 Accuracy | 16Hz ~ 500Hz | < 0.4% + 0.6% F.S. | |
| 输出功率 Output power | 精度 Accuracy | 500.01Hz ~ 2.4kHz | < 0.4% + (1.2%*kHz) F.S. | |
| | 分辨率 Resolution | | 0.001 | kW |
| | 精度 Accuracy | DC,16Hz ~ 500Hz | < 0.4% + 0.4% F.S. | |
| 谐波测量 Harmonic measurement | 精度 Accuracy | 500.01Hz ~ 2.4kHz | < 0.4% +(0.8%*kHz) F.S. | |
| | 谐波分析上限 Max. | 50/60Hz | up to 50 | orders |
| 测量参数Measurement parameter (电子负载模式) | | | | |
| 电压有效值 Voltage RMS | 范围 Range | | 0 ~ 350 | Vrms |
| | 分辨率 Resolution | | 0.01 | V |
| | 精度 Accuracy | DC,16Hz ~ 500Hz | < 0.1%+0.1% F.S. | |
| 电流有效值 Current RMS | 温漂系数 Temperature coefficient | | < 100ppm/C° F.S. | |
| | 范围 Range | | 0 ~ 450 | A |
| | 分辨率 Resolution | | 0.1 | A |
| 电流峰值 Peak current | 精度 Accuracy | DC,16Hz ~ 150Hz | < 0.1% + 0.2% F.S. | |
| | 精度 Accuracy | 150.01Hz ~ 500Hz | < 0.2% + 0.3% F.S. | |
| | 精度 Accuracy | 16Hz ~ 500Hz | < 0.3% + 0.6% F.S. | |
| 输入有功 Active power | 范围 Range | | 0 ~ 75 | kW |
| | 分辨率 Resolution | | 0.001 | kW |
| | 精度 Accuracy | | < 0.4% + 0.4% F.S. | |
| 输入无功 Reactive power | 范围 Range | | 0 ~ 75 | kVAR |
| | 分辨率 Resolution | | 0.001 | kVAR |
| | 精度 Accuracy | | < 0.4% + 0.4% F.S. | |
| 输入视在功率 Apparent power | 范围 Range | | 0 ~ 75 | KVA |
| | 分辨率 Resolution | | 0.001 | KVA |
| | 精度 Accuracy | | < 0.4% + 0.4% F.S. | |
| CF测量 | 范围 Range | 1 ~ 5 | | |
| | 分辨率 Resolution | 0.01 | | |
| PF测量 | 范围 Range | 0.1 ~ 1 | | |
| | 分辨率 Resolution | 0.01 | | |
| | 精度 Accuracy | 1%F.S. | | |
| 谐波测量 Harmonic measurement | 谐波分析上限 Max. | 50/60Hz | up to 50 | orders |

| 能量回馈功能Regenerative | | |
|--|-----|---|
| 最大回馈功率 Max. Regenerative power | | 75k VA |
| 输出电流THD | | < 5% |
| 其他Others | | |
| 效率 Efficiency | typ | 88% |
| 保护 Protection | | OVP, OCP, OPP, OTP, FAN, ECP, Sense, UVP(电子负载), FE(电子负载) |
| 尺寸 dimension | | 600.0000mm (W) *1475 (H) *841mm (D) (909mm含保护罩) |
| 重量 Weight | | 344.12kg |
| 工作环境 Working | | 0C° -50C° |
| 编程响应时间 Programming response time | | 2ms |
| Sense补偿电压 Remote Sense Compensation Voltage | | 20V |
| 通讯接口 Communication interface | | 内置USB/CAN/LAN/数字IO通讯接口, 选配GPIB/模拟量&RS232通讯接口 Built-in USB/CAN/LAN/Digital IO interface, optional GPIB / Analog&RS232 |

*1 (200 ~ 220) ±10%时, 12Kw以上机型输出额定功率的60%。

(200 ~ 220) ±10%, 3 phase AC input, power is 60% of the rated.

*2 根据输出频率, 输出电压会降低, 1.4k以内可以出额定电压, 2kHz时最大输出电压250.76Vrms, 2.4kHz时最大输出电压208.97Vrms

*3 输出频率50Hz/60Hz下, 不超峰值电流, CF最大可到6; 满电流满功率条件下, CF最大可到3。

*4 LoopSpeed为Low时, 对负载适应性更强; LoopSpeed为High时, 动态响应更快

When loopSpeed Low is low, it can better complied DUT's characteristics; When LoopSpeed is High, the dynamic response time is faster.

*5 30kW及以上机型需要使用sense远端量测模式进行测试。

*6 动态响应时间测试, DC模式, 高速, 待测物电容<10uF条件下所测

*7 输入频率50Hz/60Hz下, 不超峰值电流, CF最大可到5; 满电流满功率条件下, CF最大可到3。

*8 频率<150Hz, 精度测试最小电流1%F.S., 频率>150Hz, 精度测试最小电流3%F.S.。

*9 LoopSpeed为Low时, 对负载适应性更强; LoopSpeed为Fast时, 动态响应更快; 频率高时使用Fast模式。

*10 测试频率<150Hz, 满足该规格。

*11 整流负载模式下, 相角的设定范围与CF相关, CF越大, 相角可设范围越大。

All the above parameters are subject to change without prior notice from ITECH.



Model IT7990P-350-540
High Performance
Programmable AC Power Supply

| 输入参数Input parameters (接电网侧) | | | | | |
|---------------------------------|---|---|---|-----|--|
| AC输入 AC Input | 接线方式 Wiring connection | 3 phase 3wire + ground(PE) | | | |
| | 线电压 Line voltage | RMS | (200 ~ 220) ±10% *1 (380 ~ 480) ±10% | V | |
| | 线电流 Line current | RMS | < 199.7 | A | |
| | 视在功率 Apparent power | | < 104.4 | kVA | |
| | 频率范围 Frequency | | 45 ~ 65 | Hz | |
| | 功率因数 Power factor | typ | 0.98 | | |
| | 输出参数Output parameters (接EUT侧) (电网模拟器模式) | | | | |
| AC输出 AC Output | 输出电压 Output voltage | VLN *2 | 0 ~ 350 | V | |
| | | VLL (3phase) | 0 ~ 606 | V | |
| | | VLL (reverse) | 0 ~ 700 | V | |
| | 输出电流 Output current | RMS (1phase) | 540 | A | |
| | | Crest Factor *3 | 6 | | |
| | | Peak (1phase) | 1620 | A | |
| | | RMS (3phase/multichannel/reverse) | 180 | A | |
| | | Peak (3phase/multichannel/reverse) | 540 | A | |
| | | Per Phase/Per Channel | 30k | VA | |
| | 输出功率 Output power | Max. Power (reverse phase) | 60k | VA | |
| | | Max. Power (1phase/3phase/multichannel) | 90k | VA | |
| | | | | | |
| | 电压设定Voltage setting | | | | |
| | 范围 Range | 1phase/3phase/multichannel | 0 ~ 350 | V | |
| | | reverse | 0 ~ 700 | V | |
| | 分辨率 Resolution | | 0.01 | V | |
| | 精度 Accuracy | 16Hz ~ 500Hz | < 0.1%+0.1% F.S. | | |
| | | 500.01Hz ~ 2.4kHz | < 0.1%+(0.2%*kHz)F.S. | | |
| | 温漂系数 Temperature coefficient | | < 100ppm/C° F.S. | | |
| | DC失调电压 DC Voltage Offset | typ | 0.02 | Vdc | |
| | 电流设定 Current Limit setting | | | | |
| | 范围 Range | RMS (1phase) | 540 | A | |
| | | RMS (3phase/multichannel/reverse) | 180 | A | |
| | 分辨率 Resolution | | 0.1 | A | |
| | 精度 Accuracy | 16Hz ~ 150Hz | < 0.1% + 0.2% F.S. | | |
| | | 150.01Hz ~ 500Hz | < 0.2% + 0.3% F.S. | | |
| | | 500.01Hz ~ 2.4kHz | < 0.3%+(0.6%*kHz) F.S. | | |
| 温漂系数 Temperature coefficient | | < 200ppm/C° F.S. | | | |
| 频率 Frequency | | | | | |
| 设定范围 Range | Low *4 | 16 ~ 500 | Hz | | |
| | High *4 | 16 ~ 2.4k | Hz | | |
| 设定分辨率 Resolution | | 0.01 | Hz | | |
| 设定精度 Accuracy | 16Hz ~ 500Hz | 0.01% | | | |
| | 500.01Hz ~ 2.4kHz | 0.1% | | | |
| 波形合成 | 50/60Hz | up to 50 | orders | | |
| 相位Phase | | | | | |
| 设定范围 Range | | 0 ~ 360 | ° | | |
| 设定分辨率 Resolution | | 0.01 | ° | | |
| 电压设定Voltage setting | | | | | |
| 范围 Range | 1phase/multichannel | -495 ~ 495 | Vdc | | |
| | reverse | -990 ~ 990 | Vdc | | |
| 分辨率 Resolution | | 0.01 | V | | |
| 精度 Accuracy | | < 0.1%+0.1% F.S. | | | |
| 温漂系数 Temperature coefficient | | < 100ppm/C° F.S. | | | |

| 电流设定 Current setting | | | | |
|--------------------------------------|--|----------------------------|---------------------------|------|
| DC输出 DC Output | 范围 Range | multichannel/reverse | -180 ~ 180 | Adc |
| | | 1phase | -540 ~ 540 | Adc |
| | 分辨率 Resolution | | 0.1 | A |
| | 精度 Accuracy | | < 0.1% + 0.2% F.S. | |
| | 温漂系数 Temperature coefficient | | < 200ppm/C° F.S. | |
| | 最大功率 Max. power | | | |
| | 功率 Channel power | Per Channel | 30k | W |
| 反向模式功率 Max. power (reverse phase) | Max. Power (reverse phase) | 60k | W | |
| 总功率 Total power | Max. Power (1phase/multichannel) | 90k | W | |
| 电压稳定度 Voltage stability | 线调速率 Line regulation | | < 0.05% F.S. | |
| | 负载调速率 *5 Load regulation | DC.16Hz ~ 500Hz | < 0.05% + 0.05% F.S. | |
| | | 500.01Hz ~ 2.4kHz | < 0.05% + (0.1%*kHz) F.S. | |
| | THD | 16Hz ~ 100Hz | < 0.5% | |
| | | 100.01Hz ~ 500Hz | < 1% | |
| | | 500.01Hz ~ 2.4kHz | < 1% + (1%*kHz) F.S. | |
| | 电压纹波 Voltage ripple | RMS | < 0.9 | V |
| 动态响应 *6 Dynamic response | typ | 1000 | us | |
| 可编程阻抗 Programmable impedance | 电阻设定范围 R Range | (3phase/multichannel) | 0 ~ 0.167 | Ω |
| | | 1phase | 0 ~ 0.056 | Ω |
| | | reverse | 0 ~ 0.333 | Ω |
| | 电感设定范围 L Range | (3phase/multichannel) | 0 ~ 166.667 | uH |
| 1phase | | 0 ~ 55.556 | uH | |
| reverse | | 0 ~ 333.333 | uH | |
| 孤岛RLC | 有功设定范围 P Range | 3phase | 0 ~ 30 | kW |
| | | 1phase | 0 ~ 90 | kW |
| | | reverse | 0 ~ 60 | kW |
| | 感性无功设定范围 QL Range | 3phase | 0 ~ 30 | kVar |
| | | 1phase | 0 ~ 90 | kVar |
| | | reverse | 0 ~ 60 | kVar |
| | 容性无功设定范围 QC Range | 3phase | 0 ~ 30 | kVar |
| | | 1phase | 0 ~ 90 | kVar |
| | | reverse | 0 ~ 60 | kVar |
| | 电阻设定范围 R Range | 3phase | 0.167 ~ 166.667 | Ω |
| | | 1phase | 0.056 ~ 55.556 | Ω |
| | | reverse | 0.333 ~ 333.333 | Ω |
| | 电感设定范围 L Range | 3phase | 0.167 ~ 833.333 | mH |
| | | 1phase | 0.056 ~ 277.778 | mH |
| | | reverse | 0.333 ~ 1666.667 | mH |
| | 电容设定范围 C Range | 3phase | 0.006 ~ 30 | mF |
| 1phase | | 0.018 ~ 90 | mF | |
| reverse | | 0.003 ~ 15 | mF | |
| 电压爬升率 Voltage Slew Rate, Typical | ≥ 2 V/μs with full-scale programmed voltage step | | | |
| 输出隔离 Output Isolation | 550Vac | | | |
| 输出参数 (电子负载模式) | | | | |
| | 输入电压 Input voltage | VLN | 30 ~ 350 | V |
| | | VLL (3phase) | 51.96 ~ 606 | V |
| | | VLL (reverse) | 60 ~ 700 | V |
| | 输入频率 | | 16 ~ 500 | Hz |
| | | | | |
| | 输入电流 Input current | RMS (1phase) | 540 | A |
| | | Crest Factor *7 | 5 | |
| | | Peak (1phase) | 1620 | A |
| | | RMS (3phase/reverse) | 180 | A |
| | | Peak (3phase/reverse) | 540 | A |
| | | | | |
| | 输入功率 Input power | Per Phase (3phase) | 30k | VA |
| | | Max. Power (reverse phase) | 60k | VA |
| | | Max. Power (1phase/3phase) | 90k | VA |
| | CC模式设定 CC Mode | | | |
| 电流范围 Current Range | RMS (1phase) | 540 | A | |
| | RMS (3phase/reverse) | 180 | A | |
| 分辨率 Resolution | | 0.1 | A | |
| 精度 *8 Accuracy | DC.16Hz ~ 150Hz | < 0.1% + 0.2% F.S. | A | |
| | 150.01Hz ~ 500Hz *9 | < 0.2% + 0.3% F.S. | A | |
| 温漂系数 | | < 200ppm/C° F.S. | | |

AC模式
AC Mode

| CP模式设定 CP Mode | | | |
|---|--------------------------------|--|-----|
| 范围 Range | Max. Power (1phase/3phase) | 90k | W |
| | Max. Power (reverse phase) | 60k | W |
| | Per Phase (3phase) | 30k | W |
| 分辨率 Resolution | | 0.001 | kW |
| 精度 Accuracy | DC,16Hz ~ 500Hz | < 0.4% +0.4% F.S. | |
| 温漂系数 Temperature coefficient | | < 200ppm/C° F.S. | |
| CS模式设定 CS Mode | | | |
| 范围 Range | Max. Power (1phase/3phase) | 90k | VA |
| | Max. Power (reverse phase) | 60k | VA |
| | Per Phase (3phase) | 30k | VA |
| 分辨率 Resolution | | 0.001 | kVA |
| 精度 Accuracy | 16Hz ~ 500Hz | < 0.4% +0.4% F.S. | |
| 温漂系数 Temperature coefficient | | < 200ppm/C° F.S. | |
| CR模式设定 CR Mode | | | |
| 范围 Range | 1phase | 0.056 ~ 64.814 | Ω |
| | reverse phase | 0.168 ~ 194.44 | Ω |
| | 3phase | 0.168 ~ 194.44 | Ω |
| 分辨率 Resolution | | 0.001 | Ω |
| 精度*10 Accuracy | | 0.4%+0.4%F.S. | Ω |
| 电路仿真模式 Circuit Emulation(CE)-Parallel rlc | | | |
| R 范围 R Range | 1phase | 0.056 ~ 64.814 | Ω |
| | reverse phase | 0.168 ~ 194.44 | |
| | 3phase | 0.168 ~ 194.44 | |
| L 范围 L Range | 1phase | 0.166~2000 | mH |
| | reverse phase | 0.5~2000 | |
| | 3phase | 0.5~2000 | |
| C 范围 C Range | 1phase | 0.001 ~ 59400 | uF |
| | reverse phase | 0.001 ~ 19800 | |
| | 3phase | 0.001 ~ 19800 | |
| Rc 范围 Rc Range | 1phase | 0.056 ~ 64.814 | Ω |
| | reverse phase | 0.168 ~ 194.44 | |
| | 3phase | 0.168 ~ 194.44 | |
| RL 范围 RL Range | 1phase | 0.056 ~ 64.814 | Ω |
| | reverse phase | 0.168 ~ 194.44 | |
| | 3phase | 0.168 ~ 194.44 | |
| IL 范围 IL Range | 1phase | 0 ~ 1636.2 | A |
| | reverse phase | 0 ~ 545.4 | |
| | 3phase | 0 ~ 545.4 | |
| 峰值电流 Max peak current | 1phase | 1636.2 | A |
| | reverse phase | 545.4 | |
| | 3phase | 545.4 | |
| 电路仿真模式 Circuit Emulation(CE)-Rectifier single phase rlc | | | |
| R 范围 R Range | 1phase | 0.056 ~ 64.814 | Ω |
| | reverse phase | 0.168 ~ 194.44 | |
| | 3phase | 0.168 ~ 194.44 | |
| L 范围 L Range | 1phase | 0.01 ~ 2000 | mH |
| | reverse phase | 0.05 ~ 2000 | |
| | 3phase | 0.05 ~ 2000 | |
| C 范围 C Range | 1phase | 0.001 ~ 59400 | uF |
| | reverse phase | 0.001 ~ 19800 | |
| | 3phase | 0.001 ~ 19800 | |
| Rs 范围 Rs Range | 1phase | 0 ~ 64.814 | Ω |
| | reverse phase | 0 ~ 194.44 | |
| | 3phase | 0 ~ 194.44 | |
| Vcap 范围 Vcap Range | 1phase | 0 ~ 499.924 | V |
| | reverse phase | 0 ~ 499.924 | |
| | 3phase | 0 ~ 499.924 | |
| Vdiode 范围 Vdiode RangeL | 1phase | 0 ~ 5 | V |
| | reverse phase | 0 ~ 5 | |
| | 3phase | 0 ~ 5 | |
| 峰值电流 Max peak current | 1phase | 1636.2 | A |
| | reverse phase | 545.4 | |
| | 3phase | 545.4 | |
| 相角设定 Phase Range | | | |
| 范围 Range | Rectified Mode *11 | -82.8°~+82.8° | ° |
| | | -90°~+90° (Current Source Mode: +90.01°~+180° & -90.01°~-180°) | |
| 分辨率 Resolution | 0.01 | | ° |
| 精度 Accuracy | 1% F.S. | | ° |

| CF设定 | | | | |
|-------------------------------------|---------------------------------|---|--------------------------|--------|
| | 范围 Range | 1.414 ~ 5.0 | | |
| | 分辨率 Resolution | 0.001 | | |
| DC模式 DC Mode | 电压范围 | 30 ~ 499 | | V |
| | 电流范围 | 1phase | 0 ~ 540 | A |
| | 电流上升时间 | 200 | | us |
| | 工作模式 | CC, CV, CR, CP, CC+CV, CR+CV, CP+CV, CC+CR, CC+CV+CP+CR | | |
| 测量参数Measurement parameter (电网模拟器模式) | | | | |
| 电压有效值 Voltage RMS | 分辨率 Resolution | | 0.01 | V |
| | 精度 Accuracy | DC,16Hz ~ 500Hz | < 0.1%+0.1% F.S. | |
| | 温漂系数 Temperature coefficient | 500.01Hz ~ 2.4kHz | < 0.1%+(0.2%*kHz) F.S. | |
| 电流有效值 Current RMS | 分辨率 Resolution | | 0.1 | A |
| | 精度 Accuracy | DC,16Hz ~ 150Hz | < 0.1% + 0.2% F.S. | |
| | 温漂系数 Temperature coefficient | 150.01Hz ~ 500Hz | < 0.2% + 0.3% F.S. | |
| 电流峰值 Peak current | 精度 Accuracy | 500.01Hz ~ 2.4kHz | < 0.3% + (0.6%*kHz) F.S. | |
| | 分辨率 Resolution | | 1 | A |
| | 精度 Accuracy | 16Hz ~ 500Hz | < 0.4% + 0.6% F.S. | |
| 输出功率 Output power | 精度 Accuracy | 500.01Hz ~ 2.4kHz | < 0.4% + (1.2%*kHz) F.S. | |
| | 分辨率 Resolution | | 0.001 | kW |
| | 精度 Accuracy | DC,16Hz ~ 500Hz | < 0.4% + 0.4% F.S. | |
| 谐波测量 Harmonic measurement | 精度 Accuracy | 500.01Hz ~ 2.4kHz | < 0.4% +(0.8%*kHz) F.S. | |
| | 谐波分析上限 Max. | 50/60Hz | up to 50 | orders |
| 测量参数Measurement parameter (电子负载模式) | | | | |
| 电压有效值 Voltage RMS | 范围 Range | | 0 ~ 350 | Vrms |
| | 分辨率 Resolution | | 0.01 | V |
| | 精度 Accuracy | DC,16Hz ~ 500Hz | < 0.1%+0.1% F.S. | |
| 电流有效值 Current RMS | 温漂系数 Temperature coefficient | | < 100ppm/C° F.S. | |
| | 范围 Range | | 0 ~ 540 | A |
| | 分辨率 Resolution | | 0.1 | A |
| 电流峰值 Peak current | 精度 Accuracy | DC,16Hz ~ 150Hz | < 0.1% + 0.2% F.S. | |
| | 精度 Accuracy | 150.01Hz ~ 500Hz | < 0.2% + 0.3% F.S. | |
| | 精度 Accuracy | 16Hz ~ 500Hz | < 0.3% + 0.6% F.S. | |
| 输入有功 Active power | 范围 Range | | 0 ~ 90 | kW |
| | 分辨率 Resolution | | 0.001 | kW |
| | 精度 Accuracy | | < 0.4% + 0.4% F.S. | |
| 输入无功 Reactive power | 范围 Range | | 0 ~ 90 | kVAR |
| | 分辨率 Resolution | | 0.001 | kVAR |
| | 精度 Accuracy | | < 0.4% + 0.4% F.S. | |
| 输入视在功率 Apparent power | 范围 Range | | 0 ~ 90 | KVA |
| | 分辨率 Resolution | | 0.001 | KVA |
| | 精度 Accuracy | | < 0.4% + 0.4% F.S. | |
| CF测量 | 范围 Range | 1 ~ 5 | | |
| | 分辨率 Resolution | 0.01 | | |
| PF测量 | 范围 Range | 0.1 ~ 1 | | |
| | 分辨率 Resolution | 0.01 | | |
| | 精度 Accuracy | 1%F.S. | | |
| 谐波测量 Harmonic measurement | 谐波分析上限 Max. | 50/60Hz | up to 50 | orders |

| 能量回馈功能Regenerative | | |
|--|-----|---|
| 最大回馈功率 Max. Regenerative power | | 90k VA |
| 输出电流THD | | < 5% |
| 其他Others | | |
| 效率 Efficiency | typ | 88% |
| 保护 Protection | | OVP, OCP, OPP, OTP, FAN, ECP, Sense, UVP(电子负载), FE(电子负载) |
| 尺寸 dimension | | 600.0000mm (W) *1475 (H) *841mm (D) (909mm含保护罩) |
| 重量 Weight | | 389.42kg |
| 工作环境 Working | | 0C° -50C° |
| 编程响应时间 Programming response time | | 2ms |
| Sense补偿电压 Remote Sense Compensation Voltage | | 20V |
| 通讯接口 Communication interface | | 内置USB/CAN/LAN/数字IO通讯接口, 选配GPIB/模拟量&RS232通讯接口 Built-in USB/CAN/LAN/Digital IO interface, optional GPIB / Analog&RS232 |

*1 (200 ~ 220) ±10%时, 12Kw以上机型输出额定功率的60%。

(200 ~ 220) ±10%, 3 phase AC input, power is 60% of the rated.

*2 根据输出频率, 输出电压会降低, 1.4k以内可以出额定电压, 2kHz时最大输出电压250.76Vrms, 2.4kHz时最大输出电压208.97Vrms

*3 输出频率50Hz/60Hz下, 不超峰值电流, CF最大可到6; 满电流满功率条件下, CF最大可到3。

*4 LoopSpeed为Low时, 对负载适应性更强; LoopSpeed为High时, 动态响应更快

When loopSpeed Low is low, it can better complied DUT's characteristics; When LoopSpeed is High, the dynamic response time is faster.

*5 30kW及以上机型需要使用sense远端量测模式进行测试。

*6 动态响应时间测试, DC模式, 高速, 待测物电容<10uF条件下所测

*7 输入频率50Hz/60Hz下, 不超峰值电流, CF最大可到5; 满电流满功率条件下, CF最大可到3。

*8 频率<150Hz, 精度测试最小电流1%F.S., 频率>150Hz, 精度测试最小电流3%F.S.。

*9 LoopSpeed为Low时, 对负载适应性更强; LoopSpeed为Fast时, 动态响应更快; 频率高时使用Fast模式。

*10 测试频率<150Hz, 满足该规格。

*11 整流负载模式下, 相角的设定范围与CF相关, CF越大, 相角可设范围越大。

All the above parameters are subject to change without prior notice from ITECH.



Model IT79105P-350-630
High Performance
Programmable AC Power Supply

| 输入参数 Input parameters (接电网侧) | | | | | |
|---------------------------------|--|--|---|-----|--|
| AC输入 AC Input | 接线方式 Wiring connection | 3 phase 3wire + ground(PE) | | | |
| | 线电压 Line voltage | RMS | (200 ~ 220) ±10% *1 (380 ~ 480) ±10% | V | |
| | 线电流 Line current | RMS | < 232.9 | A | |
| | 视在功率 Apparent power | | < 121.8 | kVA | |
| | 频率范围 Frequency | | 45 ~ 65 | Hz | |
| | 功率因数 Power factor | typ | 0.98 | | |
| | 输出参数 Output parameters (接EUT侧) (电网模拟器模式) | | | | |
| AC输出 AC Output | 输出电压 Output voltage | VLN *2 | 0 ~ 350 | V | |
| | | VLL (3phase) | 0 ~ 606 | V | |
| | | VLL (reverse) | 0 ~ 700 | V | |
| | 输出电流 Output current | RMS (1phase) | 630 | A | |
| | | Crest Factor *3 | 6 | | |
| | | Peak (1phase) | 1890 | A | |
| | | RMS (3phase/multichannel/reverse) | 210 | A | |
| | | Peak (3phase/multichannel/reverse) | 630 | A | |
| | | Per Phase/Per Channel | 35k | VA | |
| | 输出功率 Output power | Max. Power (reverse phase) | 70k | VA | |
| | | Max. Power (1phase/3phase/multichannel) | 105k | VA | |
| | | | | | |
| | 电压设定 Voltage setting | | | | |
| | 范围 Range | 1phase/3phase/multichannel | 0 ~ 350 | V | |
| | | reverse | 0 ~ 700 | V | |
| | 分辨率 Resolution | | 0.01 | V | |
| | 精度 Accuracy | 16Hz ~ 500Hz | < 0.1%+0.1% F.S. | | |
| | | 500.01Hz ~ 2.4kHz | < 0.1%+(0.2%*kHz)F.S. | | |
| | 温漂系数 Temperature coefficient | | < 100ppm/C° F.S. | | |
| | DC失调电压 DC Voltage Offset | typ | 0.02 | Vdc | |
| | 电流设定 Current Limit setting | | | | |
| | 范围 Range | RMS (1phase) | 630 | A | |
| | | RMS (3phase/multichannel/reverse) | 210 | A | |
| 分辨率 Resolution | | 0.1 | A | | |
| 精度 Accuracy | 16Hz ~ 150Hz | < 0.1% + 0.2% F.S. | | | |
| | 150.01Hz ~ 500Hz | < 0.2% + 0.3% F.S. | | | |
| | 500.01Hz ~ 2.4kHz | < 0.3%+(0.6%*kHz) F.S. | | | |
| 温漂系数 Temperature coefficient | | < 200ppm/C° F.S. | | | |
| 频率 Frequency | | | | | |
| 设定范围 Range | Low *4 | 16 ~ 500 | Hz | | |
| | High *4 | 16 ~ 2.4k | Hz | | |
| 设定分辨率 Resolution | | 0.01 | Hz | | |
| 设定精度 Accuracy | 16Hz ~ 500Hz | 0.01% | | | |
| | 500.01Hz ~ 2.4kHz | 0.1% | | | |
| 波形合成 | 50/60Hz | up to 50 | orders | | |
| 相位 Phase | | | | | |
| 设定范围 Range | | 0 ~ 360 | ° | | |
| 设定分辨率 Resolution | | 0.01 | ° | | |
| 电压设定 Voltage setting | | | | | |
| 范围 Range | 1phase/multichannel | -495 ~ 495 | Vdc | | |
| | reverse | -990 ~ 990 | Vdc | | |
| 分辨率 Resolution | | 0.01 | V | | |
| 精度 Accuracy | | < 0.1%+0.1% F.S. | | | |
| 温漂系数 Temperature coefficient | | < 100ppm/C° F.S. | | | |

| 电流设定 Current setting | | | | |
|--------------------------------------|--|-----------------------|---------------------------|------|
| DC输出 DC Output | 范围 Range | multichannel/reverse | -210 ~ 210 | Adc |
| | | 1phase | -630 ~ 630 | Adc |
| | 分辨率 Resolution | | 0.1 | A |
| | 精度 Accuracy | | < 0.1% + 0.2% F.S. | |
| | 温漂系数 Temperature coefficient | | < 200ppm/C° F.S. | |
| | 最大功率 Max. power | | | |
| 功率 Channel power | Per Channel | 35k | W | |
| 反向模式功率 Max. power (reverse phase) | Max. Power (reverse phase) | 70k | W | |
| 总功率 Total power | Max. Power (1phase/multichannel) | 105k | W | |
| 电压稳定度 Voltage stability | 线调节率 Line regulation | | < 0.05% F.S. | |
| | 负载调节率 *5 Load regulation | DC.16Hz ~ 500Hz | < 0.05% + 0.05% F.S. | |
| | | 500.01Hz ~ 2.4kHz | < 0.05% + (0.1%*kHz) F.S. | |
| | THD | 16Hz ~ 100Hz | < 0.5% | |
| | | 100.01Hz ~ 500Hz | < 1% | |
| | 500.01Hz ~ 2.4kHz | < 1% + (1%*kHz) F.S. | | |
| 电压纹波 Voltage ripple | RMS | < 1 | V | |
| 动态响应 *6 Dynamic response | typ | 1000 | us | |
| 可编程阻抗 Programmable impedance | 电阻设定范围 R Range | (3phase/multichannel) | 0 ~ 0.143 | Ω |
| | | 1phase | 0 ~ 0.048 | Ω |
| | | reverse | 0 ~ 0.286 | Ω |
| 电感设定范围 L Range | (3phase/multichannel) | 0 ~ 142.857 | uH | |
| | 1phase | 0 ~ 47.619 | uH | |
| | reverse | 0 ~ 285.714 | uH | |
| 孤岛RLC | 有功设定范围 P Range | 3phase | 0 ~ 35 | kW |
| | | 1phase | 0 ~ 105 | kW |
| | | reverse | 0 ~ 70 | kW |
| | 感性无功设定范围 QL Range | 3phase | 0 ~ 35 | kVar |
| | | 1phase | 0 ~ 105 | kVar |
| | | reverse | 0 ~ 70 | kVar |
| | 容性无功设定范围 QC Range | 3phase | 0 ~ 35 | kVar |
| | | 1phase | 0 ~ 105 | kVar |
| | | reverse | 0 ~ 70 | kVar |
| | 电阻设定范围 R Range | 3phase | 0.143 ~ 142.857 | Ω |
| | | 1phase | 0.048 ~ 47.619 | Ω |
| | | reverse | 0.286 ~ 285.714 | Ω |
| 电感设定范围 L Range | 3phase | 0.143 ~ 714.286 | mH | |
| | 1phase | 0.048 ~ 238.095 | mH | |
| | reverse | 0.286 ~ 1428.571 | mH | |
| 电容设定范围 C Range | 3phase | 0.007 ~ 35 | mF | |
| | 1phase | 0.021 ~ 105 | mF | |
| | reverse | 0.004 ~ 17.5 | mF | |
| 电压爬升率 Voltage Slew Rate, Typical | ≥ 2 V/μs with full-scale programmed voltage step | | | |
| 输出隔离 Output Isolation | 550Vac | | | |
| 输出参数 (电子负载模式) | | | | |
| | 输入电压 Input voltage | VLN | 30 ~ 350 | V |
| | | VLL (3phase) | 51.96 ~ 606 | V |
| | | VLL (reverse) | 60 ~ 700 | V |
| | 输入频率 | | 16 ~ 500 | Hz |
| | | | | |
| | 输入电流 Input current | RMS (1phase) | 630 | A |
| | | Crest Factor *7 | 5 | |
| | | Peak (1phase) | 1890 | A |
| | | RMS (3phase/reverse) | 210 | A |
| | | Peak (3phase/reverse) | 630 | A |
| | | | | |
| | 输入功率 Input power | Per Phase (3phase) | 35k | VA |
| Max. Power (reverse phase) | | 70k | VA | |
| Max. Power (1phase/3phase) | | 105k | VA | |
| CC模式设定 CC Mode | | | | |
| 电流范围 Current Range | RMS (1phase) | 630 | A | |
| | RMS (3phase/reverse) | 210 | A | |
| 分辨率 Resolution | | 0.1 | A | |
| 精度 *8 Accuracy | DC.16Hz ~ 150Hz | < 0.1% + 0.2% F.S. | A | |
| | 150.01Hz ~ 500Hz *9 | < 0.2% + 0.3% F.S. | A | |
| 温漂系数 | | < 200ppm/C° F.S. | | |

AC模式
AC Mode

| CP模式设定 CP Mode | | | |
|---|-------------------------------|---|-----|
| 范围 Range | Max. Power (1phase/3phase) | 105k | W |
| | Max. Power (reverse phase) | 70k | W |
| | Per Phase (3phase) | 35k | W |
| 分辨率 Resolution | | 0.1 | kW |
| 精度 Accuracy | DC,16Hz ~ 500Hz | < 0.4% +0.4% F.S. | |
| 温漂系数 Temperature coefficient | | < 200ppm/C° F.S. | |
| CS模式设定 CS Mode | | | |
| 范围 Range | Max. Power (1phase/3phase) | 105k | VA |
| | Max. Power (reverse phase) | 70k | VA |
| | Per Phase (3phase) | 35k | VA |
| 分辨率 Resolution | | 0.1 | kVA |
| 精度 Accuracy | 16Hz ~ 500Hz | < 0.4% +0.4% F.S. | |
| 温漂系数 Temperature coefficient | | < 200ppm/C° F.S. | |
| CR模式设定 CR Mode | | | |
| 范围 Range | 1phase | 0.048 ~ 55.555 | Ω |
| | reverse phase | 0.144 ~ 166.66 | Ω |
| | 3phase | 0.144 ~ 166.66 | Ω |
| 分辨率 Resolution | | 0.001 | Ω |
| 精度*10 Accuracy | | 0.4%+0.4%F.S. | Ω |
| 电路仿真模式 Circuit Emulation(CE)-Parallel rlc | | | |
| R 范围 R Range | 1phase | 0.048 ~ 55.555 | Ω |
| | reverse phase | 0.144 ~ 166.66 | |
| | 3phase | 0.144 ~ 166.66 | |
| L 范围 L Range | 1phase | 0.142~2000 | mH |
| | reverse phase | 0.428~2000 | |
| | 3phase | 0.428~2000 | |
| C 范围 C Range | 1phase | 0.001 ~ 69300 | uF |
| | reverse phase | 0.001 ~ 23100 | |
| | 3phase | 0.001 ~ 23100 | |
| Rc 范围 Rc Range | 1phase | 0.048 ~ 55.555 | Ω |
| | reverse phase | 0.144 ~ 166.66 | |
| | 3phase | 0.144 ~ 166.66 | |
| RL 范围 RL Range | 1phase | 0.048 ~ 55.555 | Ω |
| | reverse phase | 0.144 ~ 166.66 | |
| | 3phase | 0.144 ~ 166.66 | |
| IL 范围 IL Range | 1phase | 0 ~ 1908.9 | A |
| | reverse phase | 0 ~ 636.3 | |
| | 3phase | 0 ~ 636.3 | |
| 峰值电流 Max peak current | 1phase | 1908.9 | A |
| | reverse phase | 636.3 | |
| | 3phase | 636.3 | |
| 电路仿真模式 Circuit Emulation(CE)-Rectifier single phase rlc | | | |
| R 范围 R Range | 1phase | 0.048 ~ 55.555 | Ω |
| | reverse phase | 0.144 ~ 166.66 | |
| | 3phase | 0.144 ~ 166.66 | |
| L 范围 L Range | 1phase | 0.01 ~ 2000 | mH |
| | reverse phase | 0.04 ~ 2000 | |
| | 3phase | 0.04 ~ 2000 | |
| C 范围 C Range | 1phase | 0.001 ~ 69300 | uF |
| | reverse phase | 0.001 ~ 23100 | |
| | 3phase | 0.001 ~ 23100 | |
| Rs 范围 Rs Range | 1phase | 0 ~ 55.555 | Ω |
| | reverse phase | 0 ~ 166.66 | |
| | 3phase | 0 ~ 166.66 | |
| Vcap 范围 Vcap Range | 1phase | 0 ~ 499.924 | V |
| | reverse phase | 0 ~ 499.924 | |
| | 3phase | 0 ~ 499.924 | |
| Vdiode 范围 Vdiode RangeL | 1phase | 0 ~ 5 | V |
| | reverse phase | 0 ~ 5 | |
| | 3phase | 0 ~ 5 | |
| 峰值电流 Max peak current | 1phase | 1908.9 | A |
| | reverse phase | 636.3 | |
| | 3phase | 636.3 | |
| 相角设定 Phase Range | | | |
| 范围 Range | Rectified Mode *11 | -82.8°~+82.8° | ° |
| | | -90°~+90° (Current Source Mode: +90.01°~+180° & -90.01°~ -180°) | |
| 分辨率 Resolution | | 0.01 | ° |
| 精度 Accuracy | | 1% F.S. | ° |

| 能量回馈功能Regenerative | | |
|--|-----|---|
| 最大回馈功率 Max. Regenerative power | | 105k VA |
| 输出电流THD | | < 5% |
| 其他Others | | |
| 效率 Efficiency | typ | 88% |
| 保护 Protection | | OVP, OCP, OPP, OTP, FAN, ECP, Sense, UVP(电子负载), FE(电子负载) |
| 尺寸 dimension | | 600.0000mm (W) *1475 (H) *841mm (D) (909mm含保护罩) |
| 重量 Weight | | 433.72kg |
| 工作环境 Working | | 0C° -50C° |
| 编程响应时间 Programming response time | | 2ms |
| Sense补偿电压 Remote Sense Compensation Voltage | | 20V |
| 通讯接口 Communication interface | | 内置USB/CAN/LAN/数字IO通讯接口, 选配GPIB/模拟量&RS232通讯接口 Built-in USB/CAN/LAN/Digital IO interface, optional GPIB / Analog&RS232 |

*1 (200 ~ 220) ±10%时, 12Kw以上机型输出额定功率的60%。

(200 ~ 220) ±10%, 3 phase AC input, power is 60% of the rated.

*2 根据输出频率, 输出电压会降低, 1.4k以内可以出额定电压, 2kHz时最大输出电压250.76Vrms, 2.4kHz时最大输出电压208.97Vrms

*3 输出频率50Hz/60Hz下, 不超峰值电流, CF最大可到6; 满电流满功率条件下, CF最大可到3。

*4 LoopSpeed为Low时, 对负载适应性更强; LoopSpeed为High时, 动态响应更快

When loopSpeed Low is low, it can better complied DUT's characteristics; When LoopSpeed is High, the dynamic response time is faster.

*5 30kW及以上机型需要使用sense远端量测模式进行测试。

*6 动态响应时间测试, DC模式, 高速, 待测物电容<10uF条件下所测

*7 输入频率50Hz/60Hz下, 不超峰值电流, CF最大可到5; 满电流满功率条件下, CF最大可到3。

*8 频率<150Hz, 精度测试最小电流1%F.S., 频率>150Hz, 精度测试最小电流3%F.S.。

*9 LoopSpeed为Low时, 对负载适应性更强; LoopSpeed为Fast时, 动态响应更快; 频率高时使用Fast模式。

*10 测试频率<150Hz, 满足该规格。

*11 整流负载模式下, 相角的设定范围与CF相关, CF越大, 相角可设范围越大。

All the above parameters are subject to change without prior notice from ITECH.



Model IT79120P-350-720
High Performance
Programmable AC Power Supply

| 输入参数Input parameters (接电网侧) | | | | | |
|---------------------------------|---|---|---|-----|--|
| AC输入 AC Input | 接线方式 Wiring connection | 3 phase 3wire + ground(PE) | | | |
| | 线电压 Line voltage | RMS | (200 ~ 220) ±10% *1 (380 ~ 480) ±10% | V | |
| | 线电流 Line current | RMS | < 266.1 | A | |
| | 视在功率 Apparent power | | < 139.1 | kVA | |
| | 频率范围 Frequency | | 45 ~ 65 | Hz | |
| | 功率因数 Power factor | typ | 0.98 | | |
| | 输出参数Output parameters (接EUT侧) (电网模拟器模式) | | | | |
| AC输出 AC Output | 输出电压 Output voltage | VLN *2 | 0 ~ 350 | V | |
| | | VLL (3phase) | 0 ~ 606 | V | |
| | | VLL (reverse) | 0 ~ 700 | V | |
| | 输出电流 Output current | RMS (1phase) | 720 | A | |
| | | Crest Factor *3 | 6 | | |
| | | Peak (1phase) | 2160 | A | |
| | | RMS (3phase/multichannel/reverse) | 240 | A | |
| | | Peak (3phase/multichannel/reverse) | 720 | A | |
| | | Per Phase/Per Channel | 40k | VA | |
| | 输出功率 Output power | Max. Power (reverse phase) | 80k | VA | |
| | | Max. Power (1phase/3phase/multichannel) | 120k | VA | |
| | | | | | |
| | 电压设定Voltage setting | | | | |
| | 范围 Range | 1phase/3phase/multichannel | 0 ~ 350 | V | |
| | | reverse | 0 ~ 700 | V | |
| | 分辨率 Resolution | | 0.01 | V | |
| | 精度 Accuracy | 16Hz ~ 500Hz | < 0.1%+0.1% F.S. | | |
| | | 500.01Hz ~ 2.4kHz | < 0.1%+(0.2%*kHz)F.S. | | |
| | 温漂系数 Temperature coefficient | | < 100ppm/C° F.S. | | |
| | DC失调电压 DC Voltage Offset | typ | 0.02 | Vdc | |
| | 电流设定 Current Limit setting | | | | |
| | 范围 Range | RMS (1phase) | 720 | A | |
| | | RMS (3phase/multichannel/reverse) | 240 | A | |
| | 分辨率 Resolution | | 0.1 | A | |
| | 精度 Accuracy | 16Hz ~ 150Hz | < 0.1% + 0.2% F.S. | | |
| | | 150.01Hz ~ 500Hz | < 0.2% + 0.3% F.S. | | |
| | | 500.01Hz ~ 2.4kHz | < 0.3%+(0.6%*kHz) F.S. | | |
| 温漂系数 Temperature coefficient | | < 200ppm/C° F.S. | | | |
| 频率 Frequency | | | | | |
| 设定范围 Range | Low *4 | 16 ~ 500 | Hz | | |
| | High *4 | 16 ~ 2.4k | Hz | | |
| 设定分辨率 Resolution | | 0.01 | Hz | | |
| 设定精度 Accuracy | 16Hz ~ 500Hz | 0.01% | | | |
| | 500.01Hz ~ 2.4kHz | 0.1% | | | |
| 波形合成 | 50/60Hz | up to 50 | orders | | |
| 相位Phase | | | | | |
| 设定范围 Range | | 0 ~ 360 | ° | | |
| 设定分辨率 Resolution | | 0.01 | ° | | |
| 电压设定Voltage setting | | | | | |
| 范围 Range | 1phase/multichannel | -495 ~ 495 | Vdc | | |
| | reverse | -990 ~ 990 | Vdc | | |
| 分辨率 Resolution | | 0.01 | V | | |
| 精度 Accuracy | | < 0.1%+0.1% F.S. | | | |
| 温漂系数 Temperature coefficient | | < 100ppm/C° F.S. | | | |

| 电流设定 Current setting | | | | |
|--------------------------------------|--|----------------------------|---------------------------|------|
| DC输出 DC Output | 范围 Range | multichannel/reverse | -240 ~ 240 | Adc |
| | | 1phase | -720 ~ 720 | Adc |
| | 分辨率 Resolution | | 0.1 | A |
| | 精度 Accuracy | | < 0.1% + 0.2% F.S. | |
| | 温漂系数 Temperature coefficient | | < 200ppm/C° F.S. | |
| | 最大功率 Max. power | | | |
| | 功率 Channel power | Per Channel | 40k | W |
| 反向模式功率 Max. power (reverse phase) | Max. Power (reverse phase) | 80k | W | |
| 总功率 Total power | Max. Power (1phase/multichannel) | 120k | W | |
| 电压稳定度 Voltage stability | 线调节率 Line regulation | | < 0.05% F.S. | |
| | 负载调节率 *5 Load regulation | DC.16Hz ~ 500Hz | < 0.05% + 0.05% F.S. | |
| | | 500.01Hz ~ 2.4kHz | < 0.05% + (0.1%*kHz) F.S. | |
| | THD | 16Hz ~ 100Hz | < 0.5% | |
| | | 100.01Hz ~ 500Hz | < 1% | |
| | | 500.01Hz ~ 2.4kHz | < 1% + (1%*kHz) F.S. | |
| | 电压纹波 Voltage ripple | RMS | < 1.1 | V |
| 动态响应 *6 Dynamic response | typ | 1000 | us | |
| 可编程阻抗 Programmable impedance | 电阻设定范围 R Range | (3phase/multichannel) | 0 ~ 0.125 | Ω |
| | | 1phase | 0 ~ 0.042 | Ω |
| | | reverse | 0 ~ 0.25 | Ω |
| | 电感设定范围 L Range | (3phase/multichannel) | 0 ~ 125 | uH |
| 1phase | | 0 ~ 41.667 | uH | |
| reverse | | 0 ~ 250 | uH | |
| 孤岛RLC | 有功设定范围 P Range | 3phase | 0 ~ 40 | kW |
| | | 1phase | 0 ~ 120 | kW |
| | | reverse | 0 ~ 80 | kW |
| | 感性无功设定范围 QL Range | 3phase | 0 ~ 40 | kVar |
| | | 1phase | 0 ~ 120 | kVar |
| | | reverse | 0 ~ 80 | kVar |
| | 容性无功设定范围 QC Range | 3phase | 0 ~ 40 | kVar |
| | | 1phase | 0 ~ 120 | kVar |
| | | reverse | 0 ~ 80 | kVar |
| | 电阻设定范围 R Range | 3phase | 0.125 ~ 125 | Ω |
| | | 1phase | 0.042 ~ 41.667 | Ω |
| | | reverse | 0.25 ~ 250 | Ω |
| | 电感设定范围 L Range | 3phase | 0.125 ~ 625 | mH |
| | | 1phase | 0.042 ~ 208.333 | mH |
| | | reverse | 0.25 ~ 1250 | mH |
| | 电容设定范围 C Range | 3phase | 0.008 ~ 40 | mF |
| 1phase | | 0.024 ~ 120 | mF | |
| reverse | | 0.004 ~ 20 | mF | |
| 电压爬升率 Voltage Slew Rate, Typical | ≥ 2 V/μs with full-scale programmed voltage step | | | |
| 输出隔离 Output Isolation | 550Vac | | | |
| 输出参数 (电子负载模式) | | | | |
| | 输入电压 Input voltage | VLN | 30 ~ 350 | V |
| | | VLL (3phase) | 51.96 ~ 606 | V |
| | | VLL (reverse) | 60 ~ 700 | V |
| | 输入频率 | | 16 ~ 500 | Hz |
| | | | | |
| | 输入电流 Input current | RMS (1phase) | 720 | A |
| | | Crest Factor *7 | 5 | |
| | | Peak (1phase) | 2160 | A |
| | | RMS (3phase/reverse) | 240 | A |
| | | Peak (3phase/reverse) | 720 | A |
| | | | | |
| | 输入功率 Input power | Per Phase (3phase) | 40k | VA |
| | | Max. Power (reverse phase) | 80k | VA |
| | | Max. Power (1phase/3phase) | 120k | VA |
| | CC模式设定 CC Mode | | | |
| 电流范围 Current Range | RMS (1phase) | 720 | A | |
| | RMS (3phase/reverse) | 240 | A | |
| 分辨率 Resolution | | 0.1 | A | |
| 精度 *8 Accuracy | DC.16Hz ~ 150Hz | < 0.1% + 0.2% F.S. | A | |
| | 150.01Hz ~ 500Hz *9 | < 0.2% + 0.3% F.S. | A | |
| 温漂系数 | | < 200ppm/C° F.S. | | |

AC模式
AC Mode

| CP模式设定 CP Mode | | | |
|---|-------------------------------|--|-----|
| 范围 Range | Max. Power (1phase/3phase) | 120k | W |
| | Max. Power (reverse phase) | 80k | W |
| | Per Phase (3phase) | 40k | W |
| 分辨率 Resolution | | 0.1 | kW |
| 精度 Accuracy | DC,16Hz ~ 500Hz | < 0.4% +0.4% F.S. | |
| 温漂系数 Temperature coefficient | | < 200ppm/C° F.S. | |
| CS模式设定 CS Mode | | | |
| 范围 Range | Max. Power (1phase/3phase) | 120k | VA |
| | Max. Power (reverse phase) | 80k | VA |
| | Per Phase (3phase) | 40k | VA |
| 分辨率 Resolution | | 0.1 | kVA |
| 精度 Accuracy | 16Hz ~ 500Hz | < 0.4% +0.4% F.S. | |
| 温漂系数 Temperature coefficient | | < 200ppm/C° F.S. | |
| CR模式设定 CR Mode | | | |
| 范围 Range | 1phase | 0.042 ~ 48.611 | Ω |
| | reverse phase | 0.126 ~ 145.83 | Ω |
| | 3phase | 0.126 ~ 145.83 | Ω |
| 分辨率 Resolution | | 0.001 | Ω |
| 精度*10 Accuracy | | 0.4%+0.4%F.S. | Ω |
| 电路仿真模式 Circuit Emulation(CE)-Parallel rlc | | | |
| R 范围 R Range | 1phase | 0.042 ~ 48.611 | Ω |
| | reverse phase | 0.126 ~ 145.83 | |
| | 3phase | 0.126 ~ 145.83 | |
| L 范围 L Range | 1phase | 0.125~2000 | mH |
| | reverse phase | 0.375~2000 | |
| | 3phase | 0.375~2000 | |
| C 范围 C Range | 1phase | 0.001 ~ 79200 | uF |
| | reverse phase | 0.001 ~ 26400 | |
| | 3phase | 0.001 ~ 26400 | |
| Rc 范围 Rc Range | 1phase | 0.042 ~ 48.611 | Ω |
| | reverse phase | 0.126 ~ 145.83 | |
| | 3phase | 0.126 ~ 145.83 | |
| RL 范围 RL Range | 1phase | 0.042 ~ 48.611 | Ω |
| | reverse phase | 0.126 ~ 145.83 | |
| | 3phase | 0.126 ~ 145.83 | |
| IL 范围 IL Range | 1phase | 0 ~ 2181.6 | A |
| | reverse phase | 0 ~ 727.2 | |
| | 3phase | 0 ~ 727.2 | |
| 峰值电流 Max peak current | 1phase | 2181.6 | A |
| | reverse phase | 727.2 | |
| | 3phase | 727.2 | |
| 电路仿真模式 Circuit Emulation(CE)-Rectifier single phase rlc | | | |
| R 范围 R Range | 1phase | 0.042 ~ 48.611 | Ω |
| | reverse phase | 0.126 ~ 145.83 | |
| | 3phase | 0.126 ~ 145.83 | |
| L 范围 L Range | 1phase | 0.01 ~ 2000 | mH |
| | reverse phase | 0.03 ~ 2000 | |
| | 3phase | 0.03 ~ 2000 | |
| C 范围 C Range | 1phase | 0.001 ~ 79200 | uF |
| | reverse phase | 0.001 ~ 26400 | |
| | 3phase | 0.001 ~ 26400 | |
| Rs 范围 Rs Range | 1phase | 0 ~ 48.611 | Ω |
| | reverse phase | 0 ~ 145.83 | |
| | 3phase | 0 ~ 145.83 | |
| Vcap 范围 Vcap Range | 1phase | 0 ~ 499.924 | V |
| | reverse phase | 0 ~ 499.924 | |
| | 3phase | 0 ~ 499.924 | |
| Vdiode 范围 Vdiode RangeL | 1phase | 0 ~ 5 | V |
| | reverse phase | 0 ~ 5 | |
| | 3phase | 0 ~ 5 | |
| 峰值电流 Max peak current | 1phase | 2181.6 | A |
| | reverse phase | 727.2 | |
| | 3phase | 727.2 | |
| 相角设定 Phase Range | | | |
| 范围 Range | Rectified Mode *11 | -82.8°~+82.8° | ° |
| | | -90°~+90° (Current Source Mode: +90.01°~+180° & -90.01°~-180°) | |
| 分辨率 Resolution | 0.01 | | ° |
| 精度 Accuracy | 1% F.S. | | ° |

| CF设定 | | | | |
|-------------------------------------|---------------------------------|---|--------------------------|--------|
| | 范围 Range | 1.414 ~ 5.0 | | |
| | 分辨率 Resolution | 0.001 | | |
| DC模式 DC Mode | 电压范围 | 30 ~ 499 | | V |
| | 电流范围 | 1phase | 0 ~ 720 | A |
| | 电流上升时间 | 200 | | us |
| | 工作模式 | CC, CV, CR, CP, CC+CV, CR+CV, CP+CV, CC+CR, CC+CV+CP+CR | | |
| 测量参数Measurement parameter (电网模拟器模式) | | | | |
| 电压有效值 Voltage RMS | 分辨率 Resolution | | 0.01 | V |
| | 精度 Accuracy | DC,16Hz ~ 500Hz | < 0.1%+0.1% F.S. | |
| | 温漂系数 Temperature coefficient | 500.01Hz ~ 2.4kHz | < 0.1%+(0.2%*kHz) F.S. | |
| 电流有效值 Current RMS | 分辨率 Resolution | | 0.1 | A |
| | 精度 Accuracy | DC,16Hz ~ 150Hz | < 0.1% + 0.2% F.S. | |
| | 温漂系数 Temperature coefficient | 150.01Hz ~ 500Hz | < 0.2% + 0.3% F.S. | |
| 电流峰值 Peak current | 精度 Accuracy | 500.01Hz ~ 2.4kHz | < 0.3% + (0.6%*kHz) F.S. | |
| | 分辨率 Resolution | | 1 | A |
| | 精度 Accuracy | 16Hz ~ 500Hz | < 0.4% + 0.6% F.S. | |
| 输出功率 Output power | 精度 Accuracy | 500.01Hz ~ 2.4kHz | < 0.4% + (1.2%*kHz) F.S. | |
| | 分辨率 Resolution | | 0.1 | kW |
| | 精度 Accuracy | DC,16Hz ~ 500Hz | < 0.4% + 0.4% F.S. | |
| 谐波测量 Harmonic measurement | 精度 Accuracy | 500.01Hz ~ 2.4kHz | < 0.4% + (0.8%*kHz) F.S. | |
| | 谐波分析上限 Max. | 50/60Hz | up to 50 | orders |
| 测量参数Measurement parameter (电子负载模式) | | | | |
| 电压有效值 Voltage RMS | 范围 Range | | 0 ~ 350 | Vrms |
| | 分辨率 Resolution | | 0.01 | V |
| | 精度 Accuracy | DC,16Hz ~ 500Hz | < 0.1%+0.1% F.S. | |
| 电流有效值 Current RMS | 温漂系数 Temperature coefficient | | < 100ppm/C° F.S. | |
| | 范围 Range | | 0 ~ 720 | A |
| | 分辨率 Resolution | | 0.1 | A |
| 电流峰值 Peak current | 精度 Accuracy | DC,16Hz ~ 150Hz | < 0.1% + 0.2% F.S. | |
| | 精度 Accuracy | 150.01Hz ~ 500Hz | < 0.2% + 0.3% F.S. | |
| | 温漂系数 Temperature coefficient | | < 200ppm/C° F.S. | |
| 输入有功 Active power | 范围 Range | | 0 ~ 2160 | A |
| | 分辨率 Resolution | | 1 | A |
| | 精度 Accuracy | 16Hz ~ 500Hz | < 0.3% + 0.6% F.S. | |
| 输入无功 Reactive power | 范围 Range | | 0 ~ 120 | kW |
| | 分辨率 Resolution | | 0.1 | kW |
| | 精度 Accuracy | | < 0.4% + 0.4% F.S. | |
| 输入视在功率 Apparent power | 范围 Range | | 0 ~ 120 | kVAR |
| | 分辨率 Resolution | | 0.1 | kVAR |
| | 精度 Accuracy | | < 0.4% + 0.4% F.S. | |
| CF测量 | 范围 Range | | 0 ~ 120 | KVA |
| | 分辨率 Resolution | | 0.1 | KVA |
| | 精度 Accuracy | | < 0.4% + 0.4% F.S. | |
| PF测量 | 范围 Range | | 0 ~ 120 | |
| | 分辨率 Resolution | | 0.1 | |
| | 精度 Accuracy | | < 0.4% + 0.4% F.S. | |
| 谐波测量 Harmonic measurement | 范围 Range | 1 ~ 5 | | |
| | 分辨率 Resolution | 0.01 | | |
| | 精度 Accuracy | 1%F.S. | | |
| 谐波测量 Harmonic measurement | 范围 Range | 0.1 ~ 1 | | |
| | 分辨率 Resolution | 0.01 | | |
| | 精度 Accuracy | 1%F.S. | | |
| 谐波测量 Harmonic measurement | 范围 Range | 50/60Hz | | |
| | 谐波分析上限 Max. | 50/60Hz | up to 50 | orders |

| 能量回馈功能Regenerative | | |
|--|-----|---|
| 最大回馈功率 Max. Regenerative power | | 120k VA |
| 输出电流THD | | < 5% |
| 其他Others | | |
| 效率 Efficiency | typ | 88% |
| 保护 Protection | | OVP, OCP, OPP, OTP, FAN, ECP, Sense, UVP(电子负载), FE(电子负载) |
| 尺寸 dimension | | 600.0000mm (W) *1919 (H) *841mm (D) (909mm含保护罩) |
| 重量 Weight | | 502.2kg |
| 工作环境 Working | | 0C° -50C° |
| 编程响应时间 Programming response time | | 2ms |
| Sense补偿电压 Remote Sense Compensation Voltage | | 20V |
| 通讯接口 Communication interface | | 内置USB/CAN/LAN/数字IO通讯接口, 选配GPIB/模拟量&RS232通讯接口 Built-in USB/CAN/LAN/Digital IO interface, optional GPIB / Analog&RS232 |

*1 (200 ~ 220) ±10%时, 12Kw以上机型输出额定功率的60%。

(200 ~ 220) ±10%, 3 phase AC input, power is 60% of the rated.

*2 根据输出频率, 输出电压会降低, 1.4k以内可以出额定电压, 2kHz时最大输出电压250.76Vrms, 2.4kHz时最大输出电压208.97Vrms。

*3 输出频率50Hz/60Hz下, 不超峰值电流, CF最大可到6; 满电流满功率条件下, CF最大可到3。

*4 LoopSpeed为Low时, 对负载适应性更强; LoopSpeed为High时, 动态响应更快

When loopSpeed Low is low, it can better complied DUT's characteristics; When LoopSpeed is High, the dynamic response time is faster.

*5 30kW及以上机型需要使用sense远端量测模式进行测试。

*6 动态响应时间测试, DC模式, 高速, 待测物电容<10uF条件下所测

*7 输入频率50Hz/60Hz下, 不超峰值电流, CF最大可到5; 满电流满功率条件下, CF最大可到3。

*8 频率<150Hz, 精度测试最小电流1%F.S., 频率>150Hz, 精度测试最小电流3%F.S.。

*9 LoopSpeed为Low时, 对负载适应性更强; LoopSpeed为Fast时, 动态响应更快; 频率高时使用Fast模式。

*10 测试频率<150Hz, 满足该规格。

*11 整流负载模式下, 相角的设定范围与CF相关, CF越大, 相角可设范围越大。

All the above parameters are subject to change without prior notice from ITECH.



Model IT79135P-350-810
High Performance
Programmable AC Power Supply

| 输入参数Input parameters (接电网侧) | | | | | |
|---------------------------------|---|---|---|-----------------------|-----|
| AC输入 AC Input | 接线方式 Wiring connection | 3 phase 3wire + ground(PE) | | | |
| | 线电压 Line voltage | RMS | (200 ~ 220) ±10% *1 (380 ~ 480) ±10% | V | |
| | 线电流 Line current | RMS | < 299.3 | A | |
| | 视在功率 Apparent power | | < 156.5 | kVA | |
| | 频率范围 Frequency | | 45 ~ 65 | Hz | |
| | 功率因数 Power factor | typ | 0.98 | | |
| | 输出参数Output parameters (接EUT侧) (电网模拟器模式) | | | | |
| AC输出 AC Output | 输出电压 Output voltage | VLN *2 | 0 ~ 350 | V | |
| | | VLL (3phase) | 0 ~ 606 | V | |
| | | VLL (reverse) | 0 ~ 700 | V | |
| | 输出电流 Output current | RMS (1phase) | | 810 | A |
| | | Crest Factor *3 | | 6 | |
| | | Peak (1phase) | | 2430 | A |
| | | RMS (3phase/multichannel/reverse) | | 270 | A |
| | | Peak (3phase/multichannel/reverse) | | 810 | A |
| | | Per Phase/Per Channel | | 45k | VA |
| | 输出功率 Output power | Max. Power (reverse phase) | | 90k | VA |
| | | Max. Power (1phase/3phase/multichannel) | | 135k | VA |
| | | | | | |
| | 电压设定Voltage setting | | | | |
| | 范围 Range | 1phase/3phase/multichannel | | 0 ~ 350 | V |
| | | reverse | | 0 ~ 700 | V |
| | 分辨率 Resolution | | | 0.01 | V |
| | 精度 Accuracy | 16Hz ~ 500Hz | | < 0.1%+0.1% F.S. | |
| | | 500.01Hz ~ 2.4kHz | | < 0.1%+(0.2%*kHz)F.S. | |
| | 温漂系数 Temperature coefficient | | | < 100ppm/C° F.S. | |
| | DC失调电压 DC Voltage Offset | typ | | 0.02 | Vdc |
| | 电流设定 Current Limit setting | | | | |
| | 范围 Range | RMS (1phase) | | 810 | A |
| | | RMS (3phase/multichannel/reverse) | | 270 | A |
| 分辨率 Resolution | | | 0.1 | A | |
| 精度 Accuracy | 16Hz ~ 150Hz | | < 0.1% + 0.2% F.S. | | |
| | 150.01Hz ~ 500Hz | | < 0.2% + 0.3% F.S. | | |
| | 500.01Hz ~ 2.4kHz | | < 0.3%+(0.6%*kHz) F.S. | | |
| 温漂系数 Temperature coefficient | | | < 200ppm/C° F.S. | | |
| 频率 Frequency | | | | | |
| 设定范围 Range | Low *4 | | 16 ~ 500 | Hz | |
| | High *4 | | 16 ~ 2.4k | Hz | |
| 设定分辨率 Resolution | | | 0.01 | Hz | |
| 设定精度 Accuracy | 16Hz ~ 500Hz | | 0.01% | | |
| | 500.01Hz ~ 2.4kHz | | 0.1% | | |
| 波形合成 | 50/60Hz | | up to 50 | orders | |
| 相位Phase | | | | | |
| 设定范围 Range | | | 0 ~ 360 | ° | |
| 设定分辨率 Resolution | | | 0.01 | ° | |
| 电压设定Voltage setting | | | | | |
| 范围 Range | 1phase/multichannel | | -495 ~ 495 | Vdc | |
| | reverse | | -990 ~ 990 | Vdc | |
| 分辨率 Resolution | | | 0.01 | V | |
| 精度 Accuracy | | | < 0.1%+0.1% F.S. | | |
| 温漂系数 Temperature coefficient | | | < 100ppm/C° F.S. | | |

| 电流设定 Current setting | | | | |
|--------------------------------------|--|-----------------------|---------------------------|------|
| DC输出 DC Output | 范围 Range | multichannel/reverse | -270 ~ 270 | Adc |
| | | 1phase | -810 ~ 810 | Adc |
| | 分辨率 Resolution | | 0.1 | A |
| | 精度 Accuracy | | < 0.1% + 0.2% F.S. | |
| | 温漂系数 Temperature coefficient | | < 200ppm/C° F.S. | |
| | 最大功率 Max. power | | | |
| | 功率 Channel power | Per Channel | 45k | W |
| 反向模式功率 Max. power (reverse phase) | Max. Power (reverse phase) | 90k | W | |
| 总功率 Total power | Max. Power (1phase/multichannel) | 135k | W | |
| 电压稳定度 Voltage stability | 线调速率 Line regulation | | < 0.05% F.S. | |
| | 负载调速率 *5 Load regulation | DC.16Hz ~ 500Hz | < 0.05% + 0.05% F.S. | |
| | | 500.01Hz ~ 2.4kHz | < 0.05% + (0.1%*kHz) F.S. | |
| | THD | 16Hz ~ 100Hz | < 0.5% | |
| | | 100.01Hz ~ 500Hz | < 1% | |
| | | 500.01Hz ~ 2.4kHz | < 1% + (1%*kHz) F.S. | |
| | 电压纹波 Voltage ripple | RMS | < 1.2 | V |
| 动态响应 *6 Dynamic response | typ | 1000 | us | |
| 可编程阻抗 Programmable impedance | 电阻设定范围 R Range | (3phase/multichannel) | 0 ~ 0.111 | Ω |
| | | 1phase | 0 ~ 0.037 | Ω |
| | | reverse | 0 ~ 0.222 | Ω |
| | 电感设定范围 L Range | (3phase/multichannel) | 0 ~ 111.111 | uH |
| 1phase | | 0 ~ 37.037 | uH | |
| reverse | | 0 ~ 222.222 | uH | |
| 孤岛RLC | 有功设定范围 P Range | 3phase | 0 ~ 45 | kW |
| | | 1phase | 0 ~ 135 | kW |
| | | reverse | 0 ~ 90 | kW |
| | 感性无功设定范围 QL Range | 3phase | 0 ~ 45 | kVar |
| | | 1phase | 0 ~ 135 | kVar |
| | | reverse | 0 ~ 90 | kVar |
| | 容性无功设定范围 QC Range | 3phase | 0 ~ 45 | kVar |
| | | 1phase | 0 ~ 135 | kVar |
| | | reverse | 0 ~ 90 | kVar |
| | 电阻设定范围 R Range | 3phase | 0.111 ~ 111.111 | Ω |
| | | 1phase | 0.037 ~ 37.037 | Ω |
| | | reverse | 0.222 ~ 222.222 | Ω |
| | 电感设定范围 L Range | 3phase | 0.111 ~ 555.556 | mH |
| | | 1phase | 0.037 ~ 185.185 | mH |
| | | reverse | 0.222 ~ 1111.111 | mH |
| | 电容设定范围 C Range | 3phase | 0.009 ~ 45 | mF |
| 1phase | | 0.027 ~ 135 | mF | |
| reverse | | 0.005 ~ 22.5 | mF | |
| 电压爬升率 Voltage Slew Rate, Typical | ≥ 2 V/μs with full-scale programmed voltage step | | | |
| 输出隔离 Output Isolation | 550Vac | | | |
| 输出参数 (电子负载模式) | | | | |
| | 输入电压 Input voltage | VLN | 30 ~ 350 | V |
| | | VLL (3phase) | 51.96 ~ 606 | V |
| | | VLL (reverse) | 60 ~ 700 | V |
| | 输入频率 | | 16 ~ 500 | Hz |
| | | | | |
| | 输入电流 Input current | RMS (1phase) | 810 | A |
| | | Crest Factor *7 | 5 | |
| | | Peak (1phase) | 2430 | A |
| | | RMS (3phase/reverse) | 270 | A |
| | | Peak (3phase/reverse) | 810 | A |
| | | | | |
| 输入功率 Input power | Per Phase (3phase) | 45k | VA | |
| | Max. Power (reverse phase) | 90k | VA | |
| | Max. Power (1phase/3phase) | 135k | VA | |
| CC模式设定 CC Mode | | | | |
| 电流范围 Current Range | RMS (1phase) | 810 | A | |
| | RMS (3phase/reverse) | 270 | A | |
| 分辨率 Resolution | | 0.1 | A | |
| 精度 *8 Accuracy | DC.16Hz ~ 150Hz | < 0.1% + 0.2% F.S. | A | |
| | 150.01Hz ~ 500Hz *9 | < 0.2% + 0.3% F.S. | A | |
| 温漂系数 | | < 200ppm/C° F.S. | | |

AC模式
AC Mode

| CP模式设定 CP Mode | | | |
|---|--------------------------------|--|-----|
| 范围 Range | Max. Power (1phase/3phase) | 135k | W |
| | Max. Power (reverse phase) | 90k | W |
| | Per Phase (3phase) | 45k | W |
| 分辨率 Resolution | | 0.1 | kW |
| 精度 Accuracy | DC,16Hz ~ 500Hz | < 0.4% +0.4% F.S. | |
| 温漂系数 Temperature coefficient | | < 200ppm/C° F.S. | |
| CS模式设定 CS Mode | | | |
| 范围 Range | Max. Power (1phase/3phase) | 135k | VA |
| | Max. Power (reverse phase) | 90k | VA |
| | Per Phase (3phase) | 45k | VA |
| 分辨率 Resolution | | 0.1 | kVA |
| 精度 Accuracy | 16Hz ~ 500Hz | < 0.4% +0.4% F.S. | |
| 温漂系数 Temperature coefficient | | < 200ppm/C° F.S. | |
| CR模式设定 CR Mode | | | |
| 范围 Range | 1phase | 0.038 ~ 43.209 | Ω |
| | reverse phase | 0.114 ~ 129.62 | Ω |
| | 3phase | 0.114 ~ 129.62 | Ω |
| 分辨率 Resolution | | 0.001 | Ω |
| 精度*10 Accuracy | | 0.4%+0.4%F.S. | Ω |
| 电路仿真模式 Circuit Emulation(CE)-Parallel rlc | | | |
| R 范围 R Range | 1phase | 0.038 ~ 43.209 | Ω |
| | reverse phase | 0.114 ~ 129.62 | |
| | 3phase | 0.114 ~ 129.62 | |
| L 范围 L Range | 1phase | 0.111~2000 | uH |
| | reverse phase | 0.333~2000 | |
| | 3phase | 0.333~2000 | |
| C 范围 C Range | 1phase | 0.001 ~ 89100 | uF |
| | reverse phase | 0.001 ~ 29700 | |
| | 3phase | 0.001 ~ 29700 | |
| Rc 范围 Rc Range | 1phase | 0.038 ~ 43.209 | Ω |
| | reverse phase | 0.114 ~ 129.62 | |
| | 3phase | 0.114 ~ 129.62 | |
| RL 范围 RL Range | 1phase | 0.038 ~ 43.209 | Ω |
| | reverse phase | 0.114 ~ 129.62 | |
| | 3phase | 0.114 ~ 129.62 | |
| IL 范围 IL Range | 1phase | 0 ~ 2454.3 | A |
| | reverse phase | 0 ~ 818.1 | |
| | 3phase | 0 ~ 818.1 | |
| 峰值电流 Max peak current | 1phase | 2454.3 | A |
| | reverse phase | 818.1 | |
| | 3phase | 818.1 | |
| 电路仿真模式 Circuit Emulation(CE)-Rectifier single phase rlc | | | |
| R 范围 R Range | 1phase | 0.038 ~ 43.209 | Ω |
| | reverse phase | 0.114 ~ 129.62 | |
| | 3phase | 0.114 ~ 129.62 | |
| L 范围 L Range | 1phase | 0.01 ~ 2000 | uH |
| | reverse phase | 0.03 ~ 2000 | |
| | 3phase | 0.03 ~ 2000 | |
| C 范围 C Range | 1phase | 0.001 ~ 89100 | uF |
| | reverse phase | 0.001 ~ 29700 | |
| | 3phase | 0.001 ~ 29700 | |
| Rs 范围 Rs Range | 1phase | 0 ~ 43.209 | Ω |
| | reverse phase | 0 ~ 129.62 | |
| | 3phase | 0 ~ 129.62 | |
| Vcap 范围 Vcap Range | 1phase | 0 ~ 499.924 | V |
| | reverse phase | 0 ~ 499.924 | |
| | 3phase | 0 ~ 499.924 | |
| Vdiode 范围 Vdiode RangeL | 1phase | 0 ~ 5 | V |
| | reverse phase | 0 ~ 5 | |
| | 3phase | 0 ~ 5 | |
| 峰值电流 Max peak current | 1phase | 2454.3 | A |
| | reverse phase | 818.1 | |
| | 3phase | 818.1 | |
| 相角设定 Phase Range | | | |
| 范围 Range | Rectified Mode *11 | -82.8°~+82.8° | ° |
| | | -90°~+90° (Current Source Mode: +90.01°~+180° & -90.01°~-180°) | |
| 分辨率 Resolution | 0.01 | | ° |
| 精度 Accuracy | 1% F.S. | | ° |

| CF设定 | | | | |
|-------------------------------------|---------------------------------|---|--------------------------|--------|
| | 范围 Range | 1.414 ~ 5.0 | | |
| | 分辨率 Resolution | 0.001 | | |
| DC模式 DC Mode | 电压范围 | 30 ~ 499 | | V |
| | 电流范围 | 1phase | 0 ~ 810 | A |
| | 电流上升时间 | 200 | | us |
| | 工作模式 | CC, CV, CR, CP, CC+CV, CR+CV, CP+CV, CC+CR, CC+CV+CP+CR | | |
| 测量参数Measurement parameter (电网模拟器模式) | | | | |
| 电压有效值 Voltage RMS | 分辨率 Resolution | | 0.01 | V |
| | 精度 Accuracy | DC,16Hz ~ 500Hz | < 0.1%+0.1% F.S. | |
| | 温漂系数 Temperature coefficient | 500.01Hz ~ 2.4kHz | < 0.1%+(0.2%*kHz) F.S. | |
| 电流有效值 Current RMS | 分辨率 Resolution | | 0.1 | A |
| | 精度 Accuracy | DC,16Hz ~ 150Hz | < 0.1% + 0.2% F.S. | |
| | 温漂系数 Temperature coefficient | 150.01Hz ~ 500Hz | < 0.2% + 0.3% F.S. | |
| 电流峰值 Peak current | 精度 Accuracy | 500.01Hz ~ 2.4kHz | < 0.3% + (0.6%*kHz) F.S. | |
| | 分辨率 Resolution | | 1 | A |
| | 精度 Accuracy | 16Hz ~ 500Hz | < 0.4% + 0.6% F.S. | |
| 输出功率 Output power | 精度 Accuracy | 500.01Hz ~ 2.4kHz | < 0.4% + (1.2%*kHz) F.S. | |
| | 分辨率 Resolution | | 0.1 | kW |
| | 精度 Accuracy | DC,16Hz ~ 500Hz | < 0.4% + 0.4% F.S. | |
| 谐波测量 Harmonic measurement | 精度 Accuracy | 500.01Hz ~ 2.4kHz | < 0.4% +(0.8%*kHz) F.S. | |
| | 谐波分析上限 Max. | 50/60Hz | up to 50 | orders |
| 测量参数Measurement parameter (电子负载模式) | | | | |
| 电压有效值 Voltage RMS | 范围 Range | | 0 ~ 350 | Vrms |
| | 分辨率 Resolution | | 0.01 | V |
| | 精度 Accuracy | DC,16Hz ~ 500Hz | < 0.1%+0.1% F.S. | |
| 电流有效值 Current RMS | 温漂系数 Temperature coefficient | | < 100ppm/C° F.S. | |
| | 范围 Range | | 0 ~ 810 | A |
| | 分辨率 Resolution | | 0.1 | A |
| 电流峰值 Peak current | 精度 Accuracy | DC,16Hz ~ 150Hz | < 0.1% + 0.2% F.S. | |
| | 精度 Accuracy | 150.01Hz ~ 500Hz | < 0.2% + 0.3% F.S. | |
| | 精度 Accuracy | 16Hz ~ 500Hz | < 0.3% + 0.6% F.S. | |
| 输入有功 Active power | 范围 Range | | 0 ~ 135 | kW |
| | 分辨率 Resolution | | 0.1 | kW |
| | 精度 Accuracy | | < 0.4% + 0.4% F.S. | |
| 输入无功 Reactive power | 范围 Range | | 0 ~ 135 | kVAR |
| | 分辨率 Resolution | | 0.1 | kVAR |
| | 精度 Accuracy | | < 0.4% + 0.4% F.S. | |
| 输入视在功率 Apparent power | 范围 Range | | 0 ~ 135 | KVA |
| | 分辨率 Resolution | | 0.1 | KVA |
| | 精度 Accuracy | | < 0.4% + 0.4% F.S. | |
| CF测量 | 范围 Range | 1 ~ 5 | | |
| | 分辨率 Resolution | 0.01 | | |
| PF测量 | 范围 Range | 0.1 ~ 1 | | |
| | 分辨率 Resolution | 0.01 | | |
| | 精度 Accuracy | 1%F.S. | | |
| 谐波测量 Harmonic measurement | 谐波分析上限 Max. | 50/60Hz | up to 50 | orders |

| 能量回馈功能Regenerative | | |
|--|-----|---|
| 最大回馈功率 Max. Regenerative power | | 135k VA |
| 输出电流THD | | < 5% |
| 其他Others | | |
| 效率 Efficiency | typ | 88% |
| 保护 Protection | | OVP, OCP, OPP, OTP, FAN, ECP, Sense, UVP(电子负载), FE(电子负载) |
| 尺寸 dimension | | 600.0000mm (W) *1919 (H) *841mm (D) (909mm含保护罩) |
| 重量 Weight | | 546.5kg |
| 工作环境 Working | | 0C° -50C° |
| 编程响应时间 Programming response time | | 2ms |
| Sense补偿电压 Remote Sense Compensation Voltage | | 20V |
| 通讯接口 Communication interface | | 内置USB/CAN/LAN/数字IO通讯接口, 选配GPIB/模拟量&RS232通讯接口 Built-in USB/CAN/LAN/Digital IO interface, optional GPIB / Analog&RS232 |

*1 (200 ~ 220) ±10%时, 12Kw以上机型输出额定功率的60%。

(200 ~ 220) ±10%, 3 phase AC input, power is 60% of the rated.

*2 根据输出频率, 输出电压会降低, 1.4k以内可以出额定电压, 2kHz时最大输出电压250.76Vrms, 2.4kHz时最大输出电压208.97Vrms

*3 输出频率50Hz/60Hz下, 不超峰值电流, CF最大可到6; 满电流满功率条件下, CF最大可到3。

*4 LoopSpeed为Low时, 对负载适应性更强; LoopSpeed为High时, 动态响应更快

When loopSpeed Low is low, it can better complied DUT's characteristics; When LoopSpeed is High, the dynamic response time is faster.

*5 30kW及以上机型需要使用sense远端量测模式进行测试。

*6 动态响应时间测试, DC模式, 高速, 待测物电容<10uF条件下所测

*7 输入频率50Hz/60Hz下, 不超峰值电流, CF最大可到5; 满电流满功率条件下, CF最大可到3。

*8 频率<150Hz, 精度测试最小电流1%F.S., 频率>150Hz, 精度测试最小电流3%F.S.。

*9 LoopSpeed为Low时, 对负载适应性更强; LoopSpeed为Fast时, 动态响应更快; 频率高时使用Fast模式。

*10 测试频率<150Hz, 满足该规格。

*11 整流负载模式下, 相角的设定范围与CF相关, CF越大, 相角可设范围越大。

All the above parameters are subject to change without prior notice from ITECH.



Model IT79150P-350-900
High Performance
Programmable AC Power Supply

| 输入参数Input parameters (接电网侧) | | | | | |
|---------------------------------|---|--|---|-----|--|
| AC输入 AC Input | 接线方式 Wiring connection | 3 phase 3wire + ground(PE) | | | |
| | 线电压 Line voltage | RMS | (200 ~ 220) ±10% *1 (380 ~ 480) ±10% | V | |
| | 线电流 Line current | RMS | < 332.5 | A | |
| | 视在功率 Apparent power | | < 173.9 | kVA | |
| | 频率范围 Frequency | | 45 ~ 65 | Hz | |
| | 功率因数 Power factor | typ | 0.98 | | |
| | 输出参数Output parameters (接EUT侧) (电网模拟器模式) | | | | |
| AC输出 AC Output | 输出电压 Output voltage | VLN *2 | 0 ~ 350 | V | |
| | | VLL (3phase) | 0 ~ 606 | V | |
| | | VLL (reverse) | 0 ~ 700 | V | |
| | 输出电流 Output current | RMS (1phase) | 900 | A | |
| | | Crest Factor *3 | 6 | | |
| | | Peak (1phase) | 2700 | A | |
| | | RMS (3phase/multichannel/reverse) | 300 | A | |
| | | Peak (3phase/multichannel/reverse) | 900 | A | |
| | | Per Phase/Per Channel | 50k | VA | |
| | 输出功率 Output power | Max. Power (reverse phase) | 100k | VA | |
| | | Max. Power (1phase/3phase/multichannel) | 150k | VA | |
| | | | | | |
| | 电压设定Voltage setting | | | | |
| | 范围 Range | 1phase/3phase/multichannel | 0 ~ 350 | V | |
| | | reverse | 0 ~ 700 | V | |
| | 分辨率 Resolution | | 0.01 | V | |
| | 精度 Accuracy | 16Hz ~ 500Hz | < 0.1%+0.1% F.S. | | |
| | | 500.01Hz ~ 2.4kHz | < 0.1%+(0.2%*kHz)F.S. | | |
| | 温漂系数 Temperature coefficient | | < 100ppm/C° F.S. | | |
| | DC失调电压 DC Voltage Offset | typ | 0.02 | Vdc | |
| | 电流设定 Current Limit setting | | | | |
| | 范围 Range | RMS (1phase) | 900 | A | |
| | | RMS (3phase/multichannel/reverse) | 300 | A | |
| 分辨率 Resolution | | 0.1 | A | | |
| 精度 Accuracy | 16Hz ~ 150Hz | < 0.1% + 0.2% F.S. | | | |
| | 150.01Hz ~ 500Hz | < 0.2% + 0.3% F.S. | | | |
| | 500.01Hz ~ 2.4kHz | < 0.3%+(0.6%*kHz) F.S. | | | |
| 温漂系数 Temperature coefficient | | < 200ppm/C° F.S. | | | |
| 频率 Frequency | | | | | |
| 设定范围 Range | Low *4 | 16 ~ 500 | Hz | | |
| | High *4 | 16 ~ 2.4k | Hz | | |
| 设定分辨率 Resolution | | 0.01 | Hz | | |
| 设定精度 Accuracy | 16Hz ~ 500Hz | 0.01% | | | |
| | 500.01Hz ~ 2.4kHz | 0.1% | | | |
| 波形合成 | 50/60Hz | up to 50 | orders | | |
| 相位Phase | | | | | |
| 设定范围 Range | | 0 ~ 360 | ° | | |
| 设定分辨率 Resolution | | 0.01 | ° | | |
| 电压设定Voltage setting | | | | | |
| 范围 Range | 1phase/multichannel | -495 ~ 495 | Vdc | | |
| | reverse | -990 ~ 990 | Vdc | | |
| 分辨率 Resolution | | 0.01 | V | | |
| 精度 Accuracy | | < 0.1%+0.1% F.S. | | | |
| 温漂系数 Temperature coefficient | | < 100ppm/C° F.S. | | | |

| 电流设定 Current setting | | | | |
|--------------------------------------|--|-----------------------|---------------------------|------|
| DC输出 DC Output | 范围 Range | multichannel/reverse | -300 ~ 300 | Adc |
| | | 1phase | -900 ~ 900 | Adc |
| | 分辨率 Resolution | | 0.1 | A |
| | 精度 Accuracy | | < 0.1% + 0.2% F.S. | |
| | 温漂系数 Temperature coefficient | | < 200ppm/C° F.S. | |
| | 最大功率 Max. power | | | |
| 功率 Channel power | Per Channel | 50k | W | |
| 反向模式功率 Max. power (reverse phase) | Max. Power (reverse phase) | 100k | W | |
| 总功率 Total power | Max. Power (1phase/multichannel) | 150k | W | |
| 电压稳定度 Voltage stability | 线调节率 Line regulation | | < 0.05% F.S. | |
| | 负载调节率 *5 Load regulation | DC, 16Hz ~ 500Hz | < 0.05% + 0.05% F.S. | |
| | | 500.01Hz ~ 2.4kHz | < 0.05% + (0.1%*kHz) F.S. | |
| | THD | 16Hz ~ 100Hz | < 0.5% | |
| | | 100.01Hz ~ 500Hz | < 1% | |
| | 500.01Hz ~ 2.4kHz | < 1% + (1%*kHz) F.S. | | |
| 电压纹波 Voltage ripple | RMS | < 1.3 | V | |
| 动态响应 *6 Dynamic response | typ | 1000 | us | |
| 可编程阻抗 Programmable impedance | 电阻设定范围 R Range | (3phase/multichannel) | 0 ~ 0.1 | Ω |
| | | 1phase | 0 ~ 0.033 | Ω |
| | | reverse | 0 ~ 0.2 | Ω |
| 电感设定范围 L Range | (3phase/multichannel) | 0 ~ 100 | uH | |
| | 1phase | 0 ~ 33.333 | uH | |
| | reverse | 0 ~ 200 | uH | |
| 孤岛RLC | 有功设定范围 P Range | 3phase | 0 ~ 50 | kW |
| | | 1phase | 0 ~ 150 | kW |
| | | reverse | 0 ~ 100 | kW |
| | 感性无功设定范围 QL Range | 3phase | 0 ~ 50 | kVar |
| | | 1phase | 0 ~ 150 | kVar |
| | | reverse | 0 ~ 100 | kVar |
| | 容性无功设定范围 QC Range | 3phase | 0 ~ 50 | kVar |
| | | 1phase | 0 ~ 150 | kVar |
| | | reverse | 0 ~ 100 | kVar |
| | 电阻设定范围 R Range | 3phase | 0.1 ~ 100 | Ω |
| | | 1phase | 0.033 ~ 33.333 | Ω |
| | | reverse | 0.2 ~ 200 | Ω |
| 电感设定范围 L Range | 3phase | 0.1 ~ 500 | mH | |
| | 1phase | 0.033 ~ 166.667 | mH | |
| | reverse | 0.2 ~ 1000 | mH | |
| 电容设定范围 C Range | 3phase | 0.01 ~ 50 | mF | |
| | 1phase | 0.03 ~ 150 | mF | |
| | reverse | 0.005 ~ 25 | mF | |
| 电压爬升率 Voltage Slew Rate, Typical | ≥ 2 V/μs with full-scale programmed voltage step | | | |
| 输出隔离 Output Isolation | 550Vac | | | |
| 输出参数 (电子负载模式) | | | | |
| | 输入电压 Input voltage | VLN | 30 ~ 350 | V |
| | | VLL (3phase) | 51.96 ~ 606 | V |
| | | VLL (reverse) | 60 ~ 700 | V |
| | 输入频率 | | 16 ~ 500 | Hz |
| | | | | |
| | 输入电流 Input current | RMS (1phase) | 900 | A |
| | | Crest Factor *7 | 5 | |
| | | Peak (1phase) | 2700 | A |
| | | RMS (3phase/reverse) | 300 | A |
| | | Peak (3phase/reverse) | 900 | A |
| | | | | |
| | 输入功率 Input power | Per Phase (3phase) | 50k | VA |
| Max. Power (reverse phase) | | 100k | VA | |
| Max. Power (1phase/3phase) | | 150k | VA | |
| CC模式设定 CC Mode | | | | |
| 电流范围 Current Range | RMS (1phase) | 900 | A | |
| | RMS (3phase/reverse) | 300 | A | |
| 分辨率 Resolution | | 0.1 | A | |
| 精度 *8 Accuracy | DC, 16Hz ~ 150Hz | < 0.1% + 0.2% F.S. | A | |
| | 150.01Hz ~ 500Hz *9 | < 0.2% + 0.3% F.S. | A | |
| 温漂系数 | | < 200ppm/C° F.S. | | |

AC模式
AC Mode

| CP模式设定 CP Mode | | | |
|---|-------------------------------|---|-----|
| 范围 Range | Max. Power (1phase/3phase) | 150k | W |
| | Max. Power (reverse phase) | 100k | W |
| | Per Phase (3phase) | 50k | W |
| 分辨率 Resolution | | 0.1 | kW |
| 精度 Accuracy | DC,16Hz ~ 500Hz | < 0.4% +0.4% F.S. | |
| 温漂系数 Temperature coefficient | | < 200ppm/C° F.S. | |
| CS模式设定 CS Mode | | | |
| 范围 Range | Max. Power (1phase/3phase) | 150k | VA |
| | Max. Power (reverse phase) | 100k | VA |
| | Per Phase (3phase) | 50k | VA |
| 分辨率 Resolution | | 0.1 | kVA |
| 精度 Accuracy | 16Hz ~ 500Hz | < 0.4% +0.4% F.S. | |
| 温漂系数 Temperature coefficient | | < 200ppm/C° F.S. | |
| CR模式设定 CR Mode | | | |
| 范围 Range | 1phase | 0.034 ~ 38.888 | Ω |
| | reverse phase | 0.102 ~ 116.66 | Ω |
| | 3phase | 0.102 ~ 116.66 | Ω |
| 分辨率 Resolution | | 0.001 | Ω |
| 精度*10 Accuracy | | 0.4%+0.4%F.S. | Ω |
| 电路仿真模式 Circuit Emulation(CE)-Parallel rlc | | | |
| R 范围 R Range | 1phase | 0.034 ~ 38.888 | Ω |
| | reverse phase | 0.102 ~ 116.66 | |
| | 3phase | 0.102 ~ 116.66 | |
| L 范围 L Range | 1phase | 0.1 ~ 2000 | uH |
| | reverse phase | 0.3 ~ 2000 | |
| | 3phase | 0.3 ~ 2000 | |
| C 范围 C Range | 1phase | 0.001 ~ 99000 | uF |
| | reverse phase | 0.001 ~ 33000 | |
| | 3phase | 0.001 ~ 33000 | |
| Rc 范围 Rc Range | 1phase | 0.034 ~ 38.888 | Ω |
| | reverse phase | 0.102 ~ 116.66 | |
| | 3phase | 0.102 ~ 116.66 | |
| RL 范围 RL Range | 1phase | 0.034 ~ 38.888 | Ω |
| | reverse phase | 0.102 ~ 116.66 | |
| | 3phase | 0.102 ~ 116.66 | |
| IL 范围 IL Range | 1phase | 0 ~ 2727 | A |
| | reverse phase | 0 ~ 909 | |
| | 3phase | 0 ~ 909 | |
| 峰值电流 Max peak current | 1phase | 2727 | A |
| | reverse phase | 909 | |
| | 3phase | 909 | |
| 电路仿真模式 Circuit Emulation(CE)-Rectifier single phase rlc | | | |
| R 范围 R Range | 1phase | 0.034 ~ 38.888 | Ω |
| | reverse phase | 0.102 ~ 116.66 | |
| | 3phase | 0.102 ~ 116.66 | |
| L 范围 L Range | 1phase | 0.01 ~ 2000 | uH |
| | reverse phase | 0.03 ~ 2000 | |
| | 3phase | 0.03 ~ 2000 | |
| C 范围 C Range | 1phase | 0.001 ~ 99000 | uF |
| | reverse phase | 0.001 ~ 33000 | |
| | 3phase | 0.001 ~ 33000 | |
| Rs 范围 Rs Range | 1phase | 0 ~ 38.888 | Ω |
| | reverse phase | 0 ~ 116.66 | |
| | 3phase | 0 ~ 116.66 | |
| Vcap 范围 Vcap Range | 1phase | 0 ~ 499.924 | V |
| | reverse phase | 0 ~ 499.924 | |
| | 3phase | 0 ~ 499.924 | |
| Vdiode 范围 Vdiode RangeL | 1phase | 0 ~ 5 | V |
| | reverse phase | 0 ~ 5 | |
| | 3phase | 0 ~ 5 | |
| 峰值电流 Max peak current | 1phase | 2727 | A |
| | reverse phase | 909 | |
| | 3phase | 909 | |
| 相角设定 Phase Range | | | |
| 范围 Range | Rectified Mode *11 | -82.8°~+82.8° | ° |
| | | -90°~+90° (Current Source Mode: +90.01°~+180° & -90.01°~ -180°) | |
| 分辨率 Resolution | 0.01 | | ° |
| 精度 Accuracy | 1% F.S. | | ° |

| CF设定 | | | | |
|-------------------------------------|---------------------------------|---|--------------------------|--------|
| | 范围 Range | 1.414 ~ 5.0 | | |
| | 分辨率 Resolution | 0.001 | | |
| DC模式 DC Mode | 电压范围 | 30 ~ 499 | | V |
| | 电流范围 | 1phase | 0 ~ 900 | A |
| | 电流上升时间 | 200 | | us |
| | 工作模式 | CC, CV, CR, CP, CC+CV, CR+CV, CP+CV, CC+CR, CC+CV+CP+CR | | |
| 测量参数Measurement parameter (电网模拟器模式) | | | | |
| 电压有效值 Voltage RMS | 分辨率 Resolution | | 0.01 | V |
| | 精度 Accuracy | DC,16Hz ~ 500Hz | < 0.1%+0.1% F.S. | |
| | 温漂系数 Temperature coefficient | 500.01Hz ~ 2.4kHz | < 0.1%+(0.2%*kHz) F.S. | |
| 电流有效值 Current RMS | 分辨率 Resolution | | 0.1 | A |
| | 精度 Accuracy | DC,16Hz ~ 150Hz | < 0.1% + 0.2% F.S. | |
| | 温漂系数 Temperature coefficient | 150.01Hz ~ 500Hz | < 0.2% + 0.3% F.S. | |
| 电流峰值 Peak current | 精度 Accuracy | 500.01Hz ~ 2.4kHz | < 0.3% + (0.6%*kHz) F.S. | |
| | 分辨率 Resolution | | 1 | A |
| | 精度 Accuracy | 16Hz ~ 500Hz | < 0.4% + 0.6% F.S. | |
| 输出功率 Output power | 精度 Accuracy | 500.01Hz ~ 2.4kHz | < 0.4% + (1.2%*kHz) F.S. | |
| | 分辨率 Resolution | | 0.1 | kW |
| | 精度 Accuracy | DC,16Hz ~ 500Hz | < 0.4% + 0.4% F.S. | |
| 谐波测量 Harmonic measurement | 精度 Accuracy | 500.01Hz ~ 2.4kHz | < 0.4% +(0.8%*kHz) F.S. | |
| | 谐波分析上限 Max. | 50/60Hz | up to 50 | orders |
| 测量参数Measurement parameter (电子负载模式) | | | | |
| 电压有效值 Voltage RMS | 范围 Range | | 0 ~ 350 | Vrms |
| | 分辨率 Resolution | | 0.01 | V |
| | 精度 Accuracy | DC,16Hz ~ 500Hz | < 0.1%+0.1% F.S. | |
| 电流有效值 Current RMS | 温漂系数 Temperature coefficient | | < 100ppm/C° F.S. | |
| | 范围 Range | | 0 ~ 900 | A |
| | 分辨率 Resolution | | 0.1 | A |
| 电流峰值 Peak current | 精度 Accuracy | DC,16Hz ~ 150Hz | < 0.1% + 0.2% F.S. | |
| | 精度 Accuracy | 150.01Hz ~ 500Hz | < 0.2% + 0.3% F.S. | |
| | 精度 Accuracy | 16Hz ~ 500Hz | < 0.3% + 0.6% F.S. | |
| 输入有功 Active power | 范围 Range | | 0 ~ 150 | kW |
| | 分辨率 Resolution | | 0.1 | kW |
| | 精度 Accuracy | | < 0.4% + 0.4% F.S. | |
| 输入无功 Reactive power | 范围 Range | | 0 ~ 150 | kVAR |
| | 分辨率 Resolution | | 0.1 | kVAR |
| | 精度 Accuracy | | < 0.4% + 0.4% F.S. | |
| 输入视在功率 Apparent power | 范围 Range | | 0 ~ 150 | KVA |
| | 分辨率 Resolution | | 0.1 | KVA |
| | 精度 Accuracy | | < 0.4% + 0.4% F.S. | |
| CF测量 | 范围 Range | 1 ~ 5 | | |
| | 分辨率 Resolution | 0.01 | | |
| PF测量 | 范围 Range | 0.1 ~ 1 | | |
| | 分辨率 Resolution | 0.01 | | |
| | 精度 Accuracy | 1%F.S. | | |
| 谐波测量 Harmonic measurement | 谐波分析上限 Max. | 50/60Hz | up to 50 | orders |

| 能量回馈功能Regenerative | | |
|--|-----|---|
| 最大回馈功率 Max. Regenerative power | | 150k VA |
| 输出电流THD | | < 5% |
| 其他Others | | |
| 效率 Efficiency | typ | 88% |
| 保护 Protection | | OVP, OCP, OPP, OTP, FAN, ECP, Sense, UVP(电子负载), FE(电子负载) |
| 尺寸 dimension | | 600.0000mm (W) *1919 (H) *841mm (D) (909mm含保护罩) |
| 重量 Weight | | 590.8kg |
| 工作环境 Working | | 0C° -50C° |
| 编程响应时间 Programming response time | | 2ms |
| Sense补偿电压 Remote Sense Compensation Voltage | | 20V |
| 通讯接口 Communication interface | | 内置USB/CAN/LAN/数字IO通讯接口, 选配GPIB/模拟量&RS232通讯接口 Built-in USB/CAN/LAN/Digital IO interface, optional GPIB / Analog&RS232 |

*1 (200 ~ 220) ±10%时, 12Kw以上机型输出额定功率的60%。

(200 ~ 220) ±10%, 3 phase AC input, power is 60% of the rated.

*2 根据输出频率, 输出电压会降低, 1.4k以内可以出额定电压, 2kHz时最大输出电压250.76Vrms, 2.4kHz时最大输出电压208.97Vrms

*3 输出频率50Hz/60Hz下, 不超峰值电流, CF最大可到6; 满电流满功率条件下, CF最大可到3。

*4 LoopSpeed为Low时, 对负载适应性更强; LoopSpeed为High时, 动态响应更快

When loopSpeed Low is low, it can better complied DUT's characteristics; When LoopSpeed is High, the dynamic response time is faster.

*5 30kW及以上机型需要使用sense远端量测模式进行测试。

*6 动态响应时间测试, DC模式, 高速, 待测物电容<10uF条件下所测

*7 输入频率50Hz/60Hz下, 不超峰值电流, CF最大可到5; 满电流满功率条件下, CF最大可到3。

*8 频率<150Hz, 精度测试最小电流1%F.S., 频率>150Hz, 精度测试最小电流3%F.S.。

*9 LoopSpeed为Low时, 对负载适应性更强; LoopSpeed为Fast时, 动态响应更快; 频率高时使用Fast模式。

*10 测试频率<150Hz, 满足该规格。

*11 整流负载模式下, 相角的设定范围与CF相关, CF越大, 相角可设范围越大。

All the above parameters are subject to change without prior notice from ITECH.



Model IT79165P-350-990
High Performance
Programmable AC Power Supply

| 输入参数Input parameters (接电网侧) | | | | | |
|---------------------------------|---|--|---|-----|--|
| AC输入 AC Input | 接线方式 Wiring connection | 3 phase 3wire + ground(PE) | | | |
| | 线电压 Line voltage | RMS | (200 ~ 220) ±10% *1 (380 ~ 480) ±10% | V | |
| | 线电流 Line current | RMS | < 365.7 | A | |
| | 视在功率 Apparent power | | < 191.3 | kVA | |
| | 频率范围 Frequency | | 45 ~ 65 | Hz | |
| | 功率因数 Power factor | typ | 0.98 | | |
| | 输出参数Output parameters (接EUT侧) (电网模拟器模式) | | | | |
| AC输出 AC Output | 输出电压 Output voltage | VLN *2 | 0 ~ 350 | V | |
| | | VLL (3phase) | 0 ~ 606 | V | |
| | | VLL (reverse) | 0 ~ 700 | V | |
| | 输出电流 Output current | RMS (1phase) | 990 | A | |
| | | Crest Factor *3 | 6 | | |
| | | Peak (1phase) | 2970 | A | |
| | | RMS (3phase/multichannel/reverse) | 330 | A | |
| | | Peak (3phase/multichannel/reverse) | 990 | A | |
| | | Per Phase/Per Channel | 55k | VA | |
| | 输出功率 Output power | Max. Power (reverse phase) | 110k | VA | |
| | | Max. Power (1phase/3phase/multichannel) | 165k | VA | |
| | | | | | |
| | 电压设定Voltage setting | | | | |
| | 范围 Range | 1phase/3phase/multichannel | 0 ~ 350 | V | |
| | | reverse | 0 ~ 700 | V | |
| | 分辨率 Resolution | | 0.01 | V | |
| | 精度 Accuracy | 16Hz ~ 500Hz | < 0.1%+0.1% F.S. | | |
| | | 500.01Hz ~ 2.4kHz | < 0.1%+(0.2%*kHz)F.S. | | |
| | 温漂系数 Temperature coefficient | | < 100ppm/C° F.S. | | |
| | DC失调电压 DC Voltage Offset | typ | 0.02 | Vdc | |
| | 电流设定 Current Limit setting | | | | |
| | 范围 Range | RMS (1phase) | 990 | A | |
| | | RMS (3phase/multichannel/reverse) | 330 | A | |
| 分辨率 Resolution | | 0.1 | A | | |
| 精度 Accuracy | 16Hz ~ 150Hz | < 0.1% + 0.2% F.S. | | | |
| | 150.01Hz ~ 500Hz | < 0.2% + 0.3% F.S. | | | |
| | 500.01Hz ~ 2.4kHz | < 0.3%+(0.6%*kHz) F.S. | | | |
| 温漂系数 Temperature coefficient | | < 200ppm/C° F.S. | | | |
| 频率 Frequency | | | | | |
| 设定范围 Range | Low *4 | 16 ~ 500 | Hz | | |
| | High *4 | 16 ~ 2.4k | Hz | | |
| 设定分辨率 Resolution | | 0.01 | Hz | | |
| 设定精度 Accuracy | 16Hz ~ 500Hz | 0.01% | | | |
| | 500.01Hz ~ 2.4kHz | 0.1% | | | |
| 波形合成 | 50/60Hz | up to 50 | orders | | |
| 相位Phase | | | | | |
| 设定范围 Range | | 0 ~ 360 | ° | | |
| 设定分辨率 Resolution | | 0.01 | ° | | |
| 电压设定Voltage setting | | | | | |
| 范围 Range | 1phase/multichannel | -495 ~ 495 | Vdc | | |
| | reverse | -990 ~ 990 | Vdc | | |
| 分辨率 Resolution | | 0.01 | V | | |
| 精度 Accuracy | | < 0.1%+0.1% F.S. | | | |
| 温漂系数 Temperature coefficient | | < 100ppm/C° F.S. | | | |

| 电流设定 Current setting | | | | |
|--------------------------------------|--|-----------------------|---------------------------|------|
| DC输出 DC Output | 范围 Range | multichannel/reverse | -330 ~ 330 | Adc |
| | | 1phase | -990 ~ 990 | Adc |
| | 分辨率 Resolution | | 0.1 | A |
| | 精度 Accuracy | | < 0.1% + 0.2% F.S. | |
| | 温漂系数 Temperature coefficient | | < 200ppm/C° F.S. | |
| | 最大功率 Max. power | | | |
| 功率 Channel power | Per Channel | 55k | W | |
| 反向模式功率 Max. power (reverse phase) | Max. Power (reverse phase) | 110k | W | |
| 总功率 Total power | Max. Power (1phase/multichannel) | 165k | W | |
| 电压稳定度 Voltage stability | 线调节率 Line regulation | | < 0.05% F.S. | |
| | 负载调节率 *5 Load regulation | DC.16Hz ~ 500Hz | < 0.05% + 0.05% F.S. | |
| | | 500.01Hz ~ 2.4kHz | < 0.05% + (0.1%*kHz) F.S. | |
| | THD | 16Hz ~ 100Hz | < 0.5% | |
| | | 100.01Hz ~ 500Hz | < 1% | |
| | 500.01Hz ~ 2.4kHz | < 1% + (1%*kHz) F.S. | | |
| 电压纹波 Voltage ripple | RMS | < 1.4 | V | |
| 动态响应 *6 Dynamic response | typ | 1000 | us | |
| 可编程阻抗 Programmable impedance | 电阻设定范围 R Range | (3phase/multichannel) | 0 ~ 0.091 | Ω |
| | | 1phase | 0 ~ 0.03 | Ω |
| | | reverse | 0 ~ 0.182 | Ω |
| 电感设定范围 L Range | (3phase/multichannel) | 0 ~ 90.909 | uH | |
| | 1phase | 0 ~ 30.303 | uH | |
| | reverse | 0 ~ 181.818 | uH | |
| 孤岛RLC | 有功设定范围 P Range | 3phase | 0 ~ 55 | kW |
| | | 1phase | 0 ~ 165 | kW |
| | | reverse | 0 ~ 110 | kW |
| | 感性无功设定范围 QL Range | 3phase | 0 ~ 55 | kVar |
| | | 1phase | 0 ~ 165 | kVar |
| | | reverse | 0 ~ 110 | kVar |
| | 容性无功设定范围 QC Range | 3phase | 0 ~ 55 | kVar |
| | | 1phase | 0 ~ 165 | kVar |
| | | reverse | 0 ~ 110 | kVar |
| | 电阻设定范围 R Range | 3phase | 0.091 ~ 90.909 | Ω |
| | | 1phase | 0.03 ~ 30.303 | Ω |
| | | reverse | 0.182 ~ 181.818 | Ω |
| 电感设定范围 L Range | 3phase | 0.091 ~ 454.545 | mH | |
| | 1phase | 0.03 ~ 151.515 | mH | |
| | reverse | 0.182 ~ 909.091 | mH | |
| 电容设定范围 C Range | 3phase | 0.011 ~ 55 | mF | |
| | 1phase | 0.033 ~ 165 | mF | |
| | reverse | 0.006 ~ 27.5 | mF | |
| 电压爬升率 Voltage Slew Rate, Typical | ≥ 2 V/μs with full-scale programmed voltage step | | | |
| 输出隔离 Output Isolation | 550Vac | | | |
| 输出参数 (电子负载模式) | | | | |
| | 输入电压 Input voltage | VLN | 30 ~ 350 | V |
| | | VLL (3phase) | 51.96 ~ 606 | V |
| | | VLL (reverse) | 60 ~ 700 | V |
| | 输入频率 | | 16 ~ 500 | Hz |
| | | | | |
| | 输入电流 Input current | RMS (1phase) | 990 | A |
| | | Crest Factor *7 | 5 | |
| | | Peak (1phase) | 2970 | A |
| | | RMS (3phase/reverse) | 330 | A |
| | | Peak (3phase/reverse) | 990 | A |
| | | | | |
| | 输入功率 Input power | Per Phase (3phase) | 55k | VA |
| Max. Power (reverse phase) | | 110k | VA | |
| Max. Power (1phase/3phase) | | 165k | VA | |
| CC模式设定 CC Mode | | | | |
| 电流范围 Current Range | RMS (1phase) | 990 | A | |
| | RMS (3phase/reverse) | 330 | A | |
| 分辨率 Resolution | | 0.1 | A | |
| 精度 *8 Accuracy | DC.16Hz ~ 150Hz | < 0.1% + 0.2% F.S. | A | |
| | 150.01Hz ~ 500Hz *9 | < 0.2% + 0.3% F.S. | A | |
| 温漂系数 | | < 200ppm/C° F.S. | | |

AC模式
AC Mode

| CP模式设定 CP Mode | | | |
|---|-------------------------------|---|-----|
| 范围 Range | Max. Power (1phase/3phase) | 165k | W |
| | Max. Power (reverse phase) | 110k | W |
| | Per Phase (3phase) | 55k | W |
| 分辨率 Resolution | | 0.1 | kW |
| 精度 Accuracy | DC,16Hz ~ 500Hz | < 0.4% +0.4% F.S. | |
| 温漂系数 Temperature coefficient | | < 200ppm/C° F.S. | |
| CS模式设定 CS Mode | | | |
| 范围 Range | Max. Power (1phase/3phase) | 165k | VA |
| | Max. Power (reverse phase) | 110k | VA |
| | Per Phase (3phase) | 55k | VA |
| 分辨率 Resolution | | 0.1 | kVA |
| 精度 Accuracy | 16Hz ~ 500Hz | < 0.4% +0.4% F.S. | |
| 温漂系数 Temperature coefficient | | < 200ppm/C° F.S. | |
| CR模式设定 CR Mode | | | |
| 范围 Range | 1phase | 0.031 ~ 35.353 | Ω |
| | reverse phase | 0.093 ~ 106.05 | Ω |
| | 3phase | 0.093 ~ 106.05 | Ω |
| 分辨率 Resolution | | 0.001 | Ω |
| 精度*10 Accuracy | | 0.4%+0.4%F.S. | Ω |
| 电路仿真模式 Circuit Emulation(CE)-Parallel rlc | | | |
| R 范围 R Range | 1phase | 0.031 ~ 35.353 | Ω |
| | reverse phase | 0.093 ~ 106.05 | |
| | 3phase | 0.093 ~ 106.05 | |
| L 范围 L Range | 1phase | 0.09 ~ 2000 | uH |
| | reverse phase | 0.272 ~ 2000 | |
| | 3phase | 0.272 ~ 2000 | |
| C 范围 C Range | 1phase | 0.001 ~ 108900 | uF |
| | reverse phase | 0.001 ~ 36300 | |
| | 3phase | 0.001 ~ 36300 | |
| Rc 范围 Rc Range | 1phase | 0.031 ~ 35.353 | Ω |
| | reverse phase | 0.093 ~ 106.05 | |
| | 3phase | 0.093 ~ 106.05 | |
| RL 范围 RL Range | 1phase | 0.031 ~ 35.353 | Ω |
| | reverse phase | 0.093 ~ 106.05 | |
| | 3phase | 0.093 ~ 106.05 | |
| IL 范围 IL Range | 1phase | 0 ~ 2999.7 | A |
| | reverse phase | 0 ~ 999.9 | |
| | 3phase | 0 ~ 999.9 | |
| 峰值电流 Max peak current | 1phase | 2999.7 | A |
| | reverse phase | 999.9 | |
| | 3phase | 999.9 | |
| 电路仿真模式 Circuit Emulation(CE)-Rectifier single phase rlc | | | |
| R 范围 R Range | 1phase | 0.031 ~ 35.353 | Ω |
| | reverse phase | 0.093 ~ 106.05 | |
| | 3phase | 0.093 ~ 106.05 | |
| L 范围 L Range | 1phase | 0 ~ 2000 | uH |
| | reverse phase | 0.02 ~ 2000 | |
| | 3phase | 0.02 ~ 2000 | |
| C 范围 C Range | 1phase | 0.001 ~ 108900 | uF |
| | reverse phase | 0.001 ~ 36300 | |
| | 3phase | 0.001 ~ 36300 | |
| Rs 范围 Rs Range | 1phase | 0 ~ 35.353 | Ω |
| | reverse phase | 0 ~ 106.05 | |
| | 3phase | 0 ~ 106.05 | |
| Vcap 范围 Vcap Range | 1phase | 0 ~ 499.924 | V |
| | reverse phase | 0 ~ 499.924 | |
| | 3phase | 0 ~ 499.924 | |
| Vdiode 范围 Vdiode RangeL | 1phase | 0 ~ 5 | V |
| | reverse phase | 0 ~ 5 | |
| | 3phase | 0 ~ 5 | |
| 峰值电流 Max peak current | 1phase | 2999.7 | A |
| | reverse phase | 999.9 | |
| | 3phase | 999.9 | |
| 相角设定 Phase Range | | | |
| 范围 Range | Rectified Mode *11 | -82.8°~+82.8° | ° |
| | | -90°~+90° (Current Source Mode: +90.01°~+180° & -90.01°~ -180°) | |
| 分辨率 Resolution | | 0.01 | ° |
| 精度 Accuracy | | 1% F.S. | ° |

| CF设定 | | | | |
|-------------------------------------|---------------------------------|---|--------------------------|--------|
| | 范围 Range | 1.414 ~ 5.0 | | |
| | 分辨率 Resolution | 0.001 | | |
| DC模式 DC Mode | 电压范围 | 30 ~ 499 | | V |
| | 电流范围 | 1phase | 0 ~ 990 | A |
| | 电流上升时间 | 200 | | us |
| | 工作模式 | CC, CV, CR, CP, CC+CV, CR+CV, CP+CV, CC+CR, CC+CV+CP+CR | | |
| 测量参数Measurement parameter (电网模拟器模式) | | | | |
| 电压有效值 Voltage RMS | 分辨率 Resolution | | 0.01 | V |
| | 精度 Accuracy | DC,16Hz ~ 500Hz | < 0.1%+0.1% F.S. | |
| | 温漂系数 Temperature coefficient | 500.01Hz ~ 2.4kHz | < 0.1%+(0.2%*kHz) F.S. | |
| 电流有效值 Current RMS | 分辨率 Resolution | | 0.1 | A |
| | 精度 Accuracy | DC,16Hz ~ 150Hz | < 0.1% + 0.2% F.S. | |
| | 温漂系数 Temperature coefficient | 150.01Hz ~ 500Hz | < 0.2% + 0.3% F.S. | |
| 电流峰值 Peak current | 精度 Accuracy | 500.01Hz ~ 2.4kHz | < 0.3% + (0.6%*kHz) F.S. | |
| | 分辨率 Resolution | | 1 | A |
| | 精度 Accuracy | 16Hz ~ 500Hz | < 0.4% + 0.6% F.S. | |
| 输出功率 Output power | 精度 Accuracy | 500.01Hz ~ 2.4kHz | < 0.4% + (1.2%*kHz) F.S. | |
| | 分辨率 Resolution | | 0.1 | kW |
| | 精度 Accuracy | DC,16Hz ~ 500Hz | < 0.4% + 0.4% F.S. | |
| 谐波测量 Harmonic measurement | 精度 Accuracy | 500.01Hz ~ 2.4kHz | < 0.4% + (0.8%*kHz) F.S. | |
| | 谐波分析上限 Max. | 50/60Hz | up to 50 | orders |
| 测量参数Measurement parameter (电子负载模式) | | | | |
| 电压有效值 Voltage RMS | 范围 Range | | 0 ~ 350 | Vrms |
| | 分辨率 Resolution | | 0.01 | V |
| | 精度 Accuracy | DC,16Hz ~ 500Hz | < 0.1%+0.1% F.S. | |
| 电流有效值 Current RMS | 温漂系数 Temperature coefficient | | < 100ppm/C° F.S. | |
| | 范围 Range | | 0 ~ 990 | A |
| | 分辨率 Resolution | | 0.1 | A |
| 电流峰值 Peak current | 精度 Accuracy | DC,16Hz ~ 150Hz | < 0.1% + 0.2% F.S. | |
| | 精度 Accuracy | 150.01Hz ~ 500Hz | < 0.2% + 0.3% F.S. | |
| | 精度 Accuracy | 16Hz ~ 500Hz | < 0.3% + 0.6% F.S. | |
| 输入有功 Active power | 范围 Range | | 0 ~ 165 | kW |
| | 分辨率 Resolution | | 0.1 | kW |
| | 精度 Accuracy | | < 0.4% + 0.4% F.S. | |
| 输入无功 Reactive power | 范围 Range | | 0 ~ 165 | kVAR |
| | 分辨率 Resolution | | 0.1 | kVAR |
| | 精度 Accuracy | | < 0.4% + 0.4% F.S. | |
| 输入视在功率 Apparent power | 范围 Range | | 0 ~ 165 | KVA |
| | 分辨率 Resolution | | 0.1 | KVA |
| | 精度 Accuracy | | < 0.4% + 0.4% F.S. | |
| CF测量 | 范围 Range | 1 ~ 5 | | |
| | 分辨率 Resolution | 0.01 | | |
| PF测量 | 范围 Range | 0.1 ~ 1 | | |
| | 分辨率 Resolution | 0.01 | | |
| | 精度 Accuracy | 1%F.S. | | |
| 谐波测量 Harmonic measurement | 谐波分析上限 Max. | 50/60Hz | up to 50 | orders |

| 能量回馈功能Regenerative | | |
|--|-----|---|
| 最大回馈功率 Max. Regenerative power | | 165k VA |
| 输出电流THD | | < 5% |
| 其他Others | | |
| 效率 Efficiency | typ | 88% |
| 保护 Protection | | OVP, OCP, OPP, OTP, FAN, ECP, Sense, UVP(电子负载), FE(电子负载) |
| 尺寸 dimension | | 600.0000mm (W) *1919 (H) *841mm (D) (909mm含保护罩) |
| 重量 Weight | | 635.1kg |
| 工作环境 Working | | 0C° -50C° |
| 编程响应时间 Programming response time | | 2ms |
| Sense补偿电压 Remote Sense Compensation Voltage | | 20V |
| 通讯接口 Communication interface | | 内置USB/CAN/LAN/数字IO通讯接口, 选配GPIB/模拟量&RS232通讯接口 Built-in USB/CAN/LAN/Digital IO interface, optional GPIB / Analog&RS232 |

*1 (200 ~ 220) ±10%时, 12Kw以上机型输出额定功率的60%。

(200 ~ 220) ±10%, 3 phase AC input, power is 60% of the rated.

*2 根据输出频率, 输出电压会降低, 1.4k以内可以出额定电压, 2kHz时最大输出电压250.76Vrms, 2.4kHz时最大输出电压208.97Vrms

*3 输出频率50Hz/60Hz下, 不超峰值电流, CF最大可到6; 满电流满功率条件下, CF最大可到3。

*4 LoopSpeed为Low时, 对负载适应性更强; LoopSpeed为High时, 动态响应更快

When loopSpeed Low is low, it can better complied DUT's characteristics; When LoopSpeed is High, the dynamic response time is faster.

*5 30kW及以上机型需要使用sense远端量测模式进行测试。

*6 动态响应时间测试, DC模式, 高速, 待测物电容<10uF条件下所测

*7 输入频率50Hz/60Hz下, 不超峰值电流, CF最大可到5; 满电流满功率条件下, CF最大可到3。

*8 频率<150Hz, 精度测试最小电流1%F.S., 频率>150Hz, 精度测试最小电流3%F.S.。

*9 LoopSpeed为Low时, 对负载适应性更强; LoopSpeed为Fast时, 动态响应更快; 频率高时使用Fast模式。

*10 测试频率<150Hz, 满足该规格。

*11 整流负载模式下, 相角的设定范围与CF相关, CF越大, 相角可设范围越大。

All the above parameters are subject to change without prior notice from ITECH.

第十一章 远程操作

本系列电源标配三种通信接口：USB、LAN 和 CAN，且支持选配两种通信接口：GPIB、RS-232。用户可以任意选择一种来实现与计算机的通讯。

当您使用远程接口发送 SCPI 指令时，若使用的编程命令中涉及对仪器设置修改的指令，如修改输出电压值等，则在完成仪器与上位机的通讯连接后，需先执行 **SYST:REM** 指令。

11.1 USB 接口

USB 接口位于仪器后面板，用户可通过一根两头均为 USB 口（一头为 USB A 型接口，一头为 USB B 型接口）的电缆连接本仪器和计算机。

电源的 USB488 接口功能描述如下：

- 接口是 488.2 USB488 接口。
- 接口接收 REN_CONTROL, GO_TO_LOCAL 和 LOCAL_LOCKOUT 请求。
- 接口接收 MsgID = TRIGGER USBTMC 命令信息，并将 TRIGGER 命令传给功能层。

电源的 USB488 器件功能描述如下：

- 设备能读懂所有的通用 SCPI 命令。
- 设备是 SR1 使能的。
- 设备是 RL1 使能的。
- 设备是 DT1 使能的。

使用 USB 接口之前需在系统菜单中选择 USB 接口类型，可选择如下类型：

- Host：当前 USB 设备是用于存储的外围设备。
- Device：当前 USB 设备是用于通讯的通讯接口。

在系统菜单（System）中更改 USB 接口类型的操作步骤如下：

1. 在前面板按下 **Shift]** +  (System)进入系统菜单界面。
2. 选中 Communication，选择 USB，按[Enter]键。
3. 选择 USB 的类型为 Device。
4. 选择 USB device class 为 VCP 或 TMC。

11.2 LAN 接口

当用户使用 LAN 接口与 PC 通讯时，用户参考以下内容进行连接和配置 LAN 接口。本仪器 LAN 接口符合 LXI 标准。

连接接口

使用下列步骤，可以将仪器快速接入局域网并进行配置。下面介绍两种典型的

LAN 接口系统：专用网络和站点网络。

- 连接到专用 LAN

专用 LAN 是指支持 LAN 的仪器和计算机直连而成的网络。专用 LAN 通常是小型、非集中管理的资源。在与计算机连接时，可用一根标准网线通过 LAN 接口直接连接至计算机。

连接到专用 LAN 时，网关地址需要与计算机的网关地址保持一致，仪器 IP 地址需要与计算机的 IP 地址在同一网段。

- 连接到站点 LAN

站点 LAN 是指支持 LAN 的仪器和计算机通过路由器、集线器和/或交换机连接的局域网。站点 LAN 通常是大型、集中管理的网络，包含 DHCP 和 DNS 服务器之类的服务。在与计算机连接时，可用一根网线连接到路由器，此时，计算机也连接到该路由器。

连接到站点 LAN 时，必须为仪器分配一个独立的 IP 地址。

配置 LAN 接口信息

IT7900P 系列电源支持配置以下的 LAN 通讯参数：

LAN Config:

- **Mode:** IP 地址设置方式，可以选择 **Manual** 手动设置或 **DHCP** 自动分配。
- **IP:** 该值是仪器的 IP (**Internet** 协议) 地址。与仪器进行的所有 IP 和 TCP/IP 通信都需要 IP 地址。IP 地址由四个以小数点分隔的十进制数字组成。每个不带前置 0 的十进制数字的取值范围为 0 到 255 (例如, 169.254.2.20)。仪器 IP 地址的设置值需要跟电脑的 IP 地址在同一个网段 (IP 地址最后一位不同)。
- **Mask:** 该值是仪器的子网掩码。仪器使用该值可判断客户端 IP 地址是否位于同一本地子网上。同一编号标记适于用作 IP 地址。如果客户端 IP 地址在其他子网上，必须将所有软件包发送到默认网关。
- **Gateway:** 该值是网关的 IP 地址，仪器通过该地址与不在本地子网上的系统通信，这取决于子网掩码的设置。
- **Socket Port:** 该值表示服务对应的端口号。

在系统菜单 (**System**) 中可设置 LAN 接口的相关信息，操作步骤如下：



1. 在前面板按下复合按键[Shift]+  (**System**) 进入系统菜单界面。
2. 选中 **Communication**，按[Enter]键。
3. 按左右键，选中 **LAN**，设置当前 LAN 模式为 **Manual** 模式。
4. 逐个设置 IP、Mask 等参数，按[Enter]键。

使用 Web 服务器

仪器提供一个内置的 Web 服务器，您可以直接从计算机的 Web 浏览器监控仪器。使用该 Web 服务器，需将仪器和计算机通过 LAN 接口互连，然后在计算机的 Web 浏览器顶部的地址栏输入仪器的 IP 地址，即可以访问包括 LAN 配置参

数在内的前面板控制功能。

- 浏览器地址栏中输入的地址格式为 **http://192.168.0.100**，具体的 IP 请以实际仪器的设置为准。

打开后的页面显示如下：

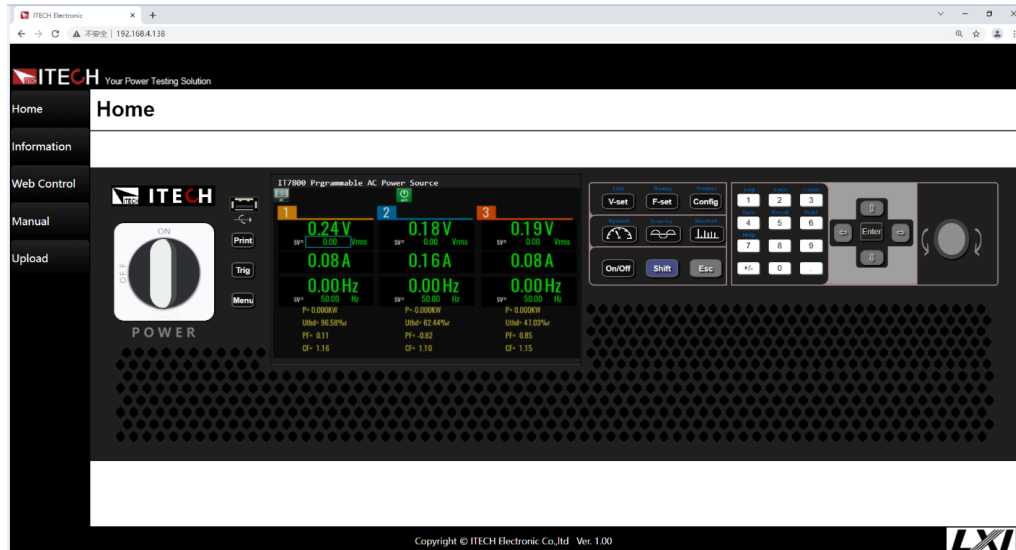

点击窗口左侧导航栏中的不同按钮可以显示不同的界面，详细说明如下：

- Home: Web 主界面，显示仪器型号及外观；
- Information: 显示仪器序列号等系统信息以及 LAN 配置参数；
- Web Control: 启用 Web control 远程控制仪器。在此界面中，您可以监测和控制仪器；
- LAN Configuration: 重新配置 LAN 接口参数；
- Manual: 跳转至 ITECH 官网，查看或下载仪器相关文档；
- Upload: 执行系统升级的操作。

单击 CONNECT 将 PC 与仪器连接，然后单击 Select File 选择系统升级安装包（例如 IT7900P-U-V000.001.029all.itech），单击 UPLOAD 执行升级操作。升级完成后，需将仪器重启。

11.3 CAN 接口

CAN 接口位于仪器后面板上，在与计算机连接时，使用 CAN 通讯电缆连接本仪器和计算机。

CAN 连接

使用双绞线进行连接

CAN 插头引脚

| 引脚号 | 描述 |
|-----|-------|
| H | CAN_H |
| L | CAN_L |

CAN 故障解决：

如果 CAN 连接有问题，检查以下方面：

- 电脑和电源必须配置相同的波特率。
- 就如 CAN 连接器中描述的一样，必须使用正确的接口电缆或适配器。注意即使电缆有合适的插头，内部布线也可能不对。
- 接口电缆必须连接正确（CAN_H-CAN_H,CAN_L-CAN_L）。
- 若通讯信号质量较差或不稳定，建议连接 120 欧的终端电阻。

单台设备的连接示意图如下。

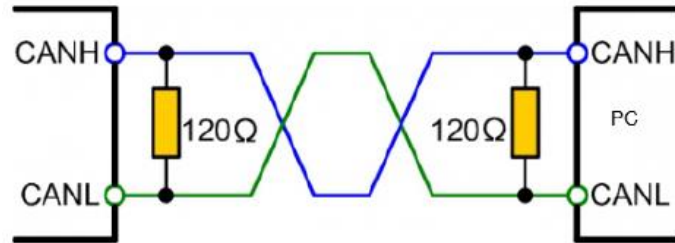

多台设备的连接示意图如下。

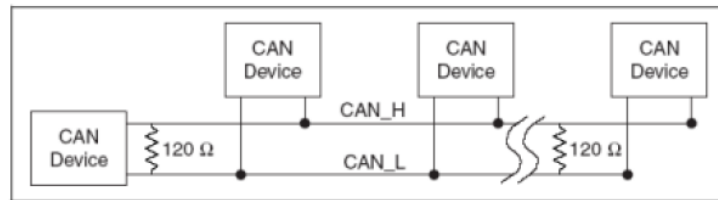

11.4 GPIB 接口（选配）

GPIB (IEEE-488) 接口位于 IT-E176 通讯卡上，在与计算机连接时，通过 GPIB 接口线缆将 GPIB 接口和计算机上 GPIB 卡连接好，一定要充分接触，将螺钉拧紧。

GPIB 配置

GPIB 接口上的每台设备必须具有一个介于 1 和 30 之间唯一的整数地址。您计算机的 GPIB 接口卡地址不能与接口总线上的任何仪器冲突。此设置为非易失性；它不会因为 *RST 而改变。

当您购买了该接口配件、并且成功插入仪器后面板对应的位置后，在系统菜单（System）中才会出现可更改 GPIB 地址的菜单项。具体操作步骤如下：

1. 确认本仪器的电源开关已关闭，即仪器处于 Power Off 的状态。
2. 将单独购买的 GPIB 接口卡插入仪器后面板的卡槽。
3. 通过 GPIB 接口线缆将本仪器与计算机连接，连接成功后，打开本仪器的电源开关。
4. 在前面板按下复合按键[Shift]+  （System）进入系统菜单界面。
5. 选中 Communication，选中 GPIB，按[Enter]键。
6. 按数字键设置 GPIB 地址，按[Enter]键。

11.5 RS232 接口（选配）

RS-232 接口与模拟量功能共用同一个通讯卡 IT-E177。

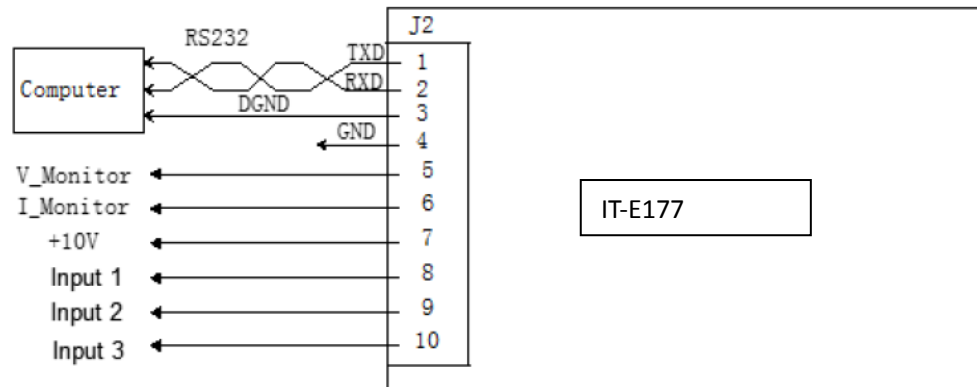

使用 RS-232 接口通讯时，需将 IT-E177 的引脚 1、引脚 2、引脚 3 与 PC 进行连接。引脚说明如下：

| 引脚 | 说明 |
|----|----------|
| 1 | TXD，传输数据 |
| 2 | RXD，接收数据 |
| 3 | DGND，接地 |

当您购买了该接口配件、并且成功插入仪器后面板对应的位置后，在系统菜单（System）中才会出现可更改 RS232 地址的菜单项。具体操作步骤如下：

1. 确认本仪器的电源开关已关闭，即仪器处于 **Power Off** 的状态。
2. 将单独购买的 RS232 接口卡插入仪器后面板的卡槽。
3. 通过 RS232 接口线缆将本仪器与计算机连接，连接成功后，打开本仪器的电源开关。
4. 在前面板按下复合按键[Shift]+  （System）进入系统菜单界面。
5. 选中 Communication，选中 RS232，按[Enter]键。
6. 依次设置相关的通讯参数，按[Enter]键。

RS-232 故障解决

若使用 RS-232 接口通讯时遇到问题，以下内容将有助于问题的解决：

- 检查计算机和仪器的波特率配置是否相同；
- 确认已经连接了正确的电缆与适配器。注意即使电缆有合适的插头，内部布线也可能不对；
- 接口电缆必须连接到计算机上正确的串口(COM1，COM2 等)。

11.6 常用指令概览

IT7900P 系列交直流电源可以通过通讯接口与远端控制设备进行连接，实现远程

发送 SCPI 指令进行操作仪器。本系列电源提供详细的指令集《IT7900P 编程与语法指南》。

以下列出用户常用的指令示例，方便用户快速的实现常用的操作。若需要更多的命令信息，请参考对应的指令集。

```

-> SYSTem:REMOte           //设置电源为远程操作模式
-> *IDN?                   //查询设备的仪器信息
-> SYSTem:FUNCTion ONE     //设置电源为单相模式
-> FUNCTion AC             //设置电源为 AC 输出模式
-> VOLTage 220              //设置电压有效值为 220V
-> FREQuency 60.0          //设置电源输出频率为 60Hz
-> CURRent:PROTection:RMS 90 //设置电流 RMS 保护值为 90A
-> CURRent:PROTection:PEAK 270 //设置电流 Peak 保护值为 270A
-> OUTPut ON               //开启电源输出，参数可为 ON/OFF
-> MEASure:VOLTage?        //读取电源的 Vdc 电压值
-> MEASure:CURRent?        //读取电源的 Idc 电流值
-> MEASure:POWer?          //读取电源的功率值
-> SYSTem:ERRor?           //查询当前仪器错误信息
-> SYSTem:CLEar            //清除仪器错误信息
-> OUTPut:PROTection:CLEar //清除仪器保护状态
    
```

11.7 Demo 软件介绍

IT7900P 系列交直流电源提供以下上位机控制软件，方便用户实现不同的测试控制。标配版软件可以通过官网下载，选配版软件需要另外购买。

- PV7900P Demo 软件（标配）

IT7900P 系列电源配套的远程控制软件，用户可以直接从官网下载，安装到 PC 端，实现远程可视化的控制仪器设备，PV7900P 软件可以实现所有仪器面板能实现的功能。并且界面操作简单便捷。详细的介绍请参见 PV7900P 软件手册。

- APS4000 航空及船舰法规软件（选配）

IT7900P 系列电源可搭配 APS4000 系列软件实现复杂的航空及船舶法规认证测试，通过软件界面工程师可方便的选择 MIL704 及 ABD 等法规。

附录

红黑测试线规格

艾德克斯公司为客户提供可选配的红黑测试线，用户可选配本公司测试线进行测试，如下表格列出本公司红黑测试线规格与所能承受的最大电流。

| 型号 | 规格 | 长度 | 横截面积 | 描述 |
|--------------|------|------|-------------------|------------------|
| IT-E30110-AB | 10A | 1m | - | 鳄鱼夹-香蕉插头红黑测试线一对 |
| IT-E30110-BB | 10A | 1m | - | 香蕉插头-香蕉插头红黑测试线一对 |
| IT-E30110-BY | 10A | 1m | - | 香蕉插头-Y端子红黑测试线一对 |
| IT-E30312-YY | 30A | 1.2m | 6mm ² | Y端子 红黑测试线一对 |
| IT-E30320-YY | 30A | 2m | 6mm ² | Y端子 红黑测试线一对 |
| IT-E30615-OO | 60A | 1.5m | 20mm ² | 圆端子红黑测试线一对 |
| IT-E31220-OO | 120A | 2m | 50mm ² | 圆端子红黑测试线一对 |
| IT-E32410-OO | 240A | 1m | 70mm ² | 圆端子红黑测试线一对 |
| IT-E32420-OO | 240A | 2m | 70mm ² | 圆端子红黑测试线一对 |
| IT-E33620-OO | 360A | 2m | 95mm ² | 圆端子红黑测试线一对 |

如下表格列举了 AWG 铜线所能承受的最大电流值对应关系。

| | | | | | | | | | | |
|----------|----|----|----|----|----|----|----|-----|-----|-----|
| AWG | 10 | 12 | 14 | 16 | 18 | 20 | 22 | 24 | 26 | 28 |
| 最大电流值(A) | 40 | 25 | 20 | 13 | 10 | 7 | 5 | 3.5 | 2.5 | 1.7 |

注：AWG (American Wire Gage)，表示的是 X 号线（导线上有标记）。上表列举的是单条导线在工作温度 30°C 时的载流量。仅供参考。



联系我们

感谢您关注ITECH 产品,如果您对手册内容有任何疑问,可以通过以下几种方式联系我们。



如果您有任何疑问,请联系客服小艾,可选择人工在线服务



登录ITECH官网
www.itechate.com,
了解更多产品详情



关注ITECH微信
公众号,及时获取
最新资讯

